

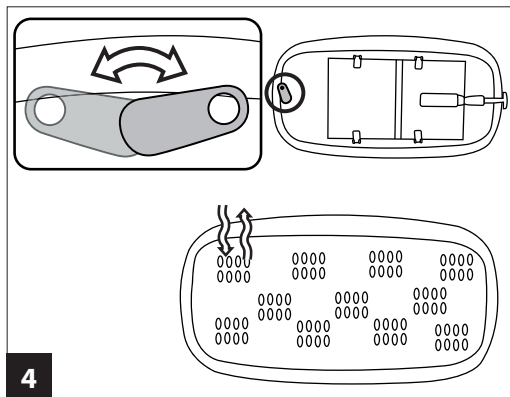

IT Istruzioni d'uso
EN Instructions for use
FR Notice d'emploi
DE Gebrauchsanleitung
ES Instrucciones de uso
BR-PT Instruções para uso
NL Gebruiksaanwijzing
DK Brugsanvisning
FI Käyttöohjeet

CZ Návod na použití
SK Návod na použitie
HU Használati útmutató
SL Navodila za uporabo
RU Инструкции по пользованию
TR Kullanım klavuzu
HR/SRB/MNE/BiH Upute za uporabu
EL Οδηγίες χρήσεως
AR :تعليمات الاستخدام

primonido new
[Culla]

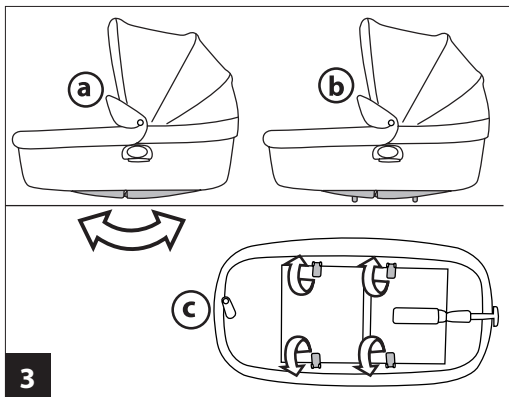
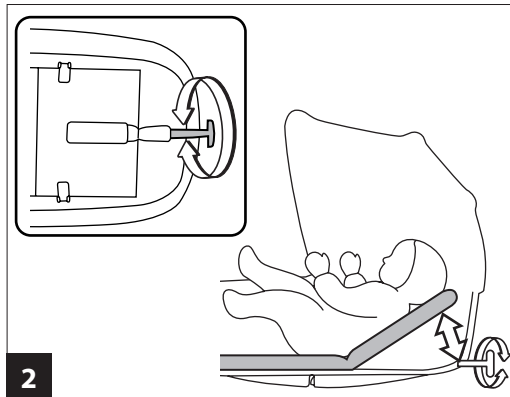
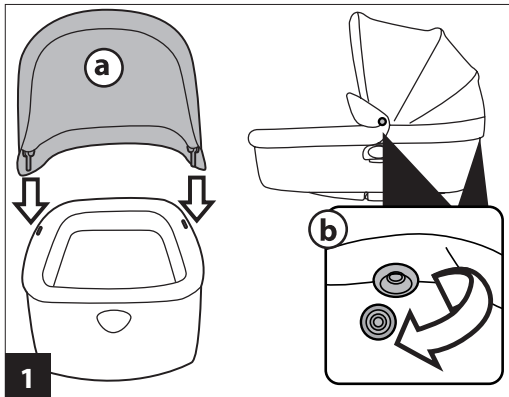

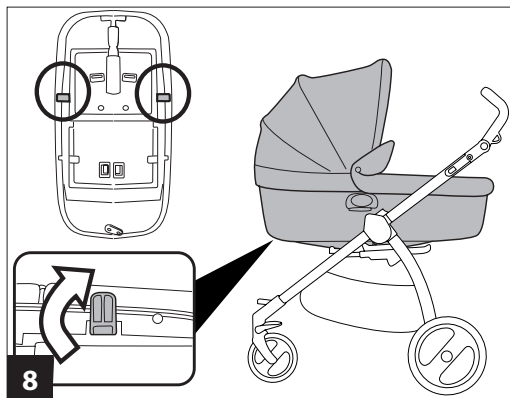
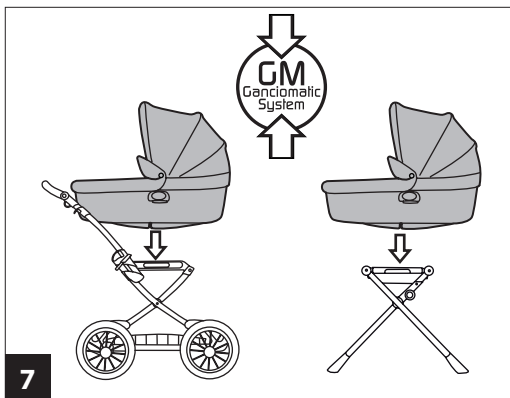
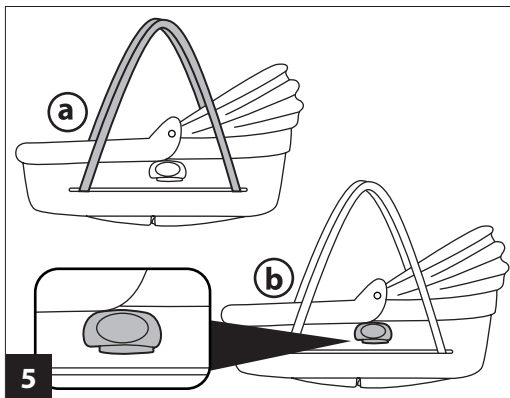

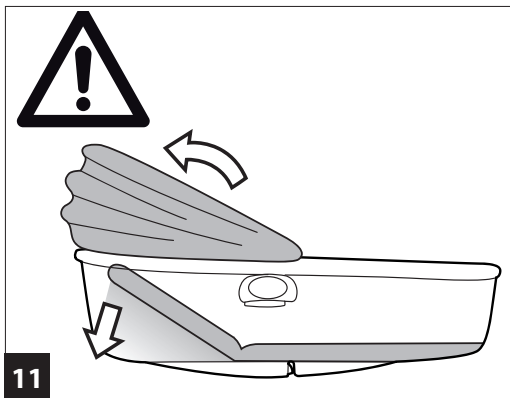
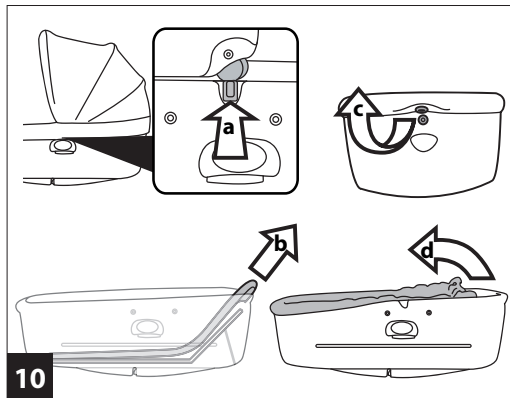
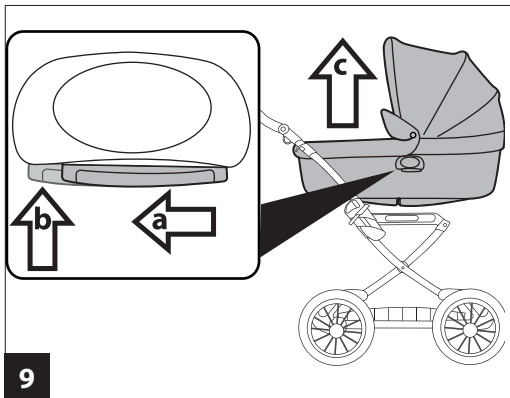

AUTO - CAR - VOITURE

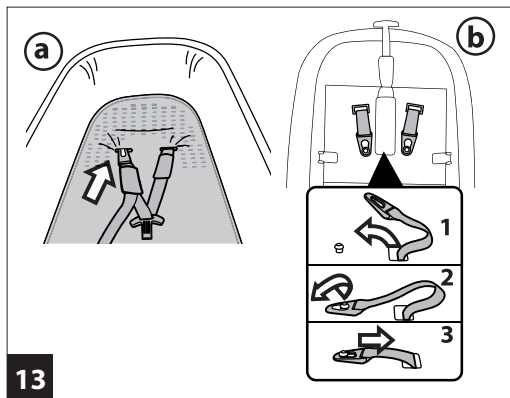
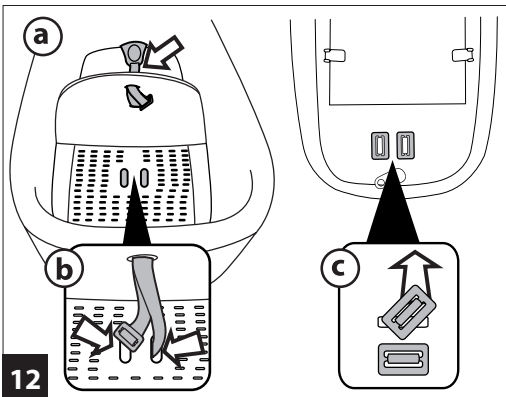
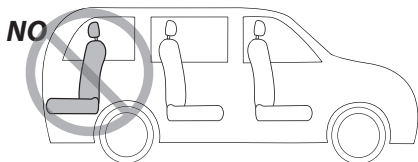
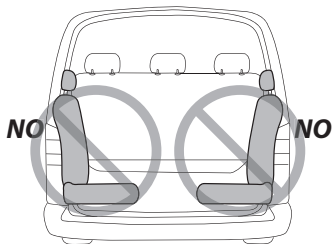
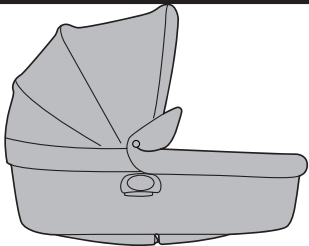

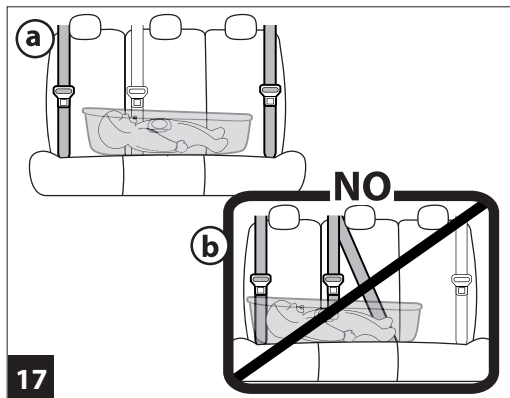
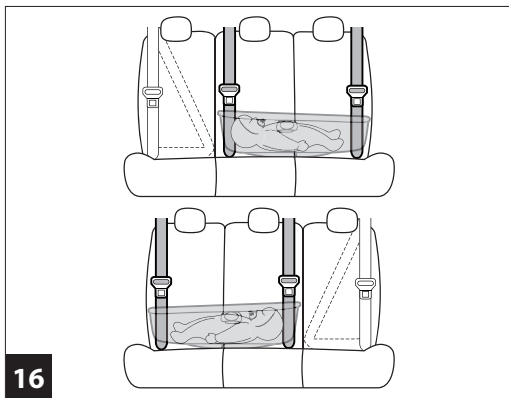
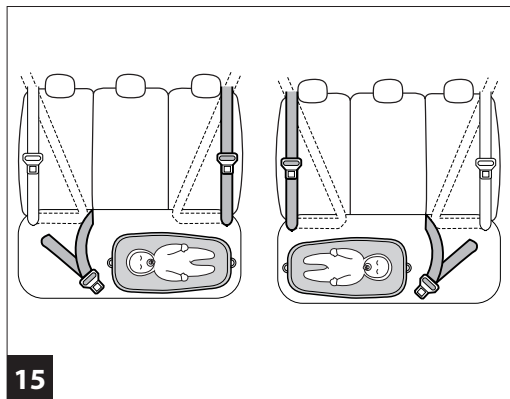
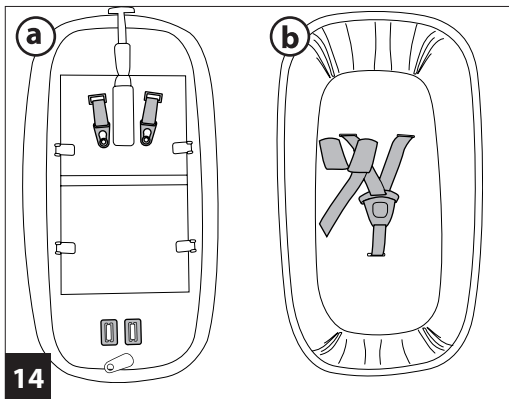

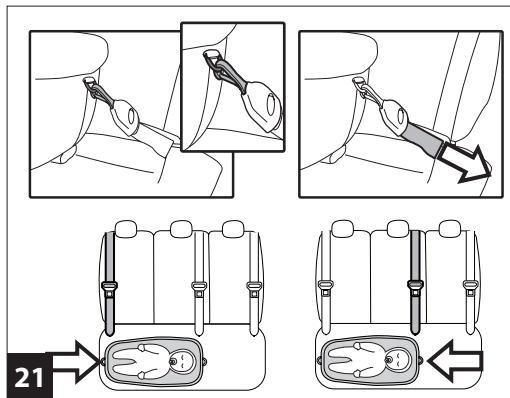
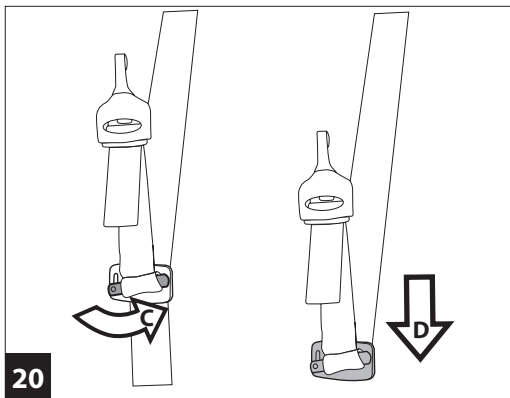
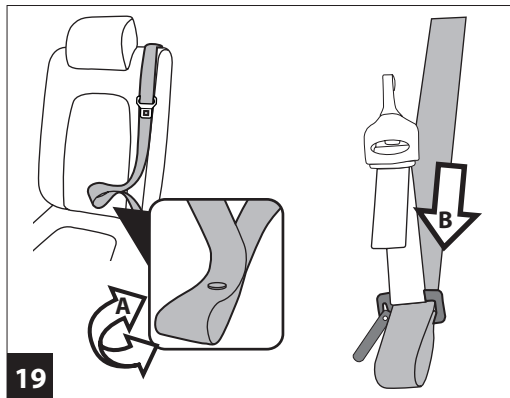
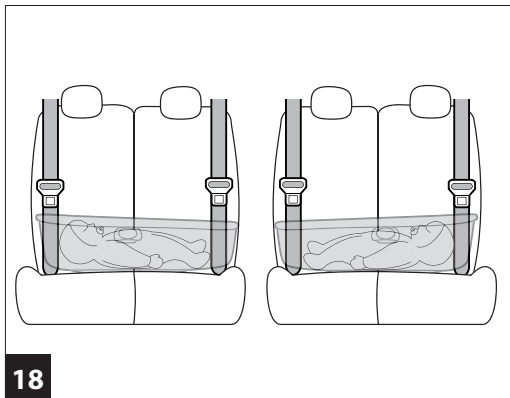

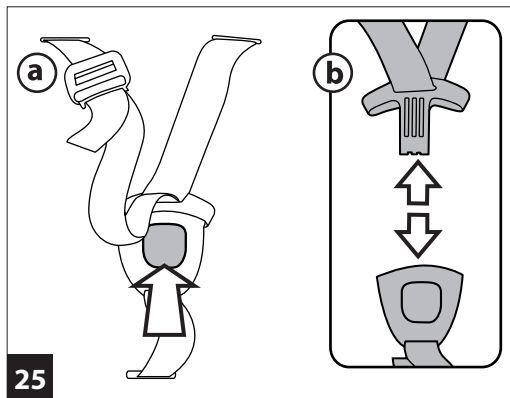
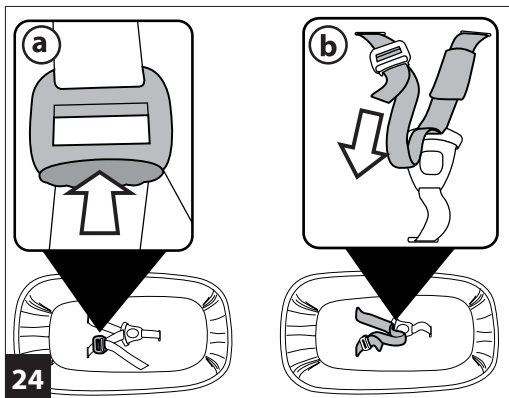
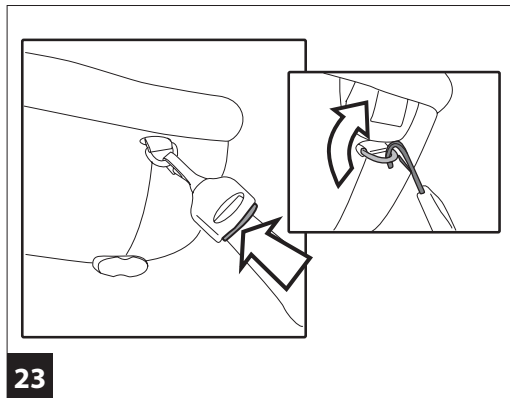
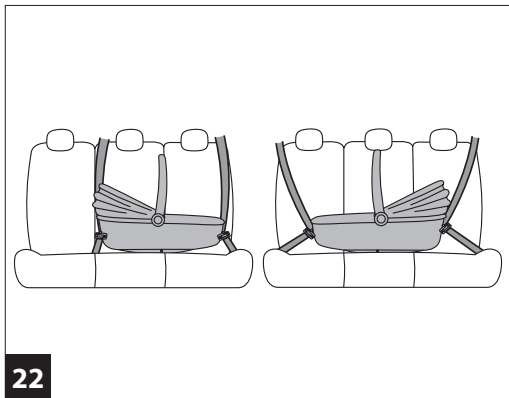

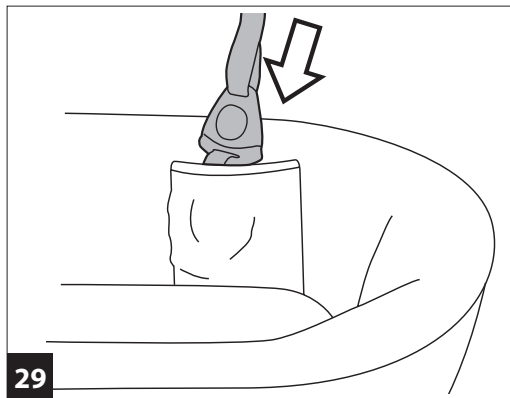
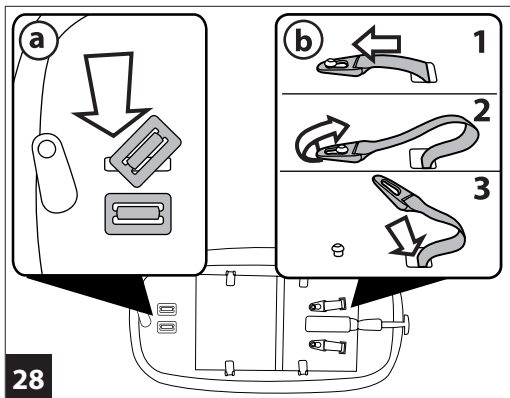
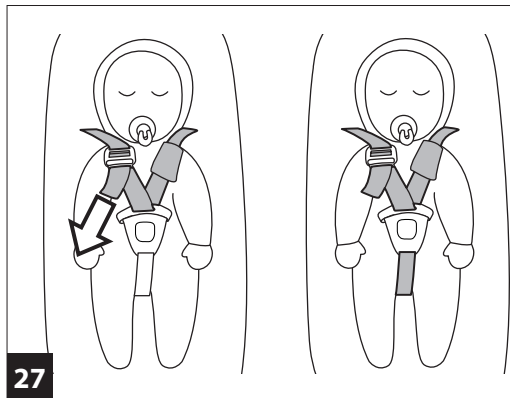
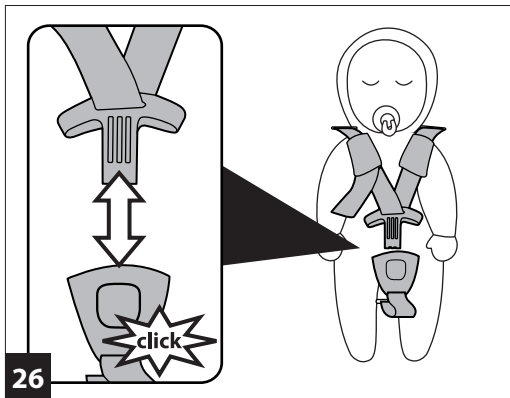

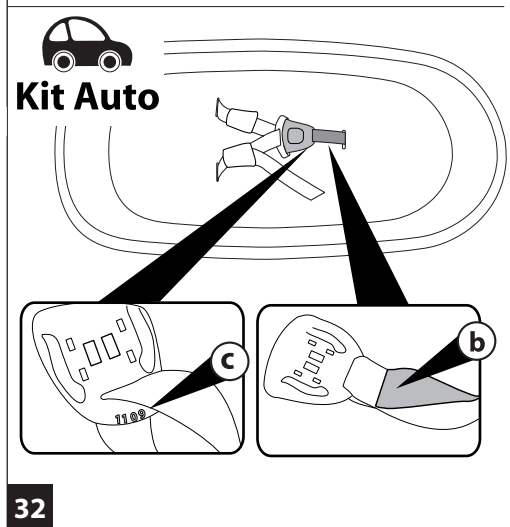
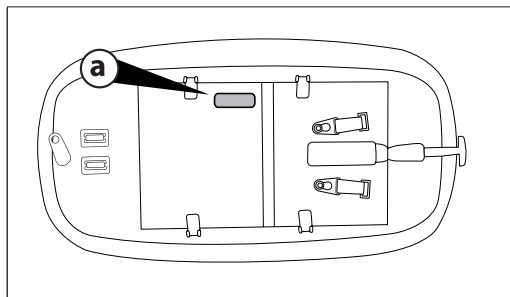
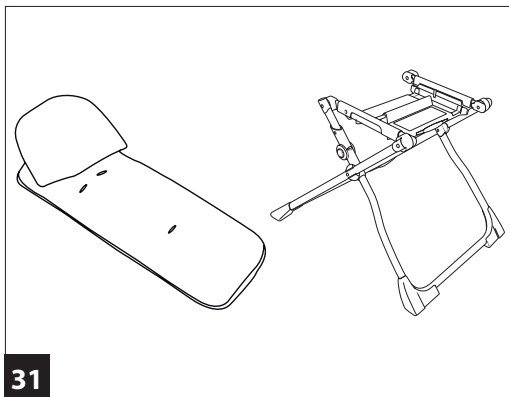

Primonido New [Culla]

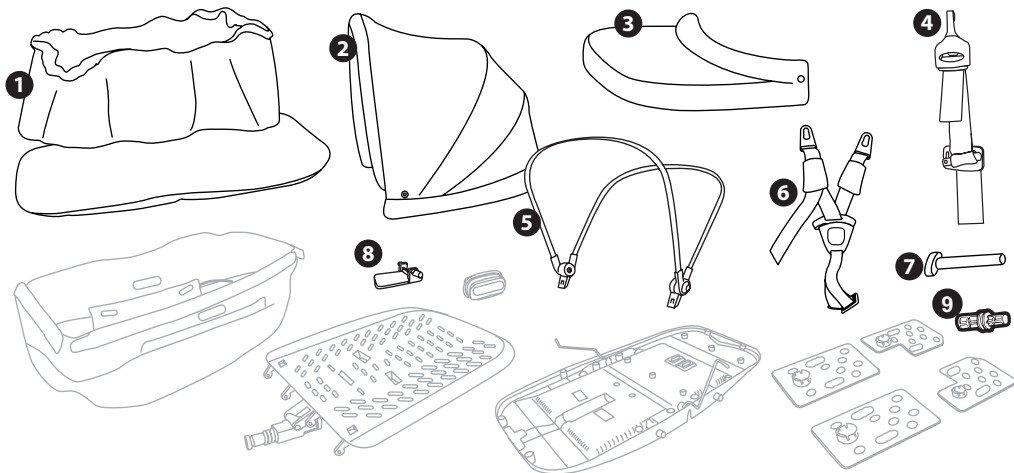

IT• Ricambi disponibili in più colori da specificare nella richiesta.
 EN• Spare parts available in different colours to be specified when ordering.
 FR• Pièces de rechange disponibles en plusieurs couleurs à spécifier dans la demande.
 DE• Ersatzteile in mehr Farben vorhanden, die in der Anfrage spezifiziert werden müssen.
 ES• Repuestos disponibles en otros colores que se especificarán en el pedido.
 BR-PT• Peças de reposição disponíveis em cores alternativas a serem especificadas no pedido.
 NL• Reserveonderdelen verkrijgbaar in meerdere kleuren, bij bestelling te specificeren.
 DK• Reservevedele kan leveres i flere farver som bør specificeres ved bestillingen.
 FI• Varaosia saatavana eri värisinä: ilmoita väri tilauksessa.
 CZ• U náhradných diel, ktoré sú k dispozícii vo viac farbách, je nutné na objednávke špecifikovať príslušnú farbu.
 SK• Pri náhradných dieloch, ktoré sú k dispozícii vo viacerých farbách, je potrebné pri objednávke špecifikovať želanú farbu.
 HU• A tartalék alkatrészek különböző színekben elérhetőek, melyeket rendeléskor kell kiválasztani.
 SL• Rezervni deli so na voljo v več barvah, ki jih je treba navesti pri naročilu.
 RU• Запчасти имеются различных цветов, необходимый указать в запросе.
 TR• Siparişle belirtilen değişik renklerdeki yedek parçaları mevcuttur.
 HR/SRB/MNE/BIH• Zamjenski dijelovi dostupni u više boja što je potrebno specificirati u narudžbi.
 EL• Αναλλακτικά διαθέσιμα σε διάφορα χρώματα. Προσδιορίστε όταν παραγγείλετε.
 قطع غيار متاحة بأكثر من لون. وخذ في الطلبية. •AR

- 1) IIEPNE*
- 2) BCACWE* / BCACWP*
- 3) BCOCWE* / BCOCWP*
- 4) MUCI0074N
- 5) SAPI6432KL50B
- 6) SUCCI0141GR
- 7) SPST4578*
- 8) SPST4699KGL
- 9) SPST4600GL

Grazie per aver scelto un prodotto Peg-Pérego.

La carrozzina Primonido New è disponibile nel modello Culla.

Caratteristiche prodotto Carrozzina-auto, Gruppo 0, categoria "Universale"

- La carrozzina è omologata secondo il regolamento UN/ECE R44/04 per bambini di peso da 0-10 kg. Adatto alla maggior parte dei sedili delle autovetture, ma non a tutti.
- La carrozzina può essere correttamente installata se nel manuale d'uso e manutenzione del veicolo è indicata la compatibilità con sistemi di ritenuta "Universal" di Gruppo 0.
- La carrozzina è classificata "Universale" secondo criteri di omologazione più severi rispetto ai modelli precedenti che non dispongono di questa scritta.
- Il dispositivo può essere utilizzato solo su veicoli dotati di sedile posteriore a 2 o 3 posti dotati di cinture di sicurezza a 2 o 3 punti, omologate in conformità al regolamento UN/ECE R16 o a normative equivalenti.
- In caso di dubbi, o per ulteriori informazioni sul fissaggio di la carrozzina su vetture specifiche, rivolgersi al costruttore o al rivenditore.

▲ IMPORTANTE

- "La carrozzina", gruppo 0, deve essere installata perpendicolare al senso di marcia.
- Non installare la carrozzina su sedili rivolti in direzione opposta al senso di marcia o trasversalmente al senso comune di marcia del veicolo.
- Questo articolo è numerato progressivamente.

▲ AVVERTENZA

IMPORTANTE: leggere attentamente queste istruzioni e conservare nell'apposita sede per tutta la vita del prodotto. La sicurezza del bambino potrebbe essere

messa a rischio se non si eseguono queste istruzioni.

- Potrebbe essere pericoloso lasciare il vostro bambino incustodito.
- Le operazioni di assemblaggio e preparazione dell'articolo devono essere effettuate da adulti.
- Non utilizzate il prodotto se presenta parti mancanti o rotture.
- Prima dell'uso assicurarsi che tutti i meccanismi di aggancio siano fissati correttamente.
- Evitare di introdurre le dita nei meccanismi.
- Non utilizzare vicino a fonti di calore, fiamme libere od oggetti pericolosi a portata delle braccia del bambino.
- Potrebbe essere pericoloso utilizzare accessori non approvati dal costruttore.
- Assicurarsi che le cinghie per fissare la carrozzina al veicolo siano sempre tese e regolare quelle che bloccano il bambino.
- Non attorcigliare mai le cinghie.
- Si raccomanda di sostituire il dispositivo nel caso sia stato sottoposto a sollecitazioni eccessive durante un incidente o abbia evidenti segni di rottura o deformazione.
- Il dispositivo di sicurezza non deve essere modificato in nessun caso dall'utilizzatore.
- Seguire scrupolosamente le istruzioni fornite dal fabbricante del sistema di tenuta del bambino.
- Non lasciare il bambino nella carrozzina in auto, senza sorveglianza.
- La carrozzina deve essere sempre fissata con le cinture di sicurezza del veicolo, anche quando non è occupata dal bambino. In caso di frenata improvvisa, potrebbe provocare lesioni agli occupanti del veicolo.
- Durante i viaggi in auto non tenere mai in braccio il bambino e non sistemarlo mai al di fuori della carrozzina. In caso di frenata improvvisa, anche a bassa andatura, il bambino verrebbe facilmente catapultato in avanti.
- Prestare particolare attenzione a bagagli o oggetti che possono causare lesioni al bambino nella carrozzina, in caso di incidente.
- Non lasciare la carrozzina nella vettura sotto l'esposizione del sole, alcune parti potrebbero essersi surriscaldate e nuocere alla pelle delicata del bambino, controllare prima di collocare il bambino.
- Prestare attenzione che la carrozzina non rimanga bloccata da una parte mobile del sedile o da una portiera.

- Non utilizzare la carrozzina senza il rivestimento di tessuto, tale rivestimento non può essere sostituito da uno non approvato dal costruttore in quanto costituisce parte integrante della carrozzina e della sicurezza. In caso di sostituzione utilizzare un ricambio originale.
- La carrozzina è stata progettata con dispositivo di assorbimento d'urto in polistirolo, integrato direttamente nella scocca, sotto l'imbottitura: non rimuovere.
- Questo prodotto è adatto solo a bambini che non si possono mettere da soli in posizione seduta.
- Questo prodotto è inteso per bambini dalla nascita fino a 9 kg di peso. Usato in auto inteso fino ai 10 kg di peso.
- Utilizzare solo su superfici dure, orizzontali ed asciutte.
- Non lasciare altri bambini a giocare incustoditi vicino alla carrozzina.
- Prestare attenzione alla presenza del bambino quando si effettuano operazioni di regolazione dei meccanismi (maniglione, schienale).
- Controllare regolarmente il maniglione (o le maniglie) ed il fondo della carrozzina e verificare l'assenza di segni di rottura o danneggiamento.
- Nell'utilizzare la carrozzina con uno stand, verificate la massima lunghezza della carrozzina specificata sullo stand.
- La carrozzina è un sistema di trasporto pertanto non sostituisce in casa l'uso del lettino.

Istruzioni d'uso utilizzo della carrozzina

1. **CAPOTTINA E COPERTINA:** per agganciare la capottina inserire gli attacchi nei fori (fig_a) e abbottonarla sul retro. Abbottonare la copertina da entrambi i lati (fig_b).
2. **REGOLAZIONE SCHIENALE:** tirare la manopola verso l'esterno e ruotarla in senso orario per alzare lo schienale o in senso antiorario, per abbassarlo.
3. **POSIZIONE DONDOLINO:** la carrozzina è dotata di piedini estraibili, posizionati sotto la base, con i quali è possibile scegliere se dondolare (fig_a) o non dondolare (fig_b) il bebè. Ruotare i piedini verso l'esterno per trasformare la carrozzina in un comodo lettino (fig_c).
4. **SISTEMA QUATTRO STAGIONI:** il prodotto sotto la base, come illustrato, permette di regolare la circolazione dell'aria

interna per evitare la formazione di condense. Spostare la levetta sul blu per creare un ambiente fresco e arieggiato (in estate), o sul rosso per limitare l'entrata dell'aria (in inverno).

5. **CINTURE DI TRASPORTO:** per trasportare la carrozzina abbassare la capottina, ed estrarre dalle tasche laterali le cinture di trasporto (fig_a). È possibile trasportarla anche impugnando le maniglie Ganciomatic (fig_b).
6. **BORSA:** Borsa con materassino per il cambio del bebè, agganciabile al carrello.

Ganciomatic System

7. **Ganciomatic System** è il sistema pratico e veloce che ti permette di agganciare, con un solo gesto, la carrozzina alla base Ganciomatic di: Bassinet Stand e a tutti i carrelli PegPerego Ganciomatic, ad esclusione dei carrelli Duette e Triplette SW (acquistabili separatamente). Per agganciare la carrozzina, posizionarla sul carrello e premere con entrambi le mani fino al click. Azionare sempre il freno del carrello prima di agganciare e sganciare la carrozzina.
IMPORTANTE: Verificare che la carrozzina sia correttamente agganciata.
8. **IMPORTANTE:** esclusivamente per il Carrello BOOK, prima dell'aggancio è necessario estrarre (come in figura) i due piedini posti sul fondo esterno della carrozzina esclusivamente dal lato al di sotto della testa del bambino. Posizionare poi la carrozzina sul carrello e premere con entrambi le mani fino al click.
9. Per sganciarla, spostare nel senso della freccia la leva della maniglia Ganciomatic (freccia_a), contemporaneamente premere la leva (freccia_b) e tirare verso l'alto fino a sganciarla (freccia_c).

Sfoderabilità

10. **SFODERARE** la carrozzina: sbottonare la copertina e la capottina; premere sugli attacchi e sfilare verso l'alto la capottina (fig_a); alzare lo schienale e sfilare il materassino (fig_b); sbottonare (fig_c) e togliere il rivestimento interno (fig_d).

Manutenzione dell'imbottitura

- spazzolare le parti in tessuto per allontanare la polvere e lavare a mano a una temperatura massima di 30° non torcere;
- non candeggiare al cloro;
- non stirare;
- non lavare a secco;
- non smacchiare con solventi e non asciugare a mezzo di asciugabiancheria a tamburo rotativo.



Pulizia del prodotto

- Il vostro prodotto necessita un minimo di manutenzione. Le operazioni di pulizia e manutenzione devono essere effettuate solo da adulti.
- Si raccomanda di tenere pulite tutte le parti in movimento e se occorre, lubrificarle con olio leggero.
- Periodicamente pulire le parti in plastica con un panno umido, non usare solventi o altri prodotti simili.
- Spazzolare le parti in tessuto per allontanare la polvere.
- Non pulire il dispositivo di assorbimento d'urto in polistirolo con solventi o altri prodotti simili.
- Proteggere il prodotto da agenti atmosferici, acqua, pioggia o neve; l'esposizione continua e prolungata al sole potrebbe causare cambiamenti di colore in molti materiali.
- Conservare il prodotto in un posto asciutto.
- Ricordarsi di arieggiare periodicamente l'interno della navicella.

Kit Auto

come montare il cinturino di sicurezza

11. Posizionare la carrozzina con schienale e capottina abbassate.
12. CINTURINO A 3 PUNTI: Infilare il cinturino spartigambe nella fessura del materassino (fig_a) e nelle fessure della scocca (fig_b) fino ad oltrepassarla (fig_c).
13. Infilare le due estremità delle bretelle nelle fessure del materassino e della scocca (fig_a) e agganciarli ai perni (fig_b).
14. Cinturini agganciati sotto la scocca (fig_a) e internamente a La carrozzina (fig_b).

Aggancio in auto con cinture di sicurezza

AGGANCIAMENTO DELLA CARROZZINA IN AUTO: Il sedile posteriore dell'auto (a 3 posti) ha 3 cinture di sicurezza e quella centrale

può essere dorsale o ventrale, in entrambi i casi è possibile procedere all'aggancio della navicella in auto.

Consigliamo di posizionare la carrozzina sul sedile posteriore lasciando il lato della testa in corrispondenza del sedile centrale.

15. La carrozzina posizionata in auto con cintura ventrale.
16. La carrozzina posizionata in auto con cintura a 3 punti.
17. La carrozzina, è posizionabile anche centralmente al sedile posteriore a 3 posti, utilizzando le due cinture di sicurezza più esterne (fig_a). La carrozzina non è posizionabile come in fig_b perché può essere fissata in auto solo con cinture orientate in senso opposto.
18. Posizionamento della carrozzina su sedile posteriore a 2 posti. La carrozzina può essere rivolta con la parte dei piedi del bambino sia da un lato che dall'altro. Se il sedile dell'auto non è in piano ma inclinato si può renderlo orizzontale con degli asciugamani.
19. Prendere la cintura del sedile posteriore, piegarla come in figura (freccia_a) e infilarla nella fessura della fibbia metallica del kit auto (freccia_b).
20. Infilare la leva rossa della fibbia metallica del kit auto all'interno della cintura ripiegata (freccia_c). Avvicinare la fibbia metallica in più possibile al sedile per facilitare poi l'aggancio alla Navicella (freccia_d).
21. Agganciare il connettore del kit auto all'anello della Navicella e tendere la cintura con forza per far aderire maggiormente la Navicella al sedile.
 - Ripetere le stesse operazioni dall'altro lato della Navicella.
22. Navicella auto agganciata in auto.
23. SGANCIO DELLA NAVICELLA DALL' AUTO:
 - premere il pulsante di regolazione sul connettore, come in figura per allentare le cinture. Sganciare il gancio del connettore del kit auto, dall'anello della Navicella.
 - IMPORTANTE: il kit auto può rimanere sempre agganciato alle cinture della nostra auto. Con un semplice gesto basterà solo agganciare o sganciare la fibbia del kit auto dall'anello della Navicella (punto 22).**
 - IMPORTANTE:** non lasciare il kit auto agganciato alla cintura di sicurezza del veicolo, se quest'ultima è utilizzata da un adulto.

Come accomodare il bambino sulla carrozzina

24. CINTURA DI SICUREZZA 3 PUNTI: allentare le bretelle, premendo sulla fibbia (fig_a) e allungarle (fig_b).
25. premere il pulsante rosso (fig_a) e sganciare le bretelle

- dallo spartigambe (fig_b).
26. Posizionare il bambino all'interno della carrozzina e inserire la fibbia delle bretelle nel cinturino spartigambe fino ad agganciarlo.
 27. Il bambino all'interno della carrozzina deve essere ben legato. Se i cinturini sono allentati, ridurre la lunghezza delle bretelle tirando l'estremità del cinturino. Le cinture devono essere tensionate il più possibile per la sicurezza del bambino in caso di incidente. Lasciare un minimo di gioco (lo spessore di un dito tra la cintura e il torace del bambino).
 28. RIMUOVERE I CINTURINI: per rimuovere i cinturini dalla scocca della carrozzina, infilare le fibbie dello spartigambe nelle fessure poste sotto la scocca e sfilare (fig_a). Per sfilare gli attacchi delle bretelle da sotto la scocca, sganciarli dai perni e infilarli nelle proprie fessure (fig_b).
 29. Riporre il cinturino sganciato nell'apposita tasca.

Accessori

30. PARAPIOGGIA COVER ALL: Parapioggia copri-tutto trasparente.
31. BASSINET STAND: base d'appoggio pratica e compatta. COMPLETO ANTISOFFOCO: materassino più cuscino. Compatibile con il nostro kit auto a 3 punti.

Numeri di serie

32. La carrozzina riporta sotto la base, informazioni relative alla data di produzione della stessa.
 - Nome del prodotto, data di produzione e numerazione seriale dello stesso (fig_a).
 - Kit Auto:
 - Etichetta di omologazione (fig_b);
 - Data di produzione del cinturino (fig_c);Questi elementi sono utili al consumatore nel caso in cui il prodotto dovesse presentare delle problematiche.

Come leggere l'etichetta di omologazione

- In questo paragrafo vi spieghiamo come leggere l'etichetta di omologazione (etichetta arancione).
- In alto all'etichetta c'è il marchio dell'azienda produttrice e il nome del prodotto.
- 0-10 kg Y indica che il prodotto è omologato per bambini dalla nascita fino a 10 kg di peso e che il dispositivo è dotato di cintura a 3 punti.

- La lettera E in un cerchio: indica il marchio di omologazione Europea e il numero definisce il paese che ha rilasciato l'omologazione (1: Germania, 2: Francia, 3: Italia, 4: Paesi Bassi, 11: Gran Bretagna e 24: Irlanda).
- Numero di omologazione: se inizia con 04 vuol dire che è il quarto emendamento (quello attualmente in vigore) del regolamento R44.
- Normativa di riferimento: UN/ECE R44/04.
- Numero progressivo di produzione: personalizza ogni navicella, dal rilascio dell'omologazione ognuno è contraddistinto dal proprio numero.

PEG-PÉREGO S.p.A.



Peg-Pérego S.p.A. è certificata ISO 9001. La certificazione offre ai clienti e ai consumatori la garanzia di una trasparenza e fiducia nel modo di lavorare dell'impresa. Peg Pérego potrà apportare in qualunque momento modifiche ai modelli descritti in questa pubblicazione, per

ragioni di natura tecnica o commerciale. Peg Pérego è a disposizione dei suoi Consumatori per soddisfare al meglio ogni loro esigenza. Per questo, conoscere il parere dei ns. Clienti, è per noi estremamente importante e prezioso. Le saremo quindi molto grati se, dopo aver utilizzato un ns. prodotto, vorrà compilare il QUESTIONARIO SODDISFAZIONE CONSUMATORE, segnalando eventuali osservazioni o suggerimenti, che troverà nel nostro sito internet: www.pegperegogo.com

Servizio assistenza Peg-Pérego

Se fortuitamente parti del modello vengono perse o danneggiate, usare solo pezzi di ricambio originali Peg Pérego. Per eventuali riparazioni, sostituzioni, informazioni sui prodotti, vendita di ricambi originali e accessori, contatta il Servizio Assistenza Peg Pérego indicando, qualora fosse presente, il numero seriale del prodotto.

tel. 0039/039/60.88.213

numero verde: 800/147.414 (contattabile da rete fissa)
fax 0039/039/33.09.992 **e-mail** assistenza@pegperegogo.it
sito internet www.pegperegogo.com

Tutti i diritti di proprietà intellettuale relativi ai contenuti di questo manuale d'istruzione appartengono a PEG PEREGO S.p.A. e sono tutelati dalle leggi vigenti.

Thank you for choosing a Peg-Pérego product.

The pram Primonido New is available in the model Culla.

Product characteristics

Pram-auto, Group 0, "Universal" category

- The pram is approved under regulation UN ECE R44/04 for children weighing from 0-10 kg. It is suitable for installation on the majority of vehicle seats, but not all.
- The pram can be properly installed if the vehicle's use and maintenance manual states that it is compatible with "Universal" Group 0 restraint systems.
- The pram is classified as "Universal" in compliance with stricter approval criteria than previous models that do not have this label.
- The device can only be used on vehicles with 2 or 3 rear seats fitted with 2- or 3-point safety belts, approved in compliance with UN ECE R16 or equivalent regulations.
- For any questions or further information on installing the pram in specific vehicles, contact the manufacturer or the retailer.

▲ IMPORTANT

- "The pram" (Group 0) must be fitted perpendicular to the vehicle's normal direction of travel.
- Do not fit the pram on vehicle seats that face away or sideways with respect to the normal direction of travel of the vehicle.
- The item is given a serial number.

▲ WARNING

IMPORTANT: Read these instructions carefully and store them in the holder provided throughout the lifecycle of the product. The child's safety could be put at risk if these instructions are not followed.

- It could be dangerous to leave your child unattended.
- Assembly and preparation of the item must be carried out by adults.
- Do not use the product if there are missing or broken parts.
- Before use make sure that all of the attachment mechanisms are connected properly.
- Do not insert fingers into the mechanisms.
- Do not use near heat sources, open flames or dangerous objects that are within reach of the child.
- It could be dangerous to use accessories which are not approved by the manufacturer.
- Make sure the belts fastening the pram to the vehicle are always taut and adjust the straps securing the child.
- Never twist the belts.
- Replace the item if it undergoes significant strain in an accident or shows clear signs of breakage or deformation.
- The safety device should not be modified by users in any circumstances.
- Carefully follow the instructions supplied by the manufacturer of the child restraint system.
- Never leave the child unattended in the pram in a vehicle.
- The pram must always be secured with the vehicle's safety belts, even when the child is not present. In the event of sudden braking, it could injure the occupants of the vehicle.
- When travelling in vehicles, never hold the child in your arms and never put him/her anywhere but in the pram. In the event of sudden braking, even at low speeds, the child would be flung forward.
- Take particular care to make sure that luggage or other objects are not located where they may injure the child in the pram in the event of an accident.
- Do not leave the pram in vehicles exposed to the sun. Some parts might heat up and be harmful to the delicate skin of the child – check before placing the child in the seat.
- Make sure that the pram is not obstructed by any moving parts of the vehicle's seat or by one of the doors.
- Do not use the pram without its fabric covering, which cannot be replaced with one not approved by the manufacturer since it is an integral part of the pram and the safety system. If replacing it, use an official spare part.
- The design of the pram features a polystyrene shock

absorption device built directly into the shell, below the padding: do not remove it.

- This product is only suitable for children who are unable to sit up by themselves.
- This product is designed for children from birth up to a weight of 9 kg. When used in vehicles it is designed for weights of up to 10 kg.
- Only use the product on surfaces that are hard, horizontal and dry.
- Do not leave other children playing unattended near the carriage.
- Take care when adjusting the mechanisms (handle, backrest) with the child present.
- Regularly check the handle (or the handles) and the bottom of the pram to make sure that there are no signs of breakage or damage.
- When using the pram with a stand, check the maximum length of the carriage specified on the stand.
- The pram is intended for transportation purposes and should not replace the cot at home.

Instructions for use

Using the pram

1. **HOOD AND COVER:** to attach the hood, insert the clips into the holes (fig_a) and button it onto the back. Fasten the press studs on both sides of the cover (fig_b).
2. **BACKREST ADJUSTMENT:** pull the handle outwards and rotate it clockwise to raise the backrest or anticlockwise to lower it.
3. **ROCKING POSITION:** the pram has extractable feet under the base which can be adjusted to allow the child to rock (fig_a) or remain still (fig_b). Rotate the feet outwards to transform the pram into a comfortable cot (fig_c).
4. **FOUR SEASONS SYSTEM:** as shown in the figure, it is possible to adjust the product's air circulation from the base in order to prevent condensation.
Move the lever to blue for a cool, well-ventilated environment (summer), or to red to limit the intake of air (winter).
5. **CARRIER STRAPS:** to move the pram, lower the hood and extract the carrier straps from the side pockets (fig_a). It

can also be carried by the Ganciomatic handles (fig_b).

6. **BORSA:** satchel with pad for changing baby's diaper. Fastens to the chassis.

Ganciomatic System

7. The Ganciomatic System enables you to fasten the bassinet quickly and easily, with one simple operation, to the Ganciomatic base of the Bassinet Stand and to all the PegPerego Ganciomatic chassis, excluding the Duette and Triplette SW chassis (to be bought separately).
To attach the pram, put it on the chassis and press with both hands until it clicks into place.
Always apply the brakes on the chassis before attaching and removing the pram.
IMPORTANT: Check that the pram is properly attached.
8. **IMPORTANT:** exclusively for the BOOK chassis, before fastening the bassinet, extract the two little feet on the exterior base of the bassinet, level with the child's head (as shown in the figure). Place the carrycot on the chassis and press down with both hands until it clicks into place.
9. To release the pram, move the clip on the Ganciomatic handle in the direction of arrow_a while pressing it in (arrow_b) and lift the pram until it comes free (arrow_c).

Removing the lining

10. **REMOVING THE LINING OF THE PRAM:** Unbutton the cover and the hood. Press the fasteners and pull the hood upwards to release it (fig_a). Raise the backrest and remove the mattress pad (fig_b). Unbutton (fig_c) and remove the inner lining (fig_d).

Padding cleaning instructions

- Brush the fabric parts to remove dust and hand wash at a maximum temperature of 30° without wringing.
- Do not use chlorine bleach.
- Do not iron.
- Do not dry clean.
- Do not remove stains with solvents and do not tumble dry.



Product cleaning

- This product requires a small amount of maintenance. Cleaning and maintenance must only be carried out by adults.
- Keep all moving parts clean and if necessary lubricate them with light oil.
- Clean the plastic parts periodically with a damp cloth. Do not use solvents or similar substances.
- Brush the fabric parts to remove dust.
- Do not clean the polystyrene shock absorbing device with solvents or other similar products.
- Protect the product from atmospheric agents: humidity, rain or snow. Extended exposure to sunshine can cause colour changes in many materials.
- Store the product in a dry environment.
- Remember to regularly ventilate the interior of the carrycot.

Car Kit

How to fit the safety harness

- 11• Fit the pram with the backrest and hood lowered.
- 12• 3-POINT SAFETY HARNESS: Pass the leg divider straps through the slot in the mattress pad (fig_a) and the slots in the shell (fig_b) so that they come out on the other side (fig_c).
- 13• Pass the two ends of the shoulder straps through the slots in the mattress pad and the shell (fig_a), then clip them to the pins (fig_b).
- 14• Straps attached under the shell (fig_a) and inside the pram (fig_b).

Attachment in vehicles with safety belts

ATTACHING THE PRAM UNIT IN VEHICLES: It is possible to install the pram in cars if there are 3 rear seats with 3 safety belts. The central one can be 3-point or a lap belt.

We recommend positioning the pram on the vehicle's rear seats with the end for the child's head above the central seat.

- 15• The pram fitted in a vehicle with a lap belt.
- 16• The pram fitted in a vehicle with a 3-point belt.
- 17• The pram can also be positioned in the centre of a 3-person rear seat, using the two outer safety belts (fig_a). It cannot be positioned as in fig_b because it can only

be secured in vehicles using safety belts that come from opposite sides.

- 18• Position of the pram on a 2-person rear seat. The pram can be positioned with the child's feet on either side of the vehicle. If the seat of the vehicle inclines, towels can be used to provide a horizontal surface.
- 19• Take the rear seat belt, fold it as shown in the figure (arrow_a) and insert it in the slot of the car kit's metal fastener (arrow_b).
- 20• Insert the red lever on the metal fastener of the car kit inside the folded belt (arrow_c). Move the metal fastener as near as possible to the seat in order to enable it to be fastened to the Carrycot (arrow_d).
- 21• Hook the car kit connector to the ring on the Carrycot and pull firmly on the belt to ensure the Carrycot fits as well as possible to the seat.
 - Repeat the same operations on the other side of the Carrycot.
- 22• Car Carrycot installed in the car.
- 23• UNFASTENING THE CARRYCOT FROM THE CAR: press the control button on the connector to loosen the belts, as shown in the figure. Unhook the fastener of the car kit connector from the ring on the Carrycot.

IMPORTANT: the car kit can remain fastened to the seat belts of your car. The car kit fastener can easily be attached to or removed from the ring on the Carrycot (point 22).

IMPORTANT: do not leave the car kit fastened onto the vehicle's safety belt when this is being used by an adult.

How to put the child in the pram

- 24• 3-POINT SAFETY HARNESS: Slacken the straps by pressing on the buckle (fig_a) and lengthen them (fig_b).
- 25• Press the red button (fig_a) and release the straps from the leg divider (fig_b).
- 26• Place the child in the pram then buckle together the straps and the leg divider.
- 27• The child must be securely fastened in the pram. If the straps are loose, tighten them by pulling on the end. The straps must be as tight as possible to protect the child in the event of an accident. Leave a minimal amount of

play (the width of a finger between the harness and the child's chest).

28. REMOVE THE STRAPS: To remove the straps from the shell of the pram, pass the buckles of the leg divider through the slots under the shell and pull them through (fig_a). To remove the strap fasteners from under the shell, release them from the clips and pass them through the slots (fig_b).
29. Put the harness back in its pocket once it has been removed.

Accessories

30. COVER ALL RAIN CANOPY: made of clear.
31. BASSINET STAND: Practical, compact support base.
ANTI-SUFFOCATION SET: mattress plus cushion. Compatible with our 3-point car kit.

Serial numbers

32. Information about the production date of pram can be found under the base.
 - Product name, production date and serial number (fig_a). Car Kit:
 - Approval label (fig_b).
 - Harness production date (fig_c).In the event of problems with the product, these details will be of use to customers.

How to read the approval label

- This paragraph explains how to interpret the approval label (the orange one).
- The top of the label displays the trademark of the manufacturing company and the name of the product.
- 0-10 kg Y means that the product is approved for children from birth up to 10 kg in weight and that it is fitted with a 3-point safety harness.
- The letter E in a circle indicates the European approval mark and the number indicates the country that issued the approval (1: Germany, 2: France, 3: Italy, 4: Netherlands, 11: Great Britain and 24: Republic of Ireland).
- Approval number: if it starts with 04, this indicates the fourth amendment (the one currently in force) of

Regulation R44.

- Reference standard: UN ECE R44/04.
- Production serial number: on issue of approval, each pram is given its own unique number.

PEG-PÉREGO S.p.A.



Peg-Pérego S.p.A. is an ISO 9001 certified company. This certification is a guarantee for customers and consumers of the transparency and trustworthiness of the company's procedures and working methods. Peg Pérego can make changes at any time to the models described in this publication for technical or commercial reasons. Peg Pérego is at the disposal of its customers and consumers to ensure that all their demands and queries are fully satisfied. It is a key part of our policy to ensure we are always aware of our customers' views and requirements. We would therefore be very grateful if, after using a Peg Pérego product, you take the time to fill in our CUSTOMER SATISFACTION QUESTIONNAIRE, making a note of any comments or suggestions you might have. You can find the questionnaire on the Peg Pérego website: www.pegperego.com

Peg-Pérego after-sales service

If any parts of the item get lost or damaged, only use genuine Peg Pérego spare parts. For any repairs, replacements, information on the products and sales of genuine spare parts and accessories, contact the Peg Pérego Assistance Service and state the serial number of the product, if present.

tel. 0039/039/60.88.213

fax 0039/039/33.09.992

e-mail assistenza@pegperego.it

website www.pegperego.com

All intellectual property rights on the contents of this manual are property of PEG PEREGO S.p.A. and are protected by the laws in force.

Merci d'avoir choisi un produit Peg-Pérego.

Le landau Primonido New est disponible comme modèle Culla.

Caractéristiques du produit landau-auto, Groupe 0, catégorie d'homologation « Universelle »

- Le landau est homologué conforme au Règlement UN/ECE R44/04 pour le transport d'enfants d'un poids de 0 à 10 kg. Il s'adapte à la plupart des sièges d'automobiles mais pas à tous.
- Pour installer correctement le landau vérifier dans le manuel d'utilisation et d'entretien de votre véhicule si ce dernier peut recevoir des systèmes de fixation « Universels » du Groupe 0.
- Le landau a été classé dans la catégorie d'homologation « Universelle » selon des critères d'homologation plus sévères que ceux des modèles antérieurs qui ne bénéficient pas de cette catégorie.
- Le landau peut être utilisé uniquement sur des véhicules munis de siège postérieur à 2 ou 3 places dotés de ceintures de sécurité 2 ou 3 points, homologués conformes au règlement UN/ECE R16 ou normes équivalentes.
- En cas de doute ou pour plus de renseignements sur l'installation du landau sur un véhicule particulier, contacter le fabricant ou le revendeur.

▲ IMPORTANT

- «Le landau», groupe 0, doit être installé perpendiculairement au sens de marche.
- Ne pas installer le landau sur un siège orienté dans la direction opposée au sens de la marche ou transversalement au sens de marche normal du véhicule.
- Cet article porte un numéro séquentiel de fabrication.

▲ AVERTISSEMENT

IMPORTANT : lire attentivement ces instructions et les conserver dans la poche prévue à cet effet pendant toute la durée de vie utile du produit. Le non-respect de ces instructions pourrait compromettre la sécurité de l'enfant.

- Ne pas laisser l'enfant seul et sans surveillance.
- Les opérations d'assemblage et de préparation de l'article doivent être effectuées par des adultes.
- Ne pas utiliser le landau s'il manque des pièces ou s'il est endommagé.
- Avant d'utiliser le landau, vérifier si tous les mécanismes de fixation sont correctement enclenchés.
- Ne pas mettre les doigts dans les mécanismes.
- Ne pas utiliser le landau près de sources de chaleur, de flammes nues ou près d'objets dangereux et à la portée des bras de l'enfant.
- L'emploi d'accessoires non approuvés par le fabricant peut s'avérer dangereux.
- Vérifier si les sangles de fixation au véhicule du landau sont bien tendues et régler celles qui retiennent l'enfant.
- Ne jamais entortiller les sangles.
- Il est recommandé de remplacer le landau s'il a été soumis à des sollicitations excessives suite à un accident ou s'il présente des signes de cassure ou de déformation évidents.
- En aucun cas l'utilisateur ne doit modifier le dispositif de sécurité.
- Suivre scrupuleusement les instructions fournies par le fabricant du landau.
- Ne jamais laisser l'enfant seul et sans surveillance dans le landau en voiture.
- Le landau doit toujours être fixé avec les ceintures de sécurité du véhicule, même lorsqu'il est vide car il pourrait blesser les occupants du véhicule en cas de coup de frein brusque.
- Pendant les voyages en voiture, ne tenez jamais l'enfant dans vos bras et installez-le toujours dans le landau car même à petite vitesse, en cas de coup de frein brusque l'enfant serait catapulté en avant.
- Prêter une attention particulière aux bagages ou autres

objets se trouvant dans l'habitacle car ils pourraient blesser l'enfant en cas d'accident.

- Ne pas laisser le landau dans le véhicule exposé au soleil ; certaines parties pourraient chauffer et brûler la peau délicate de l'enfant. Vérifier la température du landau avant d'y installer l'enfant.
- Veiller à ce que le landau ne reste pas coincé dans une partie mobile du siège de la voiture ou dans une portière.
- Ne pas utiliser le landau sans sa housse en tissu. Cette housse ne peut être remplacée que par une autre housse approuvée par le fabricant car elle fait partie intégrante du landau et est une garantie de sa sûreté. En cas de remplacement, utiliser uniquement une housse originale du fabricant.
- Le landau a été conçu avec un dispositif en polystyrène pour l'absorption des chocs, qui est incorporé directement dans la coque, sous la housse : ne pas l'ôter.
- Cet article ne convient qu'aux enfants qui ne savent pas encore s'asseoir tout seul.
- Cet article a été conçu pour le transport des enfants à partir de la naissance et jusqu'à un poids de 9 kg. Il a été conçu pour utilisation en voiture jusqu'à un poids de 10 kg.
- Utiliser uniquement sur des surfaces dures, planes et sèches.
- Ne pas laisser d'autres enfants jouer sans surveillance près du landau.
- Tenir compte de la position de l'enfant pendant les opérations de réglage des mécanismes (poignée, dossier).
- Contrôler régulièrement la poignée centrale (ou les poignées de transport) et le fond du landau. Vérifier s'il présente des signes de cassure ou d'endommagement.
- Si le landau est utilisé avec un stand, vérifier la longueur maximale du landau indiquée sur le stand.
- Le landau est un système de transport et ainsi il ne saurait se substituer à un berceau.
- "Conforme aux exigences de sécurité".
- Norme NF S 54-001.

Mode d'emploi

Utilisation du landau

1. **CAPOTE ET TABLIER** : pour accrocher la capote, insérer les fixations dans leurs logements (fig_a) et la boutonner à

l'arrière. Boutonner la capote des deux côtés (fig_b).

2. **RÉGLAGE DU DOSSIER** : tirer la manette vers l'extérieur et la faire tourner dans le sens des aiguilles d'une montre pour relever le dossier, dans le sens contraire des aiguilles d'une montre pour l'abaisser.
3. **POSITION BASCULE** : Le landau est équipé de pieds rabattables situés sous la base, qui permettent de mettre le landau en position balancelle (fig a) et fixe (fig b) Faire pivoter les pieds vers l'extérieur pour transformer le landau en un pratique petit lit (fig_c).
4. **SYSTÈME QUATRE SAISONS** : le produit sous la base, comme illustré, permet de régler la circulation de l'air à l'intérieur pour éviter la formation de buée. Déplacer le petit levier sur le bleu pour créer une atmosphère fraîche et aérée (en été), ou sur le rouge pour limiter l'entrée d'air (en hiver).
5. **CEINTURES DE TRANSPORT** : pour transporter le landau, abaisser la capote et extraire les ceintures de transport des poches latérales (fig_a). Il peut aussi être transporté par les poignées Ganciomatic (fig_b).
6. **BORSA**: sac avec petit matelas pour changer le bébé ; peut être accroché au chariot.

Ganciomatic System

7. Le système Ganciomatic est un système pratique et rapide pour monter le couffin, d'un seul geste, sur la base Ganciomatic de : Bassinet Stand et sur tous les châssis PegPerego Ganciomatic, à l'exclusion des châssis Duetto et Triplette SW (pouvant être achetés séparément). Pour fixer le landau, le placer sur le châssis et appuyer avec les deux mains jusqu'au dé clic. Toujours actionner le frein du châssis avant de fixer ou de libérer le landau.
IMPORTANT : Vérifier si la nacelle est bien fixée.
8. **IMPORTANT** : exclusivement pour le châssis BOOK, avant de le monter il faut extraire (comme cela est montré sur la figure) les deux pieds situés sur le fond extérieur du couffin, uniquement du côté situé en dessous de la tête de l'enfant. Placer ensuite la nacelle sur le châssis et appuyer avec les deux mains jusqu'au dé clic.
9. Pour la libérer, pousser le levier de la poignée Ganciomatic

dans le sens de la flèche (flèche_a) tout en appuyant sur le levier (flèche_b) et tirer vers le haut jusqu'à ce que la nacelle se décroche (flèche_c).

Déhoussage

10. DÉHOUSSEZ LE SIÈGE du landau: déboutonner la couverture et la capote; appuyer sur les fixations et tirer la capote vers le haut (fig_a) ; relever le dossier et retirer le matelas (fig_b) ; déboutonner le revêtement interne (fig_c) et le retirer (fig_d).

Entretien des parties en tissu

- brosser les éléments en tissu pour retirer la poussière et laver à la main à une température maximale de 30° ; ne pas tordre;
- ne pas utiliser de chlore;
- ne pas repasser;
- ne pas laver à sec;
- ne pas détacher à l'aide de solvants et ne pas sécher dans un sèche-linge à tambour rotatif.



Nettoyage du produit

- Ce produit requiert un entretien minimum. Les opérations de nettoyage et d'entretien doivent être effectuées uniquement par des adultes.
- Il est recommandé de nettoyer régulièrement les parties mobiles et, si nécessaire, de les lubrifier avec de l'huile légère.
- Nettoyer périodiquement les parties en plastique avec un linge humide ; ne pas utiliser de solvants ou tout produit similaire.
- Épousseter les éléments en tissu pour chasser la poussière.
- Ne pas nettoyer le dispositif d'absorption des chocs en polystyrène avec des solvants ou autres produits similaires.
- Protéger le produit des agents atmosphériques (eau, pluie ou neige) ; une exposition continue et prolongée au soleil peut provoquer la décoloration de nombreux matériaux.
- Conserver le produit dans un endroit sec.
- Ne pas oublier d'aérer régulièrement l'intérieur de la nacelle.

Kit Auto

Comment monter la ceinture de sécurité

11. Installer le landau avec le dossier et la capote baissée.
12. CEINTURE À 3 POINTS: Insérer la sangle d'entrejambes dans le passant du matelas (fig_a) et dans ceux de la coque (fig_b) jusqu'à ce qu'elle soit complètement passée (fig_c).
13. Insérer les deux extrémités des bretelles dans les passants du matelas et de la coque (fig_a) et les accrocher aux fixations (fig_b).
14. Les ceintures sont maintenant accrochées sous la coque (fig_a) et à l'intérieur du landau (fig_b).

Installation avec les ceintures de sécurité du véhicule

FIXATION DE LA NACELLE DANS LA VOITURE : le siège arrière de la voiture (à 3 places) est doté de 3 ceintures de sécurité et la ceinture du milieu peut être dorsale ou ventrale. Dans les deux cas, il est possible de fixer la nacelle dans la voiture.

Nous conseillons de placer la nacelle sur le siège arrière avec le côté tête vers le siège central.

15. Le landau installé dans la voiture avec la ceinture ventrale.
16. Le landau installé dans la voiture avec la ceinture 3 points.
17. Le landau peut aussi être placé au milieu du siège arrière à 3 places en utilisant les deux ceintures de sécurité les plus externes (fig_a). Le landau ne peut pas être installé comme illustré sur la fig_b parce qu'il ne peut être fixé dans la voiture que si les ceintures sont orientées dans le sens opposé.
18. Installation du landau sur un siège arrière à 2 places. Le landau peut être orienté avec le côté pieds placé d'un côté ou de l'autre.
Si le siège de la voiture n'est pas horizontal mais incliné, on peut y remédier en intercalant des serviettes.
19. Prendre la ceinture du siège arrière, la plier comme sur la figure (flèche_a) et l'enfiler dans la fente de la boucle en métal du kit auto (flèche_b).
20. Enfiler le levier rouge de la boucle en métal du kit auto à l'intérieur de la ceinture repliée (flèche_c).
Approcher la boucle en métal le plus près possible du

siège pour l'accrocher ensuite plus facilement à la Nacelle (flèche_d).

- 21• Clipper le connecteur du kit auto à l'anneau de la Nacelle et tendre la ceinture énergiquement pour bien faire adhérer la Nacelle au siège.

- Répéter les mêmes opérations de l'autre côté de la Nacelle.

- 22• Nacelle auto fixée à la voiture.

- 23• DÉCLIPPAGE DE LA NACELLE DE LA VOITURE :

appuyer sur la touche de réglage sur le connecteur, comme sur la figure pour desserrer les ceintures. Déclipper la fixation du connecteur du kit auto, de l'anneau de la Nacelle.

IMPORTANT : Le kit auto peut rester fixé au ceintures de la voiture de manière permanente. Un simple geste suffira pour clipper ou déclipper la boucle du kit auto de l'anneau de la Nacelle (point 22).

IMPORTANT : ne pas laisser le kit auto accroché à la ceinture de sécurité du véhicule si celle-ci est utilisée par un adulte.

Comment installer l'enfant sur le landau

- 24• CEINTURE DE SÉCURITÉ 3 POINTS : desserrer les bretelles en appuyant sur la boucle (fig_a) puis les allonger (fig_b).

- 25• Appuyer sur le bouton rouge (fig_a) et décrocher les bretelles d'entrejambes (fig_b).

- 26• Installer l'enfant dans le landau et introduire la boucle des bretelles dans la sangle d'entrejambes jusqu'à ce qu'elle s'enclenche.

- 27• L'enfant doit être bien attaché dans le landau. Si les sangles sont détendues, raccourcir les bretelles en tirant l'extrémité de la sangle.

Les ceintures doivent être tendues le plus possible pour assurer la sécurité de l'enfant en cas d'accident. Laisser un minimum de jeu (l'épaisseur d'un doigt entre la ceinture et le buste de l'enfant).

- 28• ÔTER LES SANGLES: pour ôter les sangles de la coque du landau, enfiler les boucles d'entrejambes dans les fentes situées sous la coque et tirer (fig_a). Pour décrocher les fixations des bretelles du dessous de la coque, les décrocher des axes et les faire passer dans leurs propres fentes (fig_b).

- 29• Lorsque la ceinture est décrochée, la replacer dans la poche prévue à cet effet.

Accessoires en option

- 30• BÂCHE INTÉGRALE (COVER ALL): bâche intégrale transparent.

- 31• BASSINET STAND : support pratique et compact.
KIT ANTI-ETOUFFEMENT: comprenant un matelas plus coussin. Compatible avec notre kit auto à trois points.

Numéros de série

- 32• Des informations telles que la date de production sont reportées sous la base du landau.

- Nom du produit, date de production et numéro de série (fig_a).

Kit Auto :

- Étiquette d'homologation (fig_b) ;

- Date de production de la ceinture (fig_c) ;

Ces informations sont utiles au client au cas où des problèmes sur le produit apparaîtraient.

Comment lire l'étiquette d'homologation

- Ce paragraphe explique les inscriptions figurant sur l'étiquette d'homologation (étiquette orange).

- En haut de l'étiquette figurent la marque du fabricant et le nom de l'article.

- 0-10 kg Y indique que le produit est homologué conforme pour le transport d'enfants de la naissance à 10 kg et que le dispositif est doté de ceinture 3 points.

- La lettre E au milieu d'un cercle indique la marque d'homologation européenne tandis que le numéro se réfère au pays qui a délivré l'homologation (1 : Allemagne, 2 : France, 3 : Italie, 4 : Pays Bas, 11 : Grande Bretagne et 24 : Irlande).

- Numéro d'homologation : s'il commence par 04, il se réfère au quatrième amendement (celui qui est actuellement en vigueur) du règlement R44.

- Norme de référence : UN/ECE R44/04.

- Numéro séquentiel de fabrication : ce numéro personnalise chaque nacelle ; lorsque l'homologation est délivrée, chaque produit est caractérisé par un numéro qui lui est propre.

PEG-PÉREGO S.p.A.



Peg-Pérego S.p.A. est certifiée ISO 9001. La certification offre à la clientèle une garantie de transparence et représente un gage de confiance dans la façon de travailler de l'entreprise. Peg-Pérego se réserve le droit de procéder à tout moment à des modifications sur les modèles décrits dans cet ouvrage, pour des raisons de nature technique ou commerciale. Peg-Pérego est à la disposition de sa clientèle pour satisfaire au mieux chacune de ses exigences. En cela, il est très important et précieux pour nous de connaître l'opinion de notre clientèle. Nous vous saurions donc gré, après avoir utilisé un de nos produits, de remplir le QUESTIONNAIRE DE SATISFACTION CLIENT, en nous faisant part de toute observation ou suggestion éventuelle. Vous trouverez ce questionnaire sur notre site Internet, à l'adresse www.pegperego.com

Service d'assistance Peg-Pérego

En cas de perte de pièces ou de rupture de l'une d'elles, utiliser exclusivement des pièces de rechange originales Peg-Pérego. Pour toute réparation, remplacement, informations sur les produits, vente de pièces détachées d'origine et accessoires, contactez le service après-vente Peg Pérego en indiquant, si présent, le numéro de série du produit.

tél. 0039/039/60.88.213

fax 0039/039/33.09.992

e-mail assistenza@pegperego.it

site Internet www.pegperego.com

Tous les droits de propriété intellectuelle relatifs au contenu de ce manuel appartiennent à PEG PEREGO SpA et sont protégés par la loi.

DE_Deutsch

Vielen Dank, dass Sie sich für ein Produkt Peg-Pérego entschieden haben.

Der Kindersitz Primonido ist in den Modellen Culla erhältlich.

Produkteigenschaften

Auto-Kindersitz, Gruppe 0, „Universal“

- Der Kindersitz ist gemäß europäischer Prüfnorm UN/ECE R44/04 für Kinder mit einem Gewicht von 0 bis 10 kg zugelassen. Geeignet für die meisten Autositze, jedoch nicht für alle.
- Der Kindersitz kann in allen Fahrzeugen korrekt befestigt werden, in deren Beschreibungs- bzw. Wartungshandbuch die Kompatibilität mit Sicherungssystemen der Kategorie „Universal“ der Gruppe 0 angegeben wird.
- Der Kindersitz ist als „Universal“ eingestuft. Die Prüfkriterien hierfür sind strenger als bei den Vorgängermodellen ohne diese Zulassung.
- Das Produkt darf nur in Fahrzeugen mit einem Rücksitz für 2 oder 3 Personen verwendet werden, der mit Zwei- oder Drei-Punkt-Sicherheitsgurten ausgestattet ist, die gemäß europäischer Prüfnorm UN/ECE R16 oder gleichbedeutender Vorschriften zugelassen sind.
- Bei Fragen oder für nähere Informationen zur Befestigung des Kindersitzes in den einzelnen Fahrzeugtypen wenden Sie sich bitte an den Hersteller oder Händler.

▲ WICHTIG

- Der Kindersitz Gruppe 0 muss in Fahrtrichtung befestigt werden.
- Der Kindersitz darf nicht auf Autositzen befestigt werden, die entgegengesetzt oder quer zur Fahrtrichtung ausgerichtet sind.
- Dieser Artikel ist mit einer laufenden Seriennummer gekennzeichnet.

▲ WARNUNG

WICHTIG: Lesen Sie diese Anweisungen aufmerksam durch und bewahren Sie sie für die gesamte Verwendungsdauer des Produktes am dafür vorgesehenen Platz auf. Wenn Sie diese Anweisungen nicht beachten, könnte die Sicherheit Ihres Kindes gefährdet sein.

- Es kann gefährlich sein, Ihr Kind unbeaufsichtigt zu lassen.
- Montage und Voreinstellung des Produktes müssen von Erwachsenen durchgeführt werden.
- Verwenden Sie das Produkt nicht, wenn es unvollständig ist oder Schäden aufweist.
- Vergewissern Sie sich vor Gebrauch, dass alle Haltevorrichtungen korrekt befestigt sind.
- Achten Sie darauf, die Finger nicht zwischen den Bauteilen einzuklemmen.
- Nicht in der Nähe von Wärmequellen, offenem Feuer oder gefährlichen Gegenständen verwenden, die in Reichweite des Kindes sind.
- Es kann gefährlich sein, Zubehörteile zu verwenden, die nicht vom Hersteller zugelassen sind.
- Vergewissern Sie sich, dass die Gurte, mit denen der Kindersitz am Fahrzeug befestigt wird, immer straff gespannt sind und stellen Sie die Sicherheitsgurte für das Kind immer genau ein.
- Die Gurte dürfen keinesfalls verdreht sein.
- Nach übermäßiger Beanspruchung durch einen Unfall oder wenn er sichtbar beschädigt oder verformt ist, muss der Kindersitz ersetzt werden.
- Das Sicherheitssystem darf unter keinen Umständen vom Benutzer verändert werden.
- Folgen Sie genauestens den vom Hersteller des Sicherungssystems mitgelieferten Anweisungen.
- Lassen Sie das Kind im Auto nicht unbeaufsichtigt im Kindersitz.
- Auch wenn kein Kind darin sitzt, muss der Kindersitz mit den Sicherheitsgurten des Fahrzeugs befestigt sein. Andernfalls könnten mitfahrende Personen bei plötzlichem, scharfen Bremsen verletzt werden.
- Das Kind während der Fahrt nie auf den Arm nehmen oder außerhalb des Kindersitzes setzen. Andernfalls könnte das Kind bei plötzlichem Bremsen nach vorn geschleudert werden. Dies gilt auch für sehr geringe Fahrgeschwindigkeiten.
- Achten Sie besonders darauf, dass das Kind im Kindersitz

bei einem Unfall nicht von Gepäckstücken oder anderen Gegenständen verletzt werden kann.

- Lassen Sie den Kindersitz nicht unter direkter Sonneneinstrahlung im Fahrzeug, da einige Teile überhitzen und die empfindliche Kinderhaut verletzen könnten. Überprüfen Sie dies, bevor Sie das Kind in den Sitz setzen.
- Achten Sie darauf, dass der Kindersitz nicht durch bewegliche Teile des Autositzes oder einer Autotür blockiert ist.
- Den Kindersitz nicht ohne Bezug verwenden. Der Bezug kann nur gegen ein vom Hersteller zugelassenes Produkt ausgetauscht werden, da er fester Bestandteil des Produkts und der entsprechenden Sicherheitsvorrichtungen ist. Beim Austausch von Teilen nur Originalersatzteile verwenden.
- Der Kindersitz ist zur Dämpfung von Stößen mit einem Aufprallschutz aus Polystyrol ausgestattet, der unter der Polsterung direkt in die Kunststoffschale integriert ist. Er darf nicht entfernt werden.
- Das Produkt ist nur für Kinder geeignet, die sich noch nicht allein aufrichten können.
- Das Produkt ist für Kleinkinder von der Geburt bis zu einem Gewicht von 9 kg vorgesehen. Im Auto kann es für Kinder von bis zu 10 kg genutzt werden.
- Nur auf stabilen, horizontalen und trockenen Oberflächen verwenden.
- Andere Kinder dürfen nicht unbeaufsichtigt in der Nähe des Kindersitzes spielen.
- Verwenden Sie das Produkt nicht, wenn es unvollständig ist oder Schäden aufweist.
- Verwenden Sie nur vom Hersteller zugelassene Sitzeinlagen. Achtung, verwenden Sie die Sitzeinlagen nicht im Auto.
- Versichern Sie sich vor Gebrauch, dass alle Haltevorrichtungen korrekt befestigt sind.
- Bei Nutzung mit einem Standgestell auf die zulässige Höchstlänge des Kindersitzes achten.
- Achten Sie immer auf das Kind, wenn Sie Teile des Kinderwagens (Griff, Rückenlehne) verstellen.
- Überprüfen Sie regelmäßig den Griff (oder die Griffe) und die Unterseite des Kinderwagens und vergewissern Sie sich, dass keine Anzeichen für Risse oder sonstige Schäden vorliegen.
- Wenn Sie die den Kindersitz auf einem Ständer verwenden, beachten Sie die zulässige Maximallänge, die auf dem

Ständer angegeben ist.

- Der Kinderwagen ist ein Transportsystem und ersetzt daher in der Wohnung nicht die Verwendung eines Kinderbetts.

Gebrauchsanleitung Nutzung des Kindersitzes

1. VERDECK UND DECKE: Um das Verdeck zu montieren, die Anschlussvorrichtungen in die Öffnungen (Abb. a) einfügen und auf der Rückseite anknöpfen. Die Decke auf beiden Seiten anknöpfen (Abb. b).
2. EINSTELLUNG DER RÜCKENLEHNE: Den Griff nach außen hin ziehen und im Uhrzeigersinn drehen, um die Rückenlehne aufzustellen, und gegen den Uhrzeigersinn, um sie tief zu stellen.
3. POSITION BABYWIPPE: Der Kindersitz ist mit ausziehbaren Füßen versehen, die unterhalb des Gestells angebracht sind und die Wahl zwischen den Positionen Schaukeln (Abb. a) und Nichtschaukeln (Abb. b) des Babys ermöglichen. Die Füße nach außen drehen, um den Kindersitz in ein bequemes Bettchen zu verwandeln (Abb. c).
4. SYSTEM QUATTRO STAGIONI: Das unter der Basis wie in der Abbildung angebrachte Produkt gestattet es, die Luftzirkulation im Inneren zu regulieren, um die Bildung von Kondenswasser zu vermeiden.
Den Hebel auf Blau stellen, um ein frisches und belüftetes Ambiente zu schaffen (im Sommer) oder auf Rot, um die Luftzufuhr zu vermindern (im Winter).
5. TRANSPORTRIEMEN: Um den Kindersitz zu transportieren, das Verdeck tief stellen und die Transportriemen aus den Seitentaschen herausziehen (Abb. a). Alternativ kann der Sitz auch an den Ganciomatic-Griffen getragen werden (Abb. b).
6. WICKELTASCHE: Tasche mit Wickelunterlage zum Wickeln des Babys, die am Kinderwagen befestigt werden kann

Ganciomatic System

7. Das Ganciomatic-System ist das praktische und schnelle System, das es Ihnen gestattet, mit einem einzigen Handgriff den Kinderwagen an der Ganciomatic-Basis folgender Modelle anzubringen: Bassinet Stand und alle anderen Ganciomatic-Untergestelle von PegPerego mit Ausnahme der Untergestelle Duette und Triplette SW (getrennt erhältlich).

Um den Kindersitz zu befestigen, diesen auf dem Gestell positionieren und mit beiden Händen nach unten drücken, bis er mit einem hörbaren „Klick“ einrastet.

Vor dem Befestigen oder Abnehmen des Kindersitzes grundsätzlich die Bremsen der Räder feststellen.

WICHTIG: Vergewissern Sie sich, dass der Kindersitz korrekt befestigt ist.

8. **WICHTIG:** Ausschließlich für das Untergestell BOOK sind vor dem Befestigen die beiden Füße auf dem Außenboden des Kinderwagens nur auf der Seite unter dem Kopf des Kindes herauszuziehen (siehe Abbildung).
Dann den Korb auf dem Gestell positionieren und mit beiden Händen bis zum Klicken drücken.
9. Zum Abnehmen den Hebel (Pfeil_a) am Ganciomatic-Griff in Pfeilrichtung schieben, gleichzeitig den Hebel (Pfeil_b) drücken und den Kindersitz nach oben ziehen, bis er aus dem Gestell ausgehakt (Pfeil_c).

Abnehmen des Bezugs

10. ABZIEHEN DES BEZUGS: Knöpfen Sie die Fußdecke und das Verdeck ab. Drücken Sie auf die Verschlüsse und ziehen Sie das Verdeck nach oben ab (Abb_a). Stellen Sie die Rückenlehne auf und entnehmen Sie die Einlage (Abb_b). Lösen Sie die Knöpfe des Bezugs und nehmen Sie ihn heraus (Abb_d).

Pflege der Polsterung

- die Stoffbereiche abbürsten, um den Staub zu entfernen. Waschen nur von Hand bei einer maximalen Temperatur von 30° C. Nicht auswringen oder schleudern;
- nicht mit Bleichmittel behandeln;
- nicht bügeln;
- keine Trockenwäsche anwenden
- nicht mit Fleckenlöser behandeln und nicht im Drehtrommel Trockner trocknen.



Reinigung

- Ihr Produkt braucht nur geringe Wartung. Reinigung und Wartung dürfen nur von Erwachsenen durchgeführt

werden.

- Alle beweglichen Teile unbedingt sauber halten und bei Bedarf mit einem leichten Öl schmieren.
- Regelmäßig die Kunststoffteile mit einem feuchten Tuch reinigen, keine Lösungsmittel oder ähnliche Produkte verwenden.
- Stoffteile mit einer Bürste von Staub befreien.
- Den Stoßdämpfer aus Styropor nie mit Lösungsmitteln oder anderen ähnlichen Produkten reinigen.
- Das Produkt vor Wasser und Witterungseinflüssen wie Regen oder Schnee schützen; wird das Produkt wiederholt und über längere Zeit der Sonne ausgesetzt, können die Farben vieler Materialien verblassen.
- Das Produkt trocken aufbewahren.
- Denken Sie daran, das Innere der Babyschale regelmäßig zu lüften.

Auto-Ausstattung

Befestigung des Sicherheitsgurtes

11. Den Kindersitz mit abgelenkter Rückenlehne und heruntergeklapptem Verdeck positionieren.
12. DREI-PUNKT-SICHERHEITSGURT: Ziehen Sie den Schrittgurt durch die Öffnung in der Einlage (Abb_a) und anschließend durch die Öffnungen der Kunststoffschale (Abb_b) vollständig hindurch (Abb_c).
13. Ziehen Sie die Enden der Schultergurte durch die Öffnungen der Einlage und der Kunststoffschale (Abb_a) und haken Sie sie in die Verschlüsse ein (Abb_b).
14. Die befestigten Sicherheitsgurte an der Unterseite der Kunststoffschale (Abb_a) und im Inneren des Kindersitzes (Abb_b).

Befestigung im Auto mit Sicherheitsgurten

BEFESTIGUNG DES KINDERSITZES IM AUTO: Der Rücksitz des Fahrzeugs (für 3 Personen) ist mit 3 Sicherheitsgurten ausgestattet, von denen der mittlere entweder ein Becken- oder ein Schultergurt sein kann. In beiden Fällen kann die Babyschale im Fahrzeug befestigt werden. Es wird empfohlen, den Kindersitz so auf dem Rücksitz zu positionieren, dass das Kopfende zum mittleren Sitz hin

ausgerichtet ist.

15. Der Kindersitz im Fahrzeug mit Beckengurt.
16. Der Kindersitz im Fahrzeug mit Drei-Punkt-Sicherheitsgurt.
17. Der Kindersitz kann mit den äußeren Sicherheitsgurten (Abb_a) auch mittig auf dem dreiteiligen Rücksitz befestigt werden. Der Kindersitz kann nicht wie in Abb_b befestigt werden, da die Sicherheitsgurte immer gegenläufig ausgerichtet sein müssen.
18. Der Kindersitz auf einem Rücksitz für 2 Personen. Hier kann er mit dem Fußende in beiden Richtungen befestigt werden.
Wenn der Autositz nicht waagrecht, sondern geneigt ist, können Sie die Neigung mit Handtüchern ausgleichen.
19. Den Gurt des Rücksitzes fassen, wie in der Abbildung (Pfeil A) umbiegen und in den Schlitz der Metallschnalle des Auto-Montagesatzes einführen (Pfeil B).
20. Den roten Hebel der Metallschnalle des Auto-Montagesatzes in das Innere des umgebogenen Gurts einführen (Pfeil C).
Die Metallschnalle soweit wie möglich an den Sitz annähern, um das Befestigen an der Sitzschale zu erleichtern (Pfeil D).
21. Den Anschluss des Auto-Montagesatzes am Ring der Sitzschale befestigen und den Gurt fest spannen, damit die Sitzschale besser am Sitz anliegt.
 - Dieselben Vorgänge auf der anderen Seite der Sitzschale wiederholen.
22. Im Auto befestigte Sitzschale.
23. ENTFERNEN DER SITZSCHALE AUS DEM AUTO: die Einstelltaste auf dem Anschluss drücken wie in der Abbildung dargestellt, um die Gurte zu lösen. Den Haken vom Anschluss des Auto-Montagesatzes vom Ring der Sitzschale lösen.

WICHTIG: Der Auto-Montagesatz kann stets an den Gurten unseres Autos befestigt bleiben. Man muss nur mit einer einfachen Geste die Schnalle des Auto-Montagesatzes am Ring der Sitzschale anbringen oder von dieser lösen (Punkt 22).

WICHTIG: Den Auto-Kit nicht am Sicherheitsgurt des Fahrzeugs befestigt lassen, wenn dieser von einem Erwachsenen verwendet wird.

So legen Sie Ihr Kind in den Kindersitz

24. DREI-PUNKT-SICHERHEITSGURT: Zum Verlängern der Schultergurte drücken Sie auf die Schnalle (Abb_a) und lockern Sie den Gurt (Abb_b).
25. Drücken Sie den roten Knopf (Abb_a) und trennen Sie die Schultergurte vom Schrittgurt (Abb_b).
26. Legen Sie das Kind in den Kindersitz und schieben Sie die Schnalle der Schultergurte bis zum Einrasten in den Schrittgurt.
27. Das Kind muss in dem Kindersitz gut gesichert sein. Wenn die Sicherheitsgurte zu locker sitzen, ziehen Sie am Gurtende, um sie festzuziehen. Die Sicherheitsgurte müssen so fest wie möglich anliegen, um bei einem möglichen Unfall größtmögliche Sicherheit für das Kind zu gewährleisten. Lassen Sie bei den Gurten etwas Spielraum (ein Fingerbreit zwischen dem Gurt und dem Brustkorb des Kindes).
28. ENTFERNEN DER SICHERHEITSGURTE: Um die Sicherheitsgurte aus dem Kindersitz zu ziehen, schieben Sie die Schnallen des Schrittgurtes durch die Schlitzlöcher an der Unterseite der Kunststoffschale und ziehen Sie sie hindurch (Abb_a). Um die Verschlüsse der Schultergurte durch die Unterseite der Kunststoffschale zu ziehen, lösen Sie sie aus den Halterungen und ziehen sie durch die Schlitzlöcher (Abb_b).
29. Schieben Sie den Sicherheitsgurt wieder in die hierfür vorgesehene Tasche.

Zubehör

30. REGENSCHUTZ COVER ALL: Transparenter Komplettregenschutz.
31. BASSINET STÄNDER: Praktisches und kompaktes Gestell
ANTI-ERSTICKUNGS-SET: matratze plus kissen. Mit unserem 3-punkte-auto-kit kompatibel.

Seriennummern

32. An der Unterseite des Kindersitzes finden Sie das Herstellungsdatum.
 - Produktname, Herstellungsdatum und Seriennummer der Babyschale (Abb_a).
 - Auto-Ausstattung:
 - Prüfzertifikat (Abb_b)

- Herstellungsdatum des Sicherheitsgurtes (Abb_c)
Für den Benutzer sind diese Informationen bei eventuellen Problemen mit dem Produkt wichtig.

Informationen auf dem Prüfzertifikat

- In diesem Abschnitt erläutern wir, welche Informationen Sie dem orangefarbenen Prüfetikett entnehmen können.
- Oben auf dem Prüfetikett befinden sich das Markenzeichen des Herstellers und die Produktbezeichnung.
- Die Kennzeichnung 0-10 kg Y bedeutet, dass das Produkt für Neugeborene und Kleinkinder bis zu einem Gewicht von 10 kg zugelassen ist und dass es mit einem Drei-Punkt-Sicherheitsgurt ausgestattet ist.
- Kreis mit dem Buchstaben E: bedeutet, dass das Produkt europäischen Normen entspricht. Die Nummer zeigt das Land an, in dem die Zulassung erfolgt ist (1: Deutschland, 2: Frankreich, 3: Italien, 4: Niederlande, 11: Großbritannien, 24: Irland).
- Zulassungsnummer: Beginnt sie mit den Ziffern 04, bedeutet dies, dass es sich um die vierte, derzeit gültige Zusatzbestimmung zur Norm R44 handelt.
- Referenznorm: UN/ECE R44/04.
- Laufende Produktionsnummer: Kennzeichnet jedes einzelne Produkt. Nach der Zulassung ist jeder Kindersitz anhand seiner Produktionsnummer identifizierbar.

PEG-PÉREGO S.p.A.



Peg-Pérego S.p.A. ist gemäß ISO 9001 zertifiziert. Die Zertifizierung garantiert den Kunden und Verbrauchern Transparenz und ermöglicht das Vertrauen in die Arbeitsweise des Unternehmens. Peg Pérego kann zu jedem beliebigen Zeitpunkt Änderungen an den in dieser Veröffentlichung beschriebenen Modellen sowohl aus technischen, als auch aus kommerziellen Gründen vornehmen. Peg Pérego steht den Verbrauchern zur Verfügung, um deren Anforderungen auf das Bestmögliche gerecht zu werden. Demnach ist es ausgesprochen wichtig und wertvoll für uns, über die Meinung unserer Kunden Bescheid zu wissen. Wir bitten Sie daher, das FORMULAR ÜBER DIE

KONSUMENTENZUFRIEDENHEIT auszufüllen, nachdem Sie unsere Produkte ausprobiert haben. Das Formular ist unter folgender Internetadresse abrufbar: www.pegperego.com.

Kundendienst Peg-Pérego

Sollten Teile des Modells verloren gehen oder beschädigt werden, ersetzen Sie diese bitte ausschließlich durch originale Peg Perego-Teile. Für Reparaturen, Ersatzteile, Produktinformationen und Anbieter von originalen Ersatzteilen und Zubehör wenden Sie sich bitte an den Peg Perego Kundendienst. Halten Sie hierfür, wenn möglich, die Seriennummer des betreffenden Produktes bereit.

Tel. 0039/039/60.88.213

Fax 0039/039/33.09.992

E-Mail assistenza@pegperego.it

Webseite www.pegperego.com

Alle Rechte geistigen Eigentums bezüglich der Inhalte dieser Bedienungsanleitung gehören PEG PEREGO S.p.A. und werden von den geltenden Bestimmungen geschützt.

ES_Español

Le agradecemos haber elegido un producto Peg-Pérego.

La silla de paseo Primonado New está disponible en el modelo Culla.

Características del producto

Silla de paseo-auto, Grupo 0, categoría "Universal"

- La silla de paseo está homologada de acuerdo con el reglamento UN/ECE R44/04 para bebés de un peso comprendido entre 0-10 kg. Apto para la mayoría de los asientos de los vehículos, pero no todos.
- La silla de paseo puede instalarse correctamente si en el manual de uso y mantenimiento del vehículo figura la compatibilidad con sistemas de retención "Universales" de Grupo 0.
- La silla de paseo se ha clasificado "Universal" en virtud de criterios de homologación más severos respecto de los modelos precedentes, los cuales no disponen de esta inscripción.
- El dispositivo debe utilizarse únicamente en vehículos con asientos traseros de 2 o 3 plazas que dispongan de cinturones de seguridad de 2 o 3 puntos, homologados conformemente al reglamento UN/ECE R16 o a normas equivalentes.
- En caso de dudas, o para una mayor información acerca del acoplamiento de la silla de paseo en vehículos específicos, contactar con el fabricante o el vendedor.

⚠ IMPORTANTE:

- "Pram", grupo 0, debe instalarse perpendicularmente al sentido de marcha.
- No instalar Pram en asientos colocados en dirección opuesta al sentido de la marcha o transversalmente al sentido normal de la marcha del vehículo.

- Este artículo está enumerado en orden consecutivo.

⚠ ADVERTENCIA

IMPORTANTE: Leer atentamente estas instrucciones y conservarlas en su respectivo alojamiento durante toda la vida útil del producto. La seguridad del bebé podría comprometerse si se incumplen dichas instrucciones.

- Podría ser peligroso dejar a su bebé sin vigilancia.
- Las operaciones de montaje y de preparación del artículo deben efectuarse por adultos.
- No utilizar el producto si existen rupturas o le faltan piezas.
- Antes del uso, cerciorarse de que todos los mecanismos de enganche estén enganchados correctamente.
- Evitar introducir los dedos dentro de los mecanismos.
- No utilizar cerca de fuentes de calor, llamas libres u objetos peligrosos que estén al alcance de los brazos del bebé.
- Podría ser peligroso utilizar accesorios no aprobados por el fabricante.
- Asegurarse de que las correas para fijar la silla de paseo al vehículo estén siempre tensas y ajustar aquellas que bloqueen al bebé.
- No doblar nunca las correas.
- Se aconseja reemplazar el dispositivo si ha estado sometido a fuertes golpes debido a un accidente o si existen signos evidentes de ruptura o deformación.
- El usuario no debe modificar el dispositivo de seguridad bajo ningún concepto.
- Seguir atentamente las instrucciones del sistema de retención del bebé que proporciona el fabricante.
- No dejar al bebé sin vigilancia dentro de la silla de paseo en el automóvil.
- La silla de paseo debe estar siempre fijada con los cinturones de seguridad del vehículo, incluso cuando el bebé no esté en su interior. En caso de frenado repentino, podría ocasionar lesiones a los ocupantes del vehículo.
- Durante los viajes en automóvil, no tener nunca al bebé en brazos y no ponerlo nunca fuera de la silla de paseo. En caso de frenado repentino, incluso a baja velocidad, el bebé se proyectaría fácilmente hacia adelante.
- Prestar especial atención a maletas u otros objetos que

puedan ocasionarle lesiones al bebé estando dentro de la silla de paseo en caso de accidente.

- No dejar la silla de paseo en el vehículo expuesta al sol, pues algunas partes podrían recalentarse y dañar la piel del bebé, por lo que se debe controlar antes de colocar al bebé.
- Prestar especial atención a que la silla de paseo no quede bloqueada ni por una parte móvil del asiento ni por la puerta.
- No utilizar la silla de paseo sin su forro de tejido, el cual no puede reemplazarse por otro no aprobado por el fabricante, puesto que es parte integrante de la silla de paseo y de la seguridad.
En caso de sustitución, utilizar un repuesto original.
- La silla de paseo se ha diseñado con dispositivo de absorción de impacto en poliestireno, incorporado directamente en el chasis debajo del acolchado. No quitar.
- Este producto es únicamente apto para bebés que no puedan sentarse por sí solos.
- Este producto se ha concebido para bebés desde el nacimiento hasta los 9 kg de peso. Si se usa en el automóvil, se permite hasta los 10 kg de peso.
- Utilizar únicamente en superficies duras, horizontales y secas.
- No dejar que otros niños jueguen sin vigilancia cerca del cochecito.
- Prestar especial atención a la presencia del bebé cuando se realicen operaciones de ajuste de los mecanismos (manillar, respaldo).
- Controlar con frecuencia el manillar (o las asas) y el fondo del cochecito y comprobar la inexistencia de rupturas o desperfectos.
- Cuando utilice el cochecito con un soporte, comprobar la máxima longitud del cochecito que se especifique en dicho soporte.
- El cochecito es un sistema de transporte, por lo tanto, en el hogar no reemplaza el uso de la cuna.

Instrucciones de uso

Uso de la silla de paseo

1. CAPOTA Y CUBREPIÉS: para enganchar la capota, introducir los acoples en los orificios (fig_a) y abrocharla por detrás.

- Abrochar la capota en ambos lados (fig_b).
- REGULACIÓN DEL RESPALDO: tirar de la manivela hacia el exterior y girarla en el sentido de las agujas del reloj para levantar el respaldo o en sentido contrario a las agujas del reloj para bajarlo.
 - POSICIÓN BALANCÍN: la silla de paseo está dotada de pies extraíbles, colocados debajo de la base, con los que se puede elegir si balancear (fig_a) o no balancear (fig_b) al niño. Girar los pies hacia el exterior para transformar la silla de paseo en una cómoda cuna (fig_c).
 - SISTEMA CUATRO ESTACIONES: el producto debajo de la base, como se ve en la ilustración, permite regular la circulación del aire interior para evitar que se forme condensación. Desplazar la palanquita sobre el color azul para crear un ambiente fresco y ventilado (en verano) o sobre el color rojo, para limitar la entrada de aire (en invierno).
 - CORREAS DE TRANSPORTE: para transportar la silla de paseo bajar la capota y extraer de los bolsillos las correas de transporte (fig_a). También puede transportarse al asir las asas Ganciomatic (fig_b).
 - BORSA (Bolso cambiador): Bolsa con colchoneta para cambiar al bebé, que se puede enganchar al cochecito.

Ganciomatic system

- Ganciomatic System es el sistema práctico y rápido que, con un solo movimiento, permite enganchar la silla de paseo a la base Ganciomatic de: Bassinet Stand y a todos los carritos PegPerego Ganciomatic, a excepción de Duette y Triplette SW (adquiribles por separado). Para enganchar la silla de paseo, colocarla sobre el carrito y presionar con ambas manos hasta oír el clic. Accionar siempre el freno del carrito antes de enganchar y desenganchar la silla de paseo. **IMPORTANTE:** Comprobar que la silla de paseo esté correctamente enganchada.
- IMPORTANTE:** exclusivamente en el caso del carrito BOOK, antes del enganche es necesario extraer (como en la figura) los dos pies situados sobre el fondo externo de la silla de paseo, únicamente por el lado debajo de la cabeza del niño. Coloque el capazo en el chasis y presione con

- ambas manos hasta que oiga un clic.
- Para desengancharlo, mover la palanca del asa Ganciomatic en el sentido que muestra la flecha (flecha_a), al mismo tiempo que presiona la palanca (flecha_b) y, por último, tirar hacia arriba hasta desengancharlo (flecha_c).

Desenfundar

- DESENFUNДАР la silla de paseo: Desabrochar el cubrepíe y la capota. Presionar sobre los enganches y quitar por arriba la capota (fig_a). Levantar el respaldo y sacar el colchoncito (fig_b). Desabrochar (fig_c) y quitar el acolchado interno (fig_d).

Mantenimiento del acolchado

- cepillar las partes de tejido para retirar el polvo y lavar a mano a una temperatura máxima de 30°;
- no estrujar;
- no planchar;
- no lavar en seco;
- no eliminar manchas con solventes y no secar en secadora rotativa.



Limpieza del producto

- Este producto requiere de un mantenimiento mínimo. Las operaciones de limpieza y mantenimiento sólo deben realizarse por adultos.
- Se aconseja mantener limpias todas las partes móviles y, en caso necesario, lubricarlas con aceites ligeros.
- Limpiar asiduamente las partes de plástico con un trapo húmedo sin usar disolventes ni otros productos similares.
- Cepillar las partes de tejido para eliminar el polvo.
- No limpiar el dispositivo de absorción de impacto de poliestireno con disolventes u otros productos parecidos.
- Proteger el producto contra agentes atmosféricos (agua, lluvia o nieve). Una exposición continua y prolongada al sol puede causar cambios de color de muchos materiales.
- Conservar el producto en un lugar seco.
- Recuerde ventilar periódicamente el interior del capazo.

Kit Auto

Montaje del arnés de seguridad

- Colocar la silla de paseo estando el respaldo y la capota bajados.
- ARNÉS DE 3 PUNTOS: Introducir la tira entrepiernas en el orificio del colchón (fig_a) y en los del chasis (fig_b) hasta atravesarlo (fig_c).
- Introducir los dos extremos de las correas en los orificios del colchón y del chasis (fig_a) y engancharlos a los pernos (fig_b).
- Correas enganchadas por debajo del chasis (fig_a) y por dentro de la silla de paseo (fig_b).

Enganche en el automóvil con los cinturones de seguridad

ENGANCHE DE LA SILLA DE PASEO EN EL AUTOMÓVIL: El asiento trasero del vehículo (de tres plazas) dispone de tres cinturones de seguridad, siendo el cinturón central o dorsal o ventral, y en ambos casos se puede enganchar la silla de paseo en el automóvil.

Se aconseja colocar la silla de paseo en el asiento trasero ubicando el lado de la cabeza en el asiento central.

- La silla de paseo colocada en el automóvil con el cinturón ventral.
- La silla de paseo colocada en el automóvil con el cinturón de 3 puntos.
- La silla de paseo también puede colocarse en el centro del asiento trasero de tres plazas, utilizando los dos cinturones de seguridad externos (fig_a). La silla de paseo no puede colocarse como en la ilustración de la fig_b, puesto que sólo puede fijarse en el automóvil con cinturones orientados en sentido opuesto.
- Colocación de la silla de paseo en asientos traseros de 2 plazas. La silla de paseo puede colocarse con la parte de los pies orientada hacia ambos lados.
Si el asiento del automóvil está inclinado en vez de recto, se puede poner en posición horizontal mediante toallas.
- Tomar el cinturón del asiento trasero, doblarlo como se muestra en la figura (flecha_a) e introducirlo en la ranura de la hebilla metálica del kit auto (flecha_b).

- Introducir la palanca roja de la hebilla metálica del kit auto dentro del cinturón doblado (flecha_c).
Acercar todo lo posible la hebilla metálica al asiento para facilitar el enganche del capazo (flecha_d).
- Enganchar el conector del kit auto al anillo del capazo y tensar el cinturón con fuerza para adherir mejor el capazo al asiento.
 - Repetir las mismas operaciones del otro lado del capazo.
- Capazo enganchado en el coche.
- DESENGANCHE DEL CAPAZO DEL COCHE:
presionar el pulsador de regulación del conector, como se muestra en la figura para aflojar los cinturones.
Desenganchar el gancho del conector del kit auto, del anillo del capazo.
IMPORTANTE: el kit auto puede permanecer siempre enganchado a los cinturones de su coche. Con un sencillo movimiento sólo se deberá enganchar o desenganchar la hebilla del kit auto del anillo del capazo (punto 22).
IMPORTANTE: no dejar el kit auto enganchado al cinturón de seguridad del vehículo si el cinturón será utilizado por un adulto.

Colocación del bebé en la silla de paseo

- CINTURÓN DE SEGURIDAD DE 3 PUNTOS: Aflojar las correas pulsando la hebilla (fig_a) y alargarlas (fig_b).
- Pulsar el botón rojo (fig_a) y desenganchar las correas de la tira entrepiernas (fig_b).
- Colocar el bebé dentro de la silla de paseo e introducir la hebilla de las correas en la tira entrepiernas hasta que quede enganchada.
- El bebé debe estar bien sujeto dentro de la silla de paseo. Si las correas están poco apretadas, reducir la longitud tirando de su extremidad.
Las correas deben estar lo más tensas posible para la seguridad del bebé en caso de accidente. Dejar el bebé un poco suelto (el espesor de un dedo entre la correa y su tórax).
- QUITAR LAS CORREAS: Para quitar las correas del chasis de la silla de paseo, introducir las hebillas de la tira entrepiernas en los orificios presentes debajo del chasis y

quitarse (fig_a). Para quitar los enganches de las correas por debajo del chasis, desengancharlos de los pernos e introducirlos en sus respectivas ranuras (fig_b).

29. Volver a colocar el arnés desenganchado en su bolsillo.

Accesorios

30. PLÁSTICO DE LLUVIA COVER ALL: Plástico de lluvia integral transparente.
31. BASSINET STAND: base de soporte práctica y compacta. COMPLETO ANTI AHOGAMIENTO: colchoncito más cojín. Compatible.

Números de serie

32. Bajo la base de la silla de paseo figuran las informaciones relativas a su fecha de fabricación.
- Nombre del producto, fecha de fabricación y numeración de serie del mismo (fig_a).
- Kit Auto:
- Etiqueta de homologación (fig_b)
 - Fecha de fabricación del arnés (fig_c)
- Dichos elementos son de utilidad para el consumidor en caso de que el producto presente problemas.

Significado de la etiqueta de homologación

- Este apartado explica el significado de la etiqueta de homologación (etiqueta naranja).
- En la parte superior de la etiqueta figura la marca de la empresa fabricante y el nombre del producto.
- 0-10 kg Y indica que el producto está homologado para bebés desde el nacimiento hasta los 10 kg de peso y que el dispositivo dispone de cinturón de 3 puntos.
- La letra E dentro de un círculo indica el certificado de homologación europea y el número identifica el país que ha emitido dicha homologación (1: Alemania; 2: Francia; 3: Italia; 4: Países Bajos; 11: Gran Bretaña y 24: Irlanda).
- Número de homologación: Si empieza por 04 hace referencia a la cuarta enmienda (actualmente en vigor) del reglamento R44.
- Norma de referencia: UN/ECE R44/04.

- Numeración en orden consecutivo de producción: Personaliza cada silla de paseo, pues al emitirse la homologación se identifica cada modelo con su correspondiente número.

PEG-PÉREGO S.p.A



Peg-Pérego S.p.A posee la certificación de la Norma ISO 9001. La certificación ofrece a los clientes y a los consumidores la garantía de transparencia y de confianza en cuanto a los procedimientos de trabajo de la empresa.

Peg-Pérego podrá aportar en cualquier momento modificaciones a los modelos que se describen en el presente manual por razones técnicas o comerciales. Peg-Pérego está a disposición de sus consumidores para responder satisfactoriamente a sus exigencias. De ahí que sea fundamental y extremadamente importante conocer la opinión de nuestros Clientes. Les agradeceríamos por tanto que tras utilizar uno de nuestros productos rellenase, indicando eventuales observaciones o sugerencias, el CUESTIONARIO DE SATISFACCIÓN DEL CONSUMIDOR que se halla en nuestra página Web www.pegperegocom

Servicio de asistencia Peg-Pérego

Si se pierden o dañan algunas partes del modelo, utilizar únicamente repuestos originales Peg Pérego. Para cualquier reparación, sustitución, información acerca de los productos, venta de repuestos originales y accesorios, contactar con el Servicio de Asistencia Peg Pérego indicando, en caso fuere presente, el número de serie del producto.

tel. 0039/039/60.88.213

fax 0039/039/33.09.992

e-mail assistenza@pegperegocom

sito internet www.pegperegocom

Todos los derechos de propiedad intelectual sobre los contenidos de este manual de instrucciones pertenecen a PEG PEREGO S.p.A. y están protegidos por las leyes vigentes.

Obrigado por ter escolhido um produto Peg-Pérego.

A alcofa Primonido New é disponível para os modelos Culla

Características do produto Alcofa New-auto, Grupo 0, categoria "Universal"

- A alcofa é homologada de acordo com a norma ECE R44/04 para crianças com peso de 0-10 kg. Adapta-se à maior parte dos bancos de automóveis, mas não a todos.
- A alcofa pode ser correctamente instalada se no manual de uso e manutenção do veículo estiver indicada a compatibilidade com sistemas de retenção "Universais" do grupo 0.
- A alcofa é classificada "Universal" de acordo com critérios de homologação extremamente severos, comparativamente com os modelos anteriores que não dispõem desta classificação.
- A alcofa pode ser usada apenas em veículos dotados de banco traseiro com 2 ou 3 lugares e com cintos de segurança de 2 ou 3 pontos, homologados em conformidade com a norma ECE R16 ou com normas equivalentes.
- Em caso de dúvidas, ou para mais informações sobre a fixação da alcofa em modelos específicos de automóveis, dirija-se ao fabricante ou ao revendedor.

⚠ IMPORTANTE

- "A alcofa", grupo 0, tem de ser instalada perpendicularmente ao sentido de marcha.
- Não instale a alcofa em bancos virados na direcção oposta ao sentido de marcha ou transversalmente ao normal sentido de marcha do veículo.
- Este artigo está numerado progressivamente.

⚠ ADVERTÊNCIA

IMPORTANTE: leia com atenção estas instruções e

consERVE-as no específico alojamento durante toda a vida útil do produto. A segurança da criança pode ser posta em risco se não seguir estas instruções.

- Pode ser perigoso deixar a criança sem vigilância.
- As operações de montagem e de preparação do artigo devem ser realizadas por adultos.
- Não utilize o produto se faltarem peças ou se estiver partido.
- Antes do uso certifique-se de que todos os mecanismos de encaixe estão correctamente fixados.
- Evite introduzir os dedos nos mecanismos.
- Não utilize perto de fontes de calor, chamas livres e não deixe objectos perigosos ao alcance da criança.
- Pode ser perigoso utilizar acessórios não aprovados pelo fabricante.
- Certifique-se de que os cintos de fixação da alcofa ao veículo estão bem esticados e regule os que prendem a criança à mesma.
- Nunca torça os cintos.
- Aconselha-se de substituir a alcofa caso tenha sofrido esforços excessivos durante um acidente ou apresente sinais de evidente ruptura ou deformação.
- O dispositivo de segurança não deve ser modificado em caso algum pelo utilizador.
- Siga rigorosamente as instruções fornecidas pelo fabricante do sistema de retenção infantil.
- Não deixe a criança na alcofa dentro do automóvel, sem vigilância.
- A alcofa deve ser sempre fixada com os cintos de segurança do veículo, mesmo quando não é usada pela criança. No caso de travagem repentina, poderia provocar lesões aos ocupantes do veículo.
- Durante as viagens de automóvel nunca transporte a criança ao colo e nunca a sente fora da alcofa. No caso de travagem repentina, mesmo a baixa velocidade, a criança seria facilmente atirada para a frente.
- Preste muita atenção à bagagem ou objectos que podem ferir a criança na alcofa, em caso de acidente.
- Não deixe a alcofa na viatura exposta ao sol, algumas peças podem ficar muito quentes e queimar a pele delicada da criança, verifique antes de sentar a criança.
- Preste atenção para que a alcofa não fique bloqueada por uma parte móvel do banco ou por uma porta.

- Não utilize a alcofa sem o revestimento de tecido, esse revestimento não pode ser substituído por outro não aprovado pelo fabricante pois constitui parte integrante da alcofa e da sua segurança. No caso de substituição, utilize um modelo de reposição original.
- A alcofa foi concebida com dispositivo de absorção de choque em poliestireno, directamente integrado na sua estrutura, debaixo do forro; não remover.
- Este produto só pode ser utilizado por crianças que não se conseguem sentar sozinhas.
- Este produto foi concebido para crianças do nascimento até aos 9 kg de peso. Usado no automóvel até aos 10 kg de peso.
- Utilize apenas sobre superfícies duras, horizontais e secas.
- Nunca deixe outras crianças a brincar sem vigilância perto da alcofa.
- Se estiver presente a criança, preste atenção quando efectua as operações de regulação dos mecanismos (pega, encosto).
- Verifique regularmente a pega (ou as pegas) e o fundo da alcofa e verifique se existem sinais de ruptura ou de danos.
- Quando utiliza a alcofa com um apoio, verifique o comprimento máximo da alcofa especificada no apoio.
- O carrinho de bebé é um sistema de transporte; portanto, não substitui em casa o uso do berço.

Instruções de uso

Utilização da alcofa

1. **CAPOTA É COBRE-PÉS:** para montar a capota insira os encaixes nos orifícios (fig_a) e aperte as molas por trás. Aperte as molas do cobre-pés de ambos os lados (fig_b).
2. **REGULAÇÃO DO ENCOSTO:** puxe o manípulo para fora e rode-o para a direita para erguer o encosto ou para a esquerda para baixá-lo.
3. **POSIÇÃO DE BALOIÇO:** a alcofa possui pés amovíveis, situados na base, com os quais pode escolher se balançar (fig. a) ou não balançar (fig. b) o bebé. Rode os pés para fora para transformar a alcofa numa confortável caminha (fig. c).
4. **SISTEMA QUATRO ESTAÇÕES:** o produto embaixo da base, como ilustrado, permite regular a circulação do ar interno para evitar a formação de condensação. Coloque a alavanca na posição azul, para criar um ambiente fresco e arejado (no Verão), ou na posição

vermelha para limitar a entrada de ar (no Inverno).

5. **ALÇAS DE TRANSPORTE:** para transportar a alcofa baixe a capota, e extraia dos bolsos laterais as alças de transporte (fig. a). Também é possível transportá-la agarrando nas pegas Ganciomatic (fig. b).
6. **BOLSA DE TROCAS:** Bolsa com colchonete para trocar o bebé, que se prende ao carrinho.

Ganciomatic system

7. **Ganciomatic System** é um sistema prático e rápido que permite encaixar, com um único gesto, o carrinho de bebé na base Ganciomatic de: Bassinet Stand e de todos os carrinhos PegPerego Ganciomatic, com exceção dos carrinhos Duette e Triplette SW (que podem ser comprados separadamente).

Para acoplar a alcofa, posicione-a sobre o carrinho e prima com ambas as mãos até ouvir o clique.

Accione sempre o travão do carrinho antes de acoplar e desacoplar a alcofa.

IMPORTANTE: Verifique se a alcofa está correctamente acoplada.

8. **IMPORTANTE:** exclusivamente para o Carrinho BOOK, antes do encaixe, é necessário remover (como mostrado na figura) os dois pés situados no fundo externo do carrinho, somente do lado abaixo da cabeça da criança. Posicionar depois a estrutura no carrinho e pressionar com ambas as mãos até ouvir um clique.
9. Para a desacoplar, desloque no sentido da seta a alavanca da pega Ganciomatic (seta a), ao mesmo tempo prima a alavanca (seta b) e puxe para cima até a desacoplar (seta c).

Retirar a forra

10. **RETIRAR O FORRO DA ALCOFA:** desaperte as molas do cobre-pés e da capota; prima nos encaixes e remova para cima a capota (fig. a); erga o encosto e remova o colchão (fig. b); desaperte as molas (fig. c) e remova o revestimento interno (fig. d).

Manutenção do revestimento

- escove as partes em tecido para remover o pó e lave à mão a uma temperatura máxima de 30° não torça;

- não use lixívia com cloro;
- não passe a ferro;
- não lave a seco;
- não remova as manchas com solventes e não seque na máquina de secar roupa com tambor rotativo.



Limpeza do produto

- O seu produto precisa de uma manutenção mínima. As operações de limpeza e manutenção devem ser efectuadas somente por adultos.
- Aconselha-se manter limpas as partes em movimento e se necessário, lubrifique-as com óleo.
- Periodicamente limpe as partes em plástico com um pano húmido, não use solventes ou outros produtos similares.
- Escove as partes em tecido para retirar a poeira.
- Não limpe o dispositivo de absorção de choques em poliestireno com solventes ou outros produtos similares.
- Proteja o produto dos agentes atmosféricos, água, chuva ou neve; a exposição contínua e prolongada ao sol poderia causar alterações na cor de muitos materiais.
- Conserve o produto num sítio seco.
- Lembre-se de arejar periodicamente o interior do moisés.

Kit Auto

como montar o cinto de segurança

11. Posicione a alcofa com o encosto e a capota baixados.
12. CINTO DE 3 PONTOS: Enfie o cinto entre-pernas na fissura do colchão (fig._a) e nas fissuras da estrutura (fig._b) até a atravessar (fig._c).
13. Enfie as duas extremidades das correias superiores nas fissuras do colchão e da estrutura (fig._a) e prenda-as nos Pernos (fig._b).
14. Cintos presos por baixo da estrutura (fig. a) e dentro da alcofa (fig. b).

Fixação no automóvel com cintos de segurança

FIXAR A ALCOFA NO AUTOMÓVEL: O banco traseiro do carro (de 3 lugares) possui 3 cintos de segurança e o central pode ser do tipo dorsal ou abdominal. Em ambos

os casos, é possível efectuar a fixação da alcofa no carro. Aconselha-se de posicionar a alcofa no banco traseiro deixando o lado da cabeça ao nível do banco central.

15. Alcofa posicionada no automóvel com cinto abdominal.
16. Alcofa posicionada no automóvel com cinto de 3 pontos.
17. A alcofa também pode ser posicionada centralmente no banco traseiro de 3 lugares, utilizando os dois cintos de segurança mais externos (fig. a). A alcofa não pode ser posicionada como na fig. b, pois pode ser fixada no carro apenas com cintos vindos do sentido oposto.
18. Posicionamento da alcofa no banco traseiro de 2 lugares. A alcofa pode ficar virada com a parte dos pés da criança quer para um lado quer para o outro. Se o banco do automóvel for inclinado pode torná-lo horizontal usando toalhas.
19. Prenda o cinto do banco posterior, dobre-o como ilustrado na figura (seta_a) e enfie-o na ranhura da fivela metálica do kit auto (seta_b).
20. Enfie a alavanca vermelha da fivela metálica do kit auto no interior do cinto dobrado (seta_c). Aproxime a fivela metálica o mais possível ao banco para facilitar então o engate à cabina (seta_d).
21. Encaixe o conector do kit auto do anel da Cabina e estenda o cinto com força para que a cabina adira melhor ao banco.
 - Repita as mesmas operações do outro lado da Cabina.
22. Cabina auto encaixada no automóvel.
23. **DESENCAIXE DA CABINA DO AUTOMÓVEL:** pressione o botão de regulação no conector, como na figura para alargar os cintos. Desencaixe o gancho do conector do kit auto, do anel da Cabina.

IMPORTANTE: o kit auto pode permanecer sempre encaixado no cinto do nosso automóvel. Com um simples gesto, basta apertar ou desapertar a fivela do kit auto do anel da Cabina (ponto 22).

IMPORTANTE: não deixe o kit auto engatado no cinto de segurança do veículo, se este último for utilizado por um adulto.

Como colocar a criança na alcofa

24. CINTO DE SEGURANÇA DE 3 PONTOS: afrouxe as correias superiores, premendo na fivela (fig._a) e alargue-as (fig._b).
25. prima o botão vermelho (fig._a) e solte as correias

superiores do cinto entre-pernas (fig_b).

26. Posicione a criança dentro da alcofa e insira a fivela das correias superiores no cinto entre-pernas até o apertar.
27. A criança tem que estar sempre bem presa dentro da alcofa. Se os cintos estiverem frouxos, reduza o comprimento das correias superiores puxando a extremidade do cinto.
Os cintos têm de estar esticados o mais possível para garantir a segurança da criança em caso de acidente. Deixe uma folga mínima (da grossura de um dedo entre o cinto e o peito da criança).
28. REMOVER OS CINTOS: para remover os cintos da estrutura da alcofa, insira as fivelas do cinto entre-pernas nas aberturas por baixo da estrutura e desenfie-as (fig. a). Para desenfiar as fivelas das correias superiores por baixo da estrutura, solte-as dos pernos e insira-as nas suas aberturas (fig. b).
29. Recoloque o cinto desapertado no respectivo bolso.

Acessórios

30. PROTECTOR DE CHUVA COVER ALL: Protector de chuva cobre-tudo em PVC transparente.
31. BASSINET STAND (base para berço): base de apoio prática compacta.
COMPLETO ANTI-SUFOCAMENTO: colchão e almofada. Compatível com o nosso kit auto de três pontos.

Números de série

32. A alcofa, por baixo da base, possui informações relativas à data de fabrico da alcofa.
 - Nome do produto, data de produção e numeração de série da mesma (fig_a).
 - Kit Auto:
 - Etiqueta de homologação (fig_b);
 - Data de produção do cinto (fig_c);Estes elementos são úteis para o consumidor no caso do produto apresentar problemas.

Como ler a etiqueta de homologação

- Neste parágrafo explicamos como ler a etiqueta de homologação (etiqueta cor-de-laranja).
- Na parte superior da etiqueta encontra-se o símbolo da

empresa fabricante e o nome do produto.

- 0-10 kg Y indica que o produto é homologado para crianças desde o nascimento até 10 kg de peso e que o dispositivo possui cinto de 3 pontos.
- A letra E dentro de um círculo: indica a marca de homologação Europeia e o número define o país que emitiu a homologação (1: Alemanha, 2: França, 3: Itália, 4: Holanda, 11: Grã-Bretanha e 24: Irlanda).
- Número de homologação: se iniciar por 04 quer dizer que é a quarta emenda (a actualmente em vigor) do regulamento R44.
- Norma de referência: ECE R44/04.
- Número progressivo de fabrico: personaliza cada alcofa, a partir da emissão da homologação cada uma está identificada com um número específico.

PEG-PÉREGO S.p.A.



Peg-Pérego S.p.A é certificada ISO 9001. A certificação oferece aos clientes e aos consumidores a garantia de transparência e confiança no que se refere ao modo com que a empresa trabalha. Peg Pérego poderá realizar em qualquer momento alterações nos modelos descritos nesta publicação, por motivos técnicos ou comerciais. Peg Perego está à disposição dos seus Consumidores para satisfazer ao máximo suas exigências. Portanto, conhecer a opinião de nossos Clientes, é para nós extremamente importante e precioso. Ficaremos muito agradecidos se depois de ter utilizado um nosso produto, quiser preencher o QUESTIONÁRIO DE SATISFAÇÃO DO CONSUMADOR, a indicar eventuais observações ou sugestões, que encontrará em nosso site Internet: www.pegperego.com

SERVIÇO DE ASSISTÊNCIA PEG-PÉREGO

Se, inadvertidamente, uma peça do modelo se perder ou danificar, utilizar apenas peças de substituição Peg Pérego originais. Para eventuais reparações, substituições, informações sobre os produtos, venda de peças originais e acessórios, contactar o Serviço de Assistência Peg Pérego, indicando o número de série do produto, caso este esteja presente.

Europe:
tel. 0039/039/60.88.213
fax 0039/039/33.09.992
e-mail assistenza@pegperegò.it
sito internet www.pegperegò.com

Brasil:
IMPORTADO E DISTRIBUÍDO POR:
BURIGOTTO S/A INDÚSTRIA E COMÉRCIO
Rua Martino Dragone, 280 - Jd. Santa Barbara - Limeira-
SP - Brasil
CEP 13480.308 - Tel.:(19) 3404.2000
Fax Vendas: (19) 3451.6994
CNPJ: 51.460.277/0001-38 I.E.: 417.003.410.117
E-mail: info@burigotto.com.br - www.burigotto.com.br

NL_Nederlands

Wij danken u voor de keuze van een Peg-Pérego product.

De reiswieg Primonido New is verkrijgbaar in het model Culla.

Productkenmerken

Reiswieg-auto, Groep 0, categorie "Universeel"

- De reiswieg is gehomologeerd volgens de richtlijn UN/ECE R44/04 voor kinderen met een gewicht tussen 0-10 kg. Geschikt voor de meeste autostoelen, maar niet voor alle.
- De reiswieg kan correct geïnstalleerd worden indien in de handleiding van het voertuig aangegeven wordt dat het voertuig compatibel is met "Universele" bevestigingssystemen voor de groep 0.
- De reiswieg is geclassificeerd als "Universeel" volgens de strengste homologatiecriteria in vergelijking met voorgaande modellen die geen etiket hebben.
- Dit product kan alleen in voertuigen worden gebruikt die een achterbank hebben met 2 of 3 zitplaatsen en uitgerust zijn met twee- of driepuntsveiligheidsgordels, en die gehomologeerd zijn volgens het reglement UN/ECE R16 of gelijkwaardige normen.
- Wend u in geval van twijfel of voor meer informatie over de bevestiging van de reiswieg in specifieke voertuigen tot de fabrikant of verkoper.

A BELANGRIJK

- "De reiswieg", groep 0, moet haaks op de rijrichting geïnstalleerd worden.
- Installeer de reiswieg niet op een autostoel die in de tegenovergestelde richting of dwars staat ten opzichte van de rijrichting van het voertuig.
- Dit product is voorzien van een volgnummer.

⚠ WAARSCHUWING

BELANGRIJK: lees vóór het gebruik deze instructies aandachtig en bewaar ze op een geschikte plek zolang u het product heeft. Het niet in acht nemen van deze instructies kan risico's voor uw kind met zich meebrengen.

- Het kan gevaarlijk zijn uw kind onbewaakt achter te laten.
- De montage en het gereedmaken van het product moeten door een volwassene worden uitgevoerd.
- Gebruik het product niet indien er onderdelen stuk zijn of ontbreken.
- Controleer vóór het gebruik of alle bevestigingsmechanismen correct zijn vastgemaakt.
- Steek uw vingers niet in of tussen de mechanismen.
- Gebruik dit product niet dichtbij warmtebronnen, open vuur of gevaarlijke voorwerpen binnen handbereik van het kind.
- Het kan gevaarlijk zijn om accessoires te gebruiken die niet zijn goedgekeurd door de fabrikant.
- Controleer altijd of de gordels die de reiswieg in het voertuig vastzetten gespannen zijn en die welke het kind vastzetten regelmatig zijn.
- De gordels mogen nooit gedraaid zitten.
- We raden aan het product te vervangen indien het tijdens een ongeluk aan hevige krachten is blootgesteld of indien het schade of afwijkingen vertoont.
- De gebruiker mag in geen geval het veiligheidsmechanisme wijzigen.
- Volg nauwkeurig de instructies van de fabrikant op voor het systeem waarmee het kind wordt vastgezet.
- Laat het kind niet zonder toezicht in de reiswieg in de auto.
- De reiswieg moet altijd vastgezet worden met de veiligheidsgordels van het voertuig, ook wanneer het kind er niet in zit. In geval van plotseling remmen kan het namelijk letsel veroorzaken aan de inzittenden van het voertuig.
- Houd het kind tijdens de reis nooit in uw armen of op schoot en laat het niet uit de reiswieg. In geval van plotseling remmen, ook bij lage snelheid, kan het kind makkelijk naar voren schieten.
- Let er goed op dat het kind in de reiswieg niet verwond kan worden door bagage of andere voorwerpen in geval van een ongeluk.

- Laat de reiswieg niet aan zonlicht blootgesteld, enkele delen kunnen oververhit raken en de gevoelige huid van het kind beschadigen. Controleer dit alvorens het kind erin te plaatsen.
- Let op dat de reiswieg niet geblokkeerd blijft door een bewegend deel van de zitting of door een portier.
- Gebruik de reiswieg niet zonder de bekleding. Deze bekleding kan niet vervangen worden door bekleding die niet goedgekeurd is door de fabrikant omdat ze integraal deel uitmaakt van de reiswieg en van de veiligheid. Gebruik bij vervanging altijd een origineel reserveonderdeel.
- De reiswieg is uitgerust met een schokabsorptiesysteem van polystyreen, direct geïntegreerd in de kuip, onder de bekleding. U mag dit niet verwijderen.
- Dit product is alleen bedoeld voor kinderen die niet zelfstandig rechtop kunnen gaan zitten.
- Dit product is bedoeld voor kinderen vanaf de geboorte tot 9 kg. Voor gebruik in de auto bedoeld voor kinderen tot 10 kg.
- Alleen op harde, horizontale en droge oppervlakken gebruiken.
- Laat andere kinderen niet zonder toezicht bij de kinderwagens spelen.
- Houd rekening met de aanwezigheid van het kind wanneer u de mechanismen instelt (handgreep, rugleuning).
- Controleer regelmatig de duwstang (of de handgrepen) en de onderkant van de reiswieg op scheuren of schade.
- Als u de reiswieg met een staander gebruikt, controleer dan de maximale toegestane lengte van de kinderwagen. Deze staat aangegeven op de staander.
- De kinderwagen is een vervoersysteem en daarom mag deze thuis dus niet als vervanging voor een bed gebruikt worden.

Gebruiksaanwijzing **Gebruik van de reiswieg**

1. **KAP EN DEKENTJE:** om de kap te bevestigen steekt u de bevestigingen in de openingen (fig_a) en knoopt u hem aan de achterkant vast. Knoop het dekentje aan beide zijden vast (fig_b).
2. **RUGLEUNING INSTELLEN:** trek de knop naar buiten en draai hem met de klok mee om de rugleuning omhoog te doen, en tegen de klok in om deze omlaag te doen.

3. **SCHOMMELSTAND:** de reiswieg is voorzien van uittrekbare steunen, onderaan de basis, waarmee het mogelijk is de baby te wiegen (fig_a) of niet (fig_b). Draai de steunen naar buiten om de reiswieg in een comfortabel bedje te veranderen (fig_c).
4. **VIERSEIZOENENSYSTEEM:** het product is aan de onderkant voorzien van de mogelijkheid, zoals afgebeeld, om de luchtcirculatie aan de binnenkant te regelen om de vorming van condens te voorkomen.
Met het hendeltje op blauw creëert u een frisse en geventileerde omgeving ('s zomers), en op rood beperkt u de luchttoegang ('s winters).
5. **TRANSPORTHENGSELS:** om de reiswieg te vervoeren doet u de kap omlaag en haalt u de transporthengsels uit de zijzakken (fig_a). U kunt de wieg ook bij de Ganciomatic handgrepen vastpakken (fig_b).
6. **VERSCHONINGSTAS:** tas met matrasje om de baby te verschonen, kan aan de wagen gehaakt worden.

Ganciomatic system

7. Met het handige en snelle Gangiomatic System maakt u de kinderwagen in één eenvoudige beweging vast aan de Ganciomatic basis van:
Bassinets Stand en alle PegPerego Ganciomatic onderstellen, met uitzondering van de Duette en Triplette SW onderstellen (apart te verkrijgen).
Om de reiswieg te bevestigen plaatst u hem op de kinderwagen en drukt u er met beide handen op tot het klikt. Activeer altijd de rem van de kinderwagen alvorens de reiswieg te bevestigen of eraf te halen.
BELANGRIJK: Controleer of de reiswieg correct is bevestigd.
8. **BELANGRIJK:** uitsluitend bij het BOOK onderstel moet u (zoals op de afbeelding) voor het vastmaken eerst de twee voetjes aan de onderkant van de kinderwagen naar buiten trekken. Die voetjes bevinden zich enkel aan de hoofdzijde van de mand.
Plaats de bak dan op het onderstel en druk met beide handen tot aan de klik.
9. Om de wieg eraf te halen beweegt u de hendel van de Ganciomatic-handgreep in de richting van de pijl (pijl_a), drukt u tegelijkertijd de hendel in (pijl_b) en trekt u de

wieg omhoog tot hij eraf komt (pijl_c).

Verwijdering van de bekleding

10. **DE BEKLEDING VAN DE REISWIEG VERWIJDEREN:** knoop het dekontje en de kap los; druk op de bevestigingen en trek de kap omhoog (fig_a); doe de rugleuning omhoog en trek het matrasje eruit (fig_b); knoop de binnenbekleding los (fig_c) en verwijder deze (fig_d).

Onderhoud van de vulling

- borstel de stoffen delen om het stof te verwijderen en was de binnenbekleding op de hand bij een temperatuur van maximaal 30°. Niet wringen;
- niet in chloor bleken;
- niet strijken;
- niet droog reinigen;
- niet met oplosmiddelen reinigen en niet drogen in de droogtrommel.



Reiniging van het product

- Uw product vereist minimaal onderhoud. De reiniging en het onderhoud mogen alleen door volwassenen uitgevoerd worden.
- Het wordt aanbevolen om alle bewegende delen schoon te houden en deze zodig te smeren met licht olie.
- Reinig het deel van polystyreen, dat voor de absorptie van schokken dient, niet met oplosmiddelen of met andere gelijkaardige producten.
- Borstel de bekleding af om stof te verwijderen.
- Reinig het deel van polystyrol, dat voor de absorptie van schokken dient, niet met oplosmiddelen of met andere gelijkaardige producten.
- Bescherm het product tegen de weersomstandigheden, water, regen of sneeuw. De continue en langdurige blootstelling aan zonlicht zou een kleurverandering van vele materialen tot gevolg kunnen hebben.
- Bewaar het product in een droge plaats.
- Denk eraan om de binnenkant van de reiswieg regelmatig te luchten.

Kit Auto

Het veiligheids gordeltje monteren

11. Plaats de reiswieg met de rugleuning en kap neer.
12. DRIEPUNTSGORDELTJE: Steek het benenriempje in de opening van het matrasje (fig_a) en in de openingen van de kuip (fig_b) zodat de twee delen er doorheen komen (fig_c).
13. Steek de twee uiteinden van de schouderriempjes in de openingen van het matrasje en die van de kuip (fig_a) en haak ze aan de pinnen vast (fig_b).
14. De riempjes vastgehaakt onder de kuip (fig_a) en in de reiswieg (fig_b).

Bevestiging in de auto met veiligheidsgordels

BEVESTIGING VAN DE REISWIEG IN DE AUTO: De achterbank van de auto (met 3 plaatsen) heeft 3 veiligheidsgordels en de middelste kan over de rug of buik geplaatst worden. In beide gevallen kan de reiswieg in de auto bevestigd worden. We raden aan de reiswieg op de achterbank te plaatsen met de kant van het hoofd naar het midden.

15. De reiswieg met buikgordel in de auto geplaatst.
16. De reiswieg met driepuntsgordel in de auto geplaatst.
17. De reiswieg kan ook in het midden van de driezitsachterbank geplaatst worden, met behulp van de twee buitenste veiligheidsgordels (fig_a). De reiswieg kan niet geplaatst worden zoals aangegeven in fig_b omdat de wieg alleen met de gordels in tegenovergestelde richting vastgezet mag worden.
18. Plaatsing van de reiswieg op een tweezitsachterbank. Het maakt geen verschil naar welke kant de reiswieg gedraaid staat.
Indien de zitting van de autostoel niet recht is, maar helt, kan deze horizontaal worden gemaakt met behulp van handdoeken.
19. Neem de gordel van de achterbank, vouw hem zoals getoond op de figuur (pijl_a) en steek hem in de gleuf van de metalen gesp van de autoset (pijl_b).
20. Steek de rode hendel van de metalen gesp van de autoset in de omgevouwen gordel (pijl_c)
Verplaats de metalen gesp zo dicht mogelijk bij de stoel zodat de reiswieg daarna makkelijker vastgemaakt kan worden

(pijl_d).

21. Maak de verbinding van de autoset aan de ring van de reiswieg vast en trek de gordel stevig strak zodat de reiswieg zo veel mogelijk tegen de stoel aan geplaatst is.
 - Doe hetzelfde aan de andere kant van de reiswieg.
22. Autoreiswieg vastgemaakt in de auto.
23. LOSMAKEN VAN DE REISWIEG UIT DE AUTO:
druk op de stekknop op de verbinding zoals getoond op de figuur om de gordels los te maken. Maak de haak van de verbinding van de autoset van de ring van de reiswieg los.
BELANGRIJK: de autoset kan altijd aan de gordels van uw auto bevestigd blijven. Met een eenvoudig handgebaar kunt u de gesp van de autoset aan de ring van de reiswieg vastmaken of van de ring losmaken (punt 22).
BELANGRIJK: laat de autoset niet aan de veiligheidsgordel van het voertuig vastzitten als de gordel door een volwassene gebruikt wordt.

Het kind in de reiswieg plaatsen

24. DRIEPUNTSVEILIGHEIDSGORDEL: maak de schouderriempjes losser door op de gesp te drukken (fig_a), en verleng ze (fig_b).
25. druk op de rode knop (fig_a) en maak de schouderriempjes los van het beenstuk (fig_b).
26. Plaats het kind in de reiswieg en steek de gesp van de schouderriempjes in het beenstuk tot deze vastzit.
27. Het kind in de reiswieg moet goed vastzitten. Als de riempjes loszitten, verkort ze dan door aan het uiteinde te trekken.
De riemen moeten zo strak mogelijk zitten voor de veiligheid van het kind bij een ongeval. Zorg voor een minimale speling (een vingerdikte tussen de riem en de borstkas van het kind).
28. DE RIEMPJES VERWIJDEREN: om de riempjes uit de kuip van de reiswieg te halen steekt u de gespen van het beenstuk door de openingen onder de kuip en haalt u de riempjes eruit (fig_a). Om de bevestigingen van de schouderriempjes van onder de kuip los te halen maakt u ze los van de steunen en steekt u ze door de openingen (fig_b).
29. Plaats het losgehaakte gordeltje terug in het zakje.

Accessoires

- 30. REGENSCHERM COVER ALL: a lles afdekkend regenscherm van transparant materiaal.
- 31. BASSINET STAND: praktische en compacte steun. ANTIVERSTIKKINGSSET: matrasje met kussen. Compatibel met onze 3-punts kit auto.

Serienummers

- 32. Onder de basis van de reiswieg staat informatie over de productiedatum.
 - Naam van het product, productiedatum en serienummer (fig_a).
Kit Auto:
 - Homologatie-etiket (fig_b);
 - Productiedatum van het gordeltje (fig_c);
- Deze gegevens zijn nuttig voor de consument indien het product gebreken mocht vertonen.

Lezen van het homologatie-etiket

- In deze paragraaf wordt uitgelegd hoe het homologatie-etiket gelezen moet worden (het oranje etiket).
- Aan de bovenzijde van het etiket staat het merk van de fabrikant en de naam van het product.
- 0-10 kg Y geeft aan dat het product gehomologeerd is voor kinderen vanaf de geboorte tot 10 kg en dat het voorzien is van een driepuntsgordel.
- De letter E in een cirkel: duidt op het Europese homologatiemerk en het nummer duidt op het land dat de homologatie afgegeven heeft (1: Duitsland, 2: Frankrijk, 3: Italië, 4: Nederland, 11: Groot-Brittannië en 24: Ierland).
- Homologatienummer: begint dit met 04 dan duidt dit op het vierde amendement (dat op dit moment van kracht is) van verordening R44.
- Referentienorm: UN/ECE R44/04.
- Volgnummer productie: is voor elke reiswieg uniek, vanaf de afgifte van de homologatie wordt elke wieg door een eigen nummer gekenmerkt.

PEG-PÉREGO S.p.A.



Peg-Pérego S.p.A. is houder van het ISO-certificaat 9001. Dit certificaat biedt aan onze klanten en gebruikers van onze producten een waarborg voor een transparante werkwijze en dus vertrouwen. Peg Pérego kan op elk ogenblik de in deze documenten

beschreven modellen wijzigen om technische of commerciële redenen. Peg Pérego wenst zo veel en zo goed mogelijk tegemoet te komen aan de wensen van onze klanten. De mening van onze klanten kennen, is dus heel belangrijk voor ons. Wij verzoeken u daarom vriendelijk een ogenblikje tijd te nemen om onze VRAGENLIJST TEVREDEN KLANTEN in te vullen als u één van onze producten gebruikt en ons uw eventuele opmerkingen of suggesties stuurt. U vindt de vragenlijst op het adres: www.pegperego.com

Technische service Peg-Pérego

Indien delen van het model per ongeluk kwijt raken of beschadigd raken, dient u alleen originele reserveonderdelen van Peg Pérego te gebruiken. Voor eventuele reparaties aan, vervanging van of informatie over de producten, verkoop van originele reserveonderdelen en accessoires, kunt u contact opnemen met de Assistentiedienst van Peg Pérego. Vermeld hierbij, indien mogelijk, het serienummer van het product.

tel. 0039/039/60.88.213

fax 0039/039/33.09.992

e-mail assistenza@pegperego.it

site internet www.pegperego.com

Alle intellectuele eigendomsrechten op de inhoud van deze gebruiksaanwijzing zijn eigendom van PEG PEREGO S.p.A. en worden beschermd volgens de van toepassing zijnde wetten.

Tak for dit valg af et produkt fra Peg-Pérego.

Primonido New autoliften fås i modellerne Culla.

Egenskaber for produktet *Autostol, Gruppe 0, kategori "Universal"*

- Autoliften er typegodkendt i henhold til UN/ECE R44/04 for børn med en vægt på mellem 0-10 kg. Den passer til de fleste automobilsæder, men ikke til alle.
- Autoliften kan installeres korrekt i bilen, såfremt der i vognens manual for brug og vedligeholdelse er anført, at vognen er egnet til "universal" fastspændingsystemer i gruppe 0.
- Autoliften er klassificeret som "Universal" i henhold til strengere kriterier for typegodkendelse end de gældende for tidligere modeller, der ikke er udstyret med typegodkendelsesmærkat.
- Produktet må kun anvendes i biler, der er udstyret med 2- eller 3-punkts sikkerhedsseler på bagsædet med 2 eller 3 pladser, og er typegodkendt i henhold til UN/ECE R16 eller tilsvarende standarder.
- I tvivlstilfælde eller for yderligere oplysninger om montering af autoliften på specifikke køretøjer bedes du henvende dig til producenten eller til din forhandler.

A VIGTIGT

- "Autoliften", gruppe 0, skal installeres i samme retning som kørselsretningen.
- Installer ikke autoliften på sæder, der vender modsat kørselsretningen eller på tværs af bilens almindelige kørselsretning.
- Dette produkt er progressivt nummereret.

A PAS PÅ!

VIGTIGT: Læs disse anvisninger omhyggeligt og opbevar dem i den dertil indrettede holder i hele

produktets levetid. Du kan udsætte dit barn for en sikkerhedsrisiko, hvis disse anvisninger ikke følges.

- Det kan være farligt at efterlade dit barn uden opsyn.
- Montering og klargøring af produktet må kun foretages af voksne.
- Brug ikke produktet, hvis der er tegn på manglende dele eller brud.
- Før brugen skal du sikre dig, at alle tilkoblingsmekanismer er korrekt spændt til.
- Undgå at stikke fingrene ind i bevægelige dele.
- Brug den ikke i nærheden af varmekilder, åben ild eller farlige genstande, som barnet kan nå med hånden.
- Det kan indebære en fare at anvende tilbehør, som ikke er godkendt af producenten.
- Kontroller at selerne til fastspænding af autoliften i vognen altid er strammet helt og reguler de seler, der holder barnet fastspændt.
- Vikl aldrig selerne omkring hinanden.
- Det er vigtigt at udskifte anordningen, såfremt den har været udsat for voldsomme stød i forbindelse med en ulykke eller udviser synlige tegn på brud eller deformation.
- Brugeren må ikke under nogen omstændigheder foretage ændringer på sikkerhedsanordningen.
- Følg producentens anvisninger for sikkerhedssystemet til barnet med største nøjagtighed.
- Efterlad aldrig barnet i autoliften i bilen uden opsyn.
- Autoliften skal altid være fastspændt med bilens sikkerhedsseler, også selv om barnet ikke sidder i stolen. I tilfælde af en hård opbremsning vil den ellers kunne forårsage skader på passagerer i vognen.
- Under kørsel i bilen må barnet aldrig sidde på skødet og må aldrig anbringes udenfor autoliften. I tilfælde af en hård opbremsning, selv ved lav hastighed, vil barnet kunne blive skubbet hårdt fremad.
- Vær især opmærksom på bagage eller genstande i bilen, som kunne forårsage skade på barnet i autoliften i tilfælde af en ulykke.
- Efterlad ikke autoliften i bilen under stærk sol, da visse af delene vil kunne blive meget varme og dermed skade barnets sarte hud; kontroller dette før barnet anbringes i stolen.
- Pas på at autoliften ikke blokeres af bilsædets bevægelige dele eller klemmes af døren.

- Brug ikke autoliften uden dens stofbetræk, som ikke må udskiftes med en anden type betræk, som ikke er godkendt af producenten, da betrækket er en integreret del af autoliften og dennes sikkerhed. Ved udskiftninger skal du altid anvende originale reservedele.
- Autoliften er konstrueret med en støddæmpende anordning i polystyren, som er indbygget i selve stellet under beklædningen. Den må ikke fjernes.
- Denne vogn er kun egnet til børn, der ikke selv kan sætte sig op.
- Denne vogn er beregnet til brug fra fødslen og indtil en vægt på 9 kg. Anvendt i bilen betragtes det som en vægt på 10 kilo.
- Anbring kun produktet på faste, tørre horisontale overflader
- Lad ikke andre børn lege uden opsyn i nærheden af barnevognen.
- Pas på barnet, når der udføres reguleringer af mekanismerne (det store håndgreb, ryglænet).
- Kontroller jævnligt det store håndgreb (eller håndtag) samt autoliftens bund for at sikre, at der ikke er tegn på brud eller beskadigelser.
- Når autoliften bruges med et understel, skal det kontrolleres at Autoliftens maksimale længde passer til det anførte på stellet.
- Barnevognsliften er beregnet til transportformål og kan ikke erstatte vuggen derhjemme.

Brugsanvisning sådan anvendes autoliften

1. **KALECHE OG OVERSTYKKE:** For at montere kalechen indsættes beslagene i de tilhørende huller (fig_a), hvorefter den knappes til på bagsiden.
Knap overstykket til på begge sider (fig_b).
2. **INDSTILLING AF RYGLÆNET:** Træk grebet udad og drej det i urets retning for at løfte ryglænet og modsat urets retning for at sænke det.
3. **VUGGEINDSTILLING:** Autoliften er udstyret med udtrækbare støtteben, som befinder sig på undersiden, og det er således muligt at vælge imellem, om baby skal gynes (fig_a) eller ikke (fig_b). Drej støttebenene udad for at omdanne autoliften til en behagelig babyseng (fig_c).
4. **SYSTEM TIL FIRE ÅRSTIDER:** Som vist i figuren, er det muligt at justere produktets luftcirkulation fra bunden for at forhindre kondens.

Flyt grebet hen på 'blå' for at få et friskt og ventileret miljø (om sommeren), eller på 'rød' for at begrænse luftindtaget (om vinteren).

5. **TRANSPORTELENER:** For at transportere autoliften sænkes kalechen, hvorefter du kan trække transportremene ud fra sidelommerne (fig_a). Det er også muligt at transportere den ved hjælp af Ganciomatic håndtagene (fig_b).
6. **TASKE TIL BLESKIFT:** Med indbygget underlag for bleskift; kan hægtes på klappvognen.

Ganciomatic systemet

7. Med det ganciomatiske system kan du hurtigt og let fastgøre sengen med en enkelt bevægelse til den ganciomatiske holder til sengestativet og til alle PegPerego ganciomatiske stel, undtagen stel til Duette og Triplette SW (skal anskaffes separat).
For at hægte autoliften på, anbringer du den på understellet og trykker nedad med begge hænder, indtil du hører et klik. Aktiver altid stallets bremse før du hægter autoliften på.
VIGTIGT: Kontroller om Autoliften er hængt korrekt på.
8. **VIGTIGT:** Gælder kun for BOOK-stel - før fastgørelse af sengen, skal du udtrække de to små ben i bunden af sengen udvendigt, tilpas niveauet til barnets hoved (som vist på figuren). Placer derefter kassen på vognen og trykke med begge hænder, indtil det høres et klik.
9. Træk Ganciomatic-beslaget i pilens retning (pil_a) og tryk samtidig grebet (pil_b) ind og træk det opad for at løsne autoliften (pil_c).

Aftagelig beklædning

10. **SÅDAN TAGES BEKLÆDNINGEN AF AUTOLIFTEN:** Knap overstykket og kalechen af, tryk på beslagene og træk kalechen opad (fig_a); ret ryglænet helt op og træk overmadrasen ud (fig_b); knap den indvendige beklædning af (fig_c) og fjern den (fig_d).

Vedligeholdelse af beklædningen

- Børst stofdelene for at fjerne støv og vask så polstringen i hånden ved en maksimumstemperatur på 30°; må ikke vrides;
- må ikke klorbleges;
- må ikke stryges;

- må ikke kemisk renses;
- fjern ikke pletter med opløsningsmidler og tør ikke polstringen i en tørretumbler.



Rengøring af produktet

- Produktet har kun brug for et minimum af vedligeholdelse. Rengøring og vedligeholdelse må kun udføres af voksne.
- Det anbefales at holde alle bevægelige dele rene og om nødvendigt smøre dem med en let olie.
- Rengør delene i plastik regelmæssigt med en fugtig klud; brug ikke opløsningsmidler eller lignende produkter.
- Stofdelene skal børstes for at fjerne støv.
- Rens ikke udstyrets støddæmpende dele i polystyren med opløsningsmidler eller andre lignende produkter.
- Beskyt produktet mod vejrforholdene, vand, regn eller sne; mange materialer vil skifte farve, såfremt de udsættes for sollys i længere tid.
- Opbevar produktet på et tørt sted.
- Husk at udlufte babyliftens interiør med jævne mellemrum.

Kit Auto

Sådan monteres sikkerhedssele

11. Anbring autoliften med ryglæn og kaleche sænket ned.
12. 3-PUNKTSSELE: Stik skridtremmen ind gennem sprækken på madrassen (fig_a) og gennem sprækkerne i stellet (fig_b), indtil den er ført helt igennem (fig_c).
13. Stik skulderselerne to ender ind gennem sprækkerne i madrassen og stellet (fig_a) og hægt dem fast på taperne (fig_b).
14. Selerne er hægtet på under stellet (fig_a) og indeni Pram (fig_b).

Fastspænding i bilen med sikkerhedssele

SÅDAN SPÆNDES AUTOLIFTEN FAST I BILEN: Bilens bagsæde (med 3 pladser) er udstyret med sikkerhedssele og den midterste kan anvendes enten som bækken- eller brystsele, men i begge tilfælde kan den bruges til at spænde Autoliften fast i bilen.

Vi anbefaler, at autoliften anbringes på bagsædet som vist på tegningen, med hovedenden ind mod midtersædet.

15. Autoliften som anbragt i bilen med bækkenselen.
16. Autoliften som anbragt i bilen med 3-punktsselen.
17. Det er også muligt at placere autoliften midt på bagsædet med 3 pladser ved hjælp af de to yderste sikkerhedssele (fig_a). autoliften kan ikke anbringes som på figur b, fordi den kun kan placeres i bilen med sikkerhedssele gående i modsat retning.
18. Autoliften anbragt på bageste autosæde med 2 pladser. Autoliften kan anbringes med barnets fødder både i den ene retning og den anden. Hvis bilens sæde ikke er plant, men hælder en smule, kan bunden gøres vandret ved hjælp af nogle håndklæder.
19. Tag bagsædeselen, fold den som vist på figuren (pil_a) og indsæt den i sprækken på autosættets metalspænde (pil_b).
20. Indsæt det røde håndtag på autosættets metalspænde inden i den foldede sele (pil_c). Sæt metalspændet så tæt på sædet som muligt, for på denne måde at lette fastgørelsen til liften (pil_d).
21. Fastgør autosættets tilslutning til liftens ring, og stram selen hårdt for at få liften til bedre at slutte tæt til sædet.
 - Gentag de samme indgreb på den anden side af liften.
22. Autolift fastgjort i bil.
23. FRIGØRELSE AF LIFTEN FRA BILEN: Tryk på indstillingsknappen på tilslutningen, som på figuren, for at løse selerne. Løsn autosættets tilslutningsspænde fra ringen på liften.

VIGTIGT: Autosættet kan forblive fastspændt til selerne i din bil. Med en simpel håndbevægelse fastgøres eller løses autosættets spænde fra liftens ring (punkt 22).

VIGTIGT: Lad ikke beslaget blive siddende i bilens sikkerhedssele, når det ikke anvendes af en voksen.

Sådan anbringes barnet i autoliften

24. 3-PUNKTS SIKKERHEDSSELE: Løsn skulderselerne ved at trykke på spændet (fig_a) og forlænge dem (fig_b).
25. Tryk på den røde knap (fig_a) og frigør skulderselerne fra skridtselen (fig_b).
26. Anbring barnet i autoliften og indsæt skulderselerne spænde i skridtselen indtil det klikker fast.

27. Barnet skal være godt fastspændt i autoliften. Hvis selerne er løse, skal skulderselerne længde reduceres ved at trække i spændets yderste stykke. Sikkerhedsseleer skal være strammet til så meget som muligt for at sikre barnet i tilfælde af en ulykke. Lad der være en smule fri plads (en fingers tykkelse mellem selen og barnet brystkasse).
28. SÅDAN FJERNES SELERNE: For at fjerne selerne fra autoliftens stel, indsættes skridtselens spænde i sprækkerne under stellet, hvorefter de trækkes ud (fig_a). Skulderselernes hæfter trækkes ud under stellet, når de er frigjort fra tapperne, hvorefter de føres gennem de tilhørende sprækker (fig_b).
29. Anbring den løsnede sele i den tilhørende lomme.

Tilbehør

30. Regnslag 'Cover All': Regnslag i gennemsigtigt PVC, som garanterer total beskyttelse af liften, når den er hængt på klappvognen.
31. BASSINET STAND: praktisk og kompakt støttebase. ANTI-KVÆLNINGSSÆT: Madras og pude. Tilpasset vores 3-punkts auto-sæt.

Serienumre

32. Du kan finde oplysninger om produktionsdatoen under autoliftens base.
- Produktnavn, produktionsdato og produktets serienummer (fig_a).
 - Kit Auto:
 - Typegodkendelsesmærkat (fig_b);
 - Sikkerhedsseleens produktionsdato (fig_c);
- Disse oplysninger er nyttige for forbrugeren at vide, såfremt der skulle opstå problemer med produktet.

Sådan læses typegodkendelsesmærkaten

- I dette afsnit finder du forklaringer på, hvordan typegodkendelsesmærkaten læses (orange mærkat).
- Øverst på mærkaten findes den producerende virksomheds varemærke samt produktets navn.
- 0-10 kg Y angiver, at produktet er typegodkendt til børn fra fødslen indtil en vægt på 10 kg og at produktet er udstyret

med en 3-punktssele.

- Bogstavet E indeni en cirkel: angiver mærket for den europæiske typegodkendelse, og nummeret angiver det land, der har udstedt typegodkendelsen (1: Tyskland, 2: Frankrig, 3: Italien, 4: Holland, 11: Storbritanien og 24: Irland).
- Typegodkendelsesnummer: Hvis nummeret starter med 04 angiver det den fjerde ændring (den aktuelt gældende) af R44 reglementet.
- Referencenorm: UN/ECE R44/04.
- Progressivt produktionsnummer: individualiserer hver enkelt lift; fra typegodkendelsesdatoen har hver enkelt lift sit eget nummer.

PEG-PÉREGO S.p.A.



Peg Pérego S.p.A. er ISO 9001 certificeret. Certificeringen yder kunder og forbrugere garanti for gennemsuelighed og tillid til måden firmaet arbejder på. Peg-Pérego forbeholder sig retten til på ethvert tidspunkt at foretage ændringer af de heri beskrevne modeller af tekniske eller forretningsmæssige grunde. Peg-Pérego er til forbrugernes disposition med henblik på at opfylde deres behov på bedste måde. Det er derfor yderst vigtigt og værdifuldt for os at høre, hvad vores kunder mener. Vi vil derfor være dig taknemmelige, hvis du efter anvendelsen af et af vores produkter udfylder SPØRGESKEMAET VEDR. KUNDETILFREDSHED, som du finder på vores internetside, hvor du kan anføre bemærkninger eller forslag: www.pegperegocom

Serviceafdelingen Peg-Pérego

Skulle det ske, at dele af modellen mistes eller beskadiges, må der kun anvendes originale Peg-Pérego reservedele. For eventuelle reparationer, udsiftninger, produktoplysninger, salg af originale reservedele og tilbehør bedes du kontakte Serviceafdelingen hos Peg Pérego med oplysning om produktets serienummer, hvis et sådant findes.

Tlf.: 0039/039/60.88.213 **fax** 0039/039/33.09.992

e-mail assistenza@pegperegocom

Internetside www.pegperegocom

Alle ophavsrettigheder til denne manuals indhold tilhører PEG PEREGO S.p.A og er beskyttet af gældende lovgivning.

FI Suomi

Kiitos, kun olet valinnut Peg-Pérego-tuotteen.

Primonido New rattaat on saatavana Culla-malleissa.

Tuotteen ominaisuudet

Pram-auto, ryhmä 0, kategoria Universal

- Rattaat on tyyppihyväksytty standardin UN/ECE R44/04 mukaisesti lapsille joiden paino on 0-10 kg. Sopii asennettavaksi melkein kaikkien ajoneuvojen istuimiin, mutta ei aivan kaikkiin.
- Rattaat voidaan asentaa oikein, jos ajoneuvon käyttö- ja huolto-oppaassa mainitaan että ajoneuvo on yhteensopiva Universal ryhmä 1-kiinnitysjärjestelmien kanssa.
- Rattaat kuuluvat luokkaan Universal tyyppihyväksyntäkriteerien mukaisesti, jotka ovat tiukemmat kuin aikaisemmissa, ilman tätä mainintaa olevissa malleissa.
- Primonido Newia voidaan käyttää ainoastaan sellaisissa ajoneuvoissa, joiden kaksi- tai kolmepaikkaisella takapenkillä on UN/ECE R16 -standardin tai vastaavan normin mukaisesti tyyppihyväksytyt 2- tai 3-pisteturvavyöt.
- Ellet ole asiasta varma tai jos tarvitset lisätietoja Primonido Newin kiinnittämisestä tiettyyn ajoneuvoon, ota yhteys valmistajaan tai jälleenmyyjään.

▲ TÄRKEÄÄ

- Rattaat, ryhmä 0, on asennettava ajosuunnan suhteen kohtisuoraan.
- Älä asenna rattaita istuimille, jotka ovat ajoneuvon ajosuunnan suhteen vastakkaisessa tai poikittaisessa asennossa.
- Tuotteessa on progressiivinen valmistusnumero.

▲ HUOMAA

TÄRKEÄÄ: Lue nämä ohjeet huolellisesti ja pidä ne tallessa koko tuotteen käyttöajan ajan. Lapsen turvallisuus saattaa vaarantua ellei näitä ohjeita noudateta.

- Voi olla vaarallista jättää lapsi ilman valvontaa.
- Tuotteen kokoamis- ja valmistelutoimenpiteet saa tehdä vain aikuinen.
- Älä käytä tuotetta, josta puuttuu osia tai joka on viallinen.
- Ennen käyttöä on varmistettava, että kaikki kiinnitysmekanismit ovat kunnolla kiinni.
- Älä laita sormia mekanismeihin.
- Älä käytä lähellä lämmönlähteitä tai avotulta. Varmista, ettei lapsen käsien ulottuvilla ole vaarallisia esineitä.
- Voi olla vaarallista käyttää muita kuin valmistajan hyväksymiä lisävarusteita.
- Varmista, että hihnat, joilla rattaat kiinnitetään ajoneuvoon, ovat aina kireällä, ja säädä hihnat, jotka ovat lapsen ympärillä.
- Älä koskaan laita hihnoja kierteille.
- On suositeltavaa vaihtaa tuote, jos siihen on kohdistunut voimakasta rasitusta onnettomuuden johdosta tai jos siinä näkyy rikkiinisiä tai vääntyneitä kohtia.
- Käyttäjä ei missään tapauksessa saa muuttaa turvalaitetta.
- Noudata tarkoin lapsen turvajärjestelmän valmistajan antamia ohjeita.
- Älä jätä lasta autoon rattaisissa ilman valvontaa.
- Rattaat täytyy aina kiinnittää ajoneuvon turvavöillä, silloinkin kun se on tyhjä. Äkillisen jarrutuksen vuoksi se saattaa aiheuttaa tapaturmia ajoneuvon matkustajille.
- Älä koskaan pidä lasta sylissä ajomatkan aikana äläkä sijoita lasta muualle kuin rattaisiin. Äkillisen jarrutuksen sattuessa hitaassakin vauhdissa lapsi helposti sinkoutuu eteenpäin.
- Varo erityisesti matkatavaroita tai muita esineitä, jotka onnettomuuden sattuessa voivat vahingoittaa rattaisia olevaa lasta.
- Älä jätä rattaita autoon auringonpaisteeseen. Jotkut sen osat saattavat kuumentua ja vahingoittaa lapsen herkkää ihoa. Tarkista asia ennen lapsen sijoittamista tuotteeseen.
- Varo, etteivät rattaat jää kiinni johonkin istuimen tai oven liikkuvaan osaan.

- Älä käytä rattaita ilman kangaspäilyllystä. Päilyksen saa vaihtaa ainoastaan toiseen valmistajan hyväksymään päilykseen, koska se on rattaiden ja turvallisuuden olennainen osa. Jos se täytyy vaihtaa, käytä alkuperäistä varaosaa.
- Rattaisiin kuuluu polystyreenistä tehty iskunvaimennusosa, joka on rakennettu kiinni runkoon pehmusteen alle: älä irrota sitä.
- Tämä tuote soveltuu ainoastaan lapsille, jotka eivät pysty itse nousemaan istumaan.
- Tuote on tarkoitettu vastasyntyneistä 9 kg painaviin lapsiin saakka. Autossa käytettäessä 10 kg painaviin lapsiin saakka.
- Käytä ainoastaan kovalla, vaakasuoralla ja kuivalla pinnalla.
- Älä anna muiden lasten leikkiä vaunujen läheisyydessä ilman valvontaa.
- Varo lasta kun säädät mekanisme (kahvaa, selkänöjää).
- Tarkista säännöllisesti työntöaisa (tai kahvat) sekä rattaiden pohja ja varmista, ettei niissä ole rikkoutumia tai vikoja.
- Jos käytät rattaita telineen kanssa, tarkista telineeseen merkitty kopan enimmäispituus.
- Lastenvaunut on tarkoitettu lapsen kuljetukseen eikä niitä tulisi käyttää sängyn sijasta kotona.

Käyttöohjeet

Rattaiden käyttö

1. KUOMU JA PEITE: Kuomu kiinnitetään asettamalla kiinnikkeet reikiin (kuva_a) ja napittamalla takaa. Napita kuomu molemmilta puolilta (kuva_b).
2. SELKÄNOJAN SÄÄTÄMINEN: Vedä nuppia ulospäin ja käännä sitä myötäpäivään selkänöjan nostamiseksi tai vastapäivään sen laskemiseksi.
3. KEINUASENTO: Rattaat on varustettu pohjan alle sijoitetuilla, irrotettavilla jaloiilla, joiden avulla on mahdollista valita keinuva (kuva_a) tai keinumaton (kuva_b) asento. Käännä jalvoja ulospäin rattaiden muuttamiseksi mukavaksi vuoteeksi (kuva_c).
4. NELJÄN VUODENAJAN JÄRJESTELMÄ: Kuten kuvasta näkyy, ilman vaihtumista tuotteen sisällä on mahdollista säätää pohjasta käsin. Näin voidaan välttää kosteuden tiivistyminen. Siirrä vipu siniselle kun haluat viileän ja ilmastoidun ympäristön (kesällä) tai punaiselle ilmankierroon

rajoittamiseksi (talvella).

5. KULJETUSHIIHNAT: Primonido Newin kuljettamista varten laske kuomu alas ja ota kuljetushihnat sivutaskuista (kuva_a). Voit kuljettaa sitä myös ottamalla kiinni Ganciomatic-kahvoista (kuva_b).
6. VAIHTOLAUKKU: sisältää vauvanvaihtoalustan, voidaan kiinnittää rattaisiin.

Ganciomatic-järjestelmä

7. Ganciomatic System -järjestelmän ansiosta voit kiinnittää vauvukopan nopeasti ja kätevästi yhdellä toiminnolla koptatelineen Ganciomatic-alustaan ja kaikkiin PegPerego Ganciomatic -runkoihin (ei kuitenkaan Duetto- ja Triplette SW -rungot, jotka on ostettava erikseen). Rattaat kiinnitetään sijoittamalla ne vaunulle ja painamalla molemmin käsin, kunnes se naksahtaa paikalleen. Lukitse aina jarru ennen rattaiden kiinnittämistä ja irrottamista.

TÄRKEÄÄ: Varmista, että rattaat ovat oikein kiinni.
8. **TÄRKEÄÄ:** vain BOOK-runko: irrota ennen kopan kiinnittämistä kopan pohjassa ulkopuolella olevat kaksi pientä jalkaa, jotka ovat lapsen pään tasolla (katso kuva). Aseta sitten kori vaunuun ja paina molemmin käsin, kunnes se naksahtaa kiinni.
9. Se irrotetaan siirtämällä Ganciomatic-kahvan vipua nuolen suuntaan (nuoli_a), painamalla samalla vipua (nuoli_b) ja vetämällä ylös, kunnes se irtoaa (nuoli_c).

Päilyllysten irrottaminen

10. Rattaiden PÄILYLYSTEEN IRROTTAMINEN: Avaa peitteen ja kuomun napit, paina kiinnikkeitä ja vedä kuomu ylös (kuva_a); nosta selkänöjää ylös ja poista patja (kuva_b); avaa napit (kuva_c) ja irrota sisäosan päilylyste (kuva_d).

Pehmusteen hoitaminen

- harjaa pöly irti kangasosista ja pese käsin korkeintaan 30 °C: n lämpötilassa. Ei saa vääntää kuivaksi;
- ei kloorivalkaisua;
- ei silitystä;
- ei kuivapesua;

- älä käytä liuotteita tahranpoistoon; ei rumpukuivausta.



Tuotteen puhdistus

- Tuotteenne edellyttää pienen määrän huoltoa. Puhdistamis- ja huoltotoimenpiteet tulee suorittaa ainoastaan aikuisten toimesta.
- Kaikkia liikkuvia osia suositellaan pidettäväksi puhtaina ja, jos tarpeen, voitele ne kevyellä öljyllä.
- Puhdista säännöllisesti muoviosat kostealla pyyhkeellä. Älä käytä liuottimia tai muita samankaltaisia tuotteita.
- Harjaa kankaisista osista pölyt pois.
- Älä puhdista iskuja vaimentavia polystyreenisiä laitteita liuottimilla tai muilla samankaltaisilla tuotteilla.
- Suojaa tuote ulkoisilta tekijöiltä, vedeltä, sateelta tai lumelta; jatkuva ja pitkäaikainen auringon paisteesta pitäminen voi aiheuttaa värimuutoksia useisiin materiaaleihin.
- Säilytä tuotetta kuivassa paikassa.
- Muista tuulettaa vaunujen sisätilat säännöllisesti.

Autoonasennussarja turvavyön asentaminen

11. Sijoita rattaat paikalleen selkänoja ja kuomu laskettuina.
12. 3-PISTETURVAVYÖ: Työnnä jalkojen välistä kulkevaa vyötä patjan aukkoon (kuva_a) sekä korin aukkoihin (kuva_b) kunnes se tulee läpi (kuva_c).
13. Työnnä olkahihnojen päät patjan ja korin aukkoihin (kuva_a) ja kiinnitä ne tappeihin (kuva_b).
14. Vyöt kiinnitettyinä korin alle (kuva_a) sekä Pramin sisälle (kuva_b).

Kiinnittäminen autoon turvavöillä

RATTAIDEN KIINNITTÄMINEN AUTOON: Auton takapenkissä (kolmipaikkaisessa) on 3 turvavyötä ja keskimäinen voi olla olkavyö tai lantiovyö. Molemmissa tapauksissa turvakaukalo voidaan kiinnittää autoon.

On suositeltavaa sijoittaa rattaat takapenkille niin että pää on keski-istuimen kohdalla.

15. Rattaat sijoitettuna autoon, jossa on lantiovyö.

16. Rattaat sijoitettuna autoon, jossa on 3-pisteturvavyö.
17. Rattaat voidaan sijoittaa keskelle kolmipaikkaista takapenkkiä käyttämällä kahta ulompaa turvavyötä (kuva_a) Rattaita ei voi sijoittaa kuten toisessa kuvassa, kuva_b, koska se voidaan kiinnittää autoon vain vöillä joiden suunta on vastakkainen.
18. Rattaiden sijoittaminen kaksipaikkaiseen takapenkkiin. Primonido New voidaan kääntää niin että lapsen jalkopää on kumpaan tahansa suuntaan. Jos auton istuin ei ole vaakasuora vaan kalteva, voit saada sen vaakasuoraksi pyyhkeiden avulla.
19. Ota takapenkin vyö, taita se kuvassa esitetyllä tavalla (nuoli_a) ja työnnä se autoonasennussarjan metallisolkeen (nuoli_b).
20. Työnnä autoonasennussarjan metallisoljen punainen vipu taitetun turvavyön sisään (nuoli_c). Aseta metallisolki mahdollisimman lähelle istuinta, jolloin se voidaan helpommin kiinnittää turvakaukalo (nuoli_d).
21. Kiinnitä asennussarjan liitososa turvakaukalon renkaaseen ja kiristä voimakkaasti, jotta turvakaukalo asettuu mahdollisimman hyvin istuimeen.
 - Toista samat toimenpiteet turvakaukalon toisella puolella.
22. Turvakaukalo autoon kiinnitettyinä.
23. TURVAKAUKALON IRROTTAMINEN:
 - Paina kuvan osoittamalla tavalla liitososassa olevaa säätönappia voiden löysentämiseksi. Irrota autoonasennussarjan liittimen kiinnitin turvakaukalon renkaasta.
 - TÄRKEÄÄ: autoonasennussarja voidaan pitää jatkuvasti auton turvavöihin kiinnitettyinä. Sarjan vyö voidaan yksinkertaisella liikkeellä kiinnittää renkaaseen tai irrottaa se siitä (kohta 22).**
 - TÄRKEÄÄ: älä jätä autosarjaa kiinni ajoneuvon turvavyöhön, kun se on aikuisen käytössä.**

Lapsen sijoittaminen rattaisiin

24. 3-PISTETURVAVYÖ: Löysää olkahihnat painamalla solkea (kuva_a) ja pidennä niitä (kuva_b).
25. Paina punaista painiketta (kuva_a) ja irrota olkahihnat jalkojen välisestä hinnasta (kuva_b).
26. Sijoita lapsi rattaiden sisään ja työnnä olkahihnojen solkea

- jalkojen välisen hinnan lukkoon, kunnes se kiinnittyy.
27. Rattaiden sisällä lapsen täytyy olla hyvin sidottu paikalleen. Jos hinnat ovat löysällä, lyhennä niitä vetämällä hinnan päätä. Hihnojen täytyy olla mahdollisimman kireällä. Näin lapsi on paremmin suojattu onnettomuuden sattuessa. Jätä hyvin pieni liikkumisvara (sormen paksuus hinnan ja lapsen rintakehän välillä).
28. HIHNOJEN IRROTTAMINEN: Rattaiden hinnat irrotetaan työntämällä jalkojen välisen hinnan soljet rungon alla olevien aukkojen läpi (kuva_a). Olkahihnojen poistamiseksi rungon alta ne täytyy irrottaa teapeista ja työntää ne niiden omien aukkojen läpi (kuva_b).
29. Laita irrotettu vyö takaisin taskuun.

Lisävarusteet

30. SATEENSUOJA COVER ALL: Läpinäkyvästä PVC:stä valmistettu sateensuoja takaa rattaisiin kiinnitetylle korille täyden suojan.
31. BASSINET STAND: käytännöllinen ja kompakti tukeline TUKEHTUMISELTA SÚOJAAVA SETTi: patja ja tyyny Soveltuu 3-piste autoonasennussarjaamme

Sarjanumerot

32. Rattaiden pohjan alla ovat sen valmistusta koskevat tiedot.
- Tuotteen nimi, valmistuspäivämäärä sekä sarjanumero (kuva_a).
 - Autoonasennussarja:
 - Tyyppihyväksyntäetiketti (kuva_b);
 - Vyön valmistuspäivämäärä (kuva_c);
- Nämä tiedot ovat käyttäjälle hyödyllisiä mikäli tuotteesta ilmenee ongelmia.

Tyyppihyväksyntäetiketin lukeminen

- Tässä kappaleessa kuvataan miten tyyppihyväksyntäetiketti luetaan (oranssi etiketti).
- Yläosassa on valmistajan merkki ja tuotteen nimi.
- 0-10 kg Y osoittaa, että tuote on tyyppihyväksytty vastasyntyneistä 10 kg painaviin lapsiin saakka ja että siinä on 3-pisteturvavyö.
- E-kirjain ympyrän sisällä: eurooppalainen

tyyppihyväksyntämerkintä, numero osoittaa maan, jossa hyväksyntä on myönnetty (1: Saksa, 2: Ranska, 3: Italia, 4: Alankomaat, 11: Iso Britannia ja 24: Irlanti).

- Tyyppihyväksyntänumero: jos luku alkaa 04, kyseessä on säännöksen R44 neljäs muutos (tällä hetkellä voimassa).
- Viitenormi: UN/ECE R44/04.
- Progressiivinen valmistusnumero: identifioi jokaisen tuotteen, tyyppihyväksynnästä lähtien jokaisella on oma numeronsa.

PEG-PÉREGO S.p.A.



Peg Pérego S.p.A. on ISO 9001 -sertifioitu yritys. Sertifiointi on asiakkaille ja kuluttajille tae siitä, että yritys toimii läpinäkyvästi ja luotettavasti. Peg Pérego voi koska tahansa tehdä tässä julkaisussa kuvattuihin malleihin teknisistä tai kaupallisista syistä muutoksia.

Peg Pérego haluaa palvella asiakkaitaan ja vastata parhaansa mukaan kaikkiin heidän tarpeisiinsa. Siksi asiakkaidemme mielipiteet ovat meille erittäin tärkeitä ja arvokkaita. Olisimmekin hyvin kiitollisia, jos haluaisit tuotettamme käytettyäsi täyttää KULUTTAJAN TYYTYVÄISYYSKYSELYN ja kertoa siinä mahdollisista huomautuksistasi ja parannusehdotuksistasi. Kyselyn löydät Internet-sivuiltamme: www.pegperegocom

Peg-Pérego-asiakaspalvelu

Jos mallin osat sattuvat menemään hukkaan tai ne vaurioituvat, käytä ainoastaan Peg Péregon alkuperäisiä varaosia. Jos tuotteet vaativat korjausta, osia tulee vaihtaa, haluat lisätietoa tuotteista tai tilata alkuperäisiä varaosia ja lisävarusteita, ota yhteyttä Peg Pérego -yhtiön asiakaspalveluun ja jos mahdollista, ilmoita tuotteen sarjanumero.

puh. +39 039 60 88 213

fax +39 039 33 09 992

s-posti assistenza@pegperegocom

Internet-sivu www.pegperegocom

Kaikki tämän käyttöoppaan sisältöön liittyvät immateriaalioikeudet ovat PEG PÉREGO S.p.A.:n omaisuutta ja ne ovat voimassa olevien lakien suojaamia.

Děkujeme, že jste si vybrali výrobek Peg-Pérego.

Kočárek Primonido New je k dispozici v typu Culla.

Vlastnosti výrobku

Kočárek-auto, skupina 0, kategorie "Univerzální"

- Kočárek je homologovaný podle nařízení UN/ECE R44/04 pro děti ve váze 0-10 kg. Je vhodný pro většinu sedadel v autě, ale ne pro všechny.
- Kočárek lze do auta správně instalovat, jestliže je v návodu k použití a údržbě auta uvedena kompatibilita s univerzálními poucatími systémy skupiny 0.
- Kočárek je klasifikován jako univerzální typ podle nej přísnějších homologačních kritérií v porovnání s předchozími modely, které toto homologační označení nemají.
- Kočárek lze použít pouze v autech se zadním dvouradným nebo tříradným sedadlem vybaveným dvoubodovými nebo třibodovými bezpečnostními pásy homologovanými podle nařízení UN/ECE R16 nebo rovnocenných nařízeních.
- V případě pochybností, nebo chcete-li získat další informace o připevnění kočárku do zvláštních vozidel, se obraťte na výrobce nebo na prodejce.

A DŮLEŽITÉ UPOZORNĚNÍ

- Kočárek skupiny 0 musí být instalován kolmo ke směru jízdy.
- Neinstalujte kočárek na sedadla obrácená proti směru jízdy nebo šikmo ke směru jízdy vozidla.
- Tento výrobek je číslován vzestupně.

A UPOZORNĚNÍ

DŮLEŽITÉ UPOZORNĚNÍ: přečtěte si pozorně tyto pokyny a uchovejte je na vhodném místě po celou dobu životnosti výrobku. V případě nedodržení těchto pokynů můžete ohrozit bezpečnost dítěte.

- Ponechání dítěte bez dohledu může být nebezpečné.

- Sestavení a přípravu kočárku směřjí provádět pouze dospělá osoba.
- Nepoužívejte výrobek, jestliže jsou na něm praskliny nebo nějaké součásti chybějí.
- Před použitím ověřte, že jsou všechny připevňovací mechanismy správně připevněné.
- Nestrkejte prsty do připevňovacích mechanismů.
- Nepoužívejte v dosahu rukou dítěte zdroje tepla, otevřený plamen nebo nebezpečné předměty.
- Použití příslušenství, která nejsou schválena výrobcem, může být nebezpečné.
- Ověřte si, že jsou pásy určené k připevnění kočárku v autě stále napnuté a seřídte pásy poutající dítě.
- Pásy nesmějí být zkroutené.
- V případě, že byl kočárek vystaven přílišnému tlaku během nehody, nebo si na něm všimnete zřetelných prasklin nebo deformací, nepoužívejte jej.
- Uživatel nesmí v žádném případě měnit bezpečnostní zařízení.
- Řiďte se přesně pokyny poskytnutými výrobcem upevňovacího systému dítěte.
- Nikdy nenechávejte dítě v kočárku bez dozoru.
- Kočárek musí být vždy připevněn bezpečnostními pásy auta, i když v něm není dítě. V případě náhlého zabrzdění by totiž mohl zranit cestující v autě.
- Během jízdy v autě nikdy nedržte dítě v náručí a nikdy ho nepokládejte mimo kočárek. V případě náhlého zabrzdění by i při pomalé jízdě mohlo být dítě snadno vymrštno směrem dopředu.
- V autě věnujte obzvláštní pozornost zavazadlům nebo jiným předmětům, které by mohly v případě nehody dítě v kočárku zranit.
- Nenechávejte kočárek v autě na slunci, některé části by se mohly přehřát a poškodit jemnou dětskou pokožku; vždy zkontrolujte teplotu sedačky ještě před vložením dítěte.
- Dávejte pozor, aby kočárek nebyl zablokovaný pohyblivou částí sedadla nebo dveřmi.
- Nepoužívejte kočárek bez látkového potahu a nevměňujte potah za jiný; potah smíte vyměnit pouze za potah schválený výrobcem, protože tvoří nedílnou část kočárku a jeho bezpečnosti. V případě výměny použijte náhradní díly.
- Kočárek byl zkonstruován s polystyrénovou částí tlumící nárazy, která je zabudovaná přímo do skořepiny, pod

vložku: neodstraňujte ji prosím.

- Tento výrobek je vhodný pouze pro děti, které se samy ještě neposadí.
- Tento výrobek je určený pro děti od narození do váhy 9 kg. V autě se používá až do váhy 10 kg.
- Používejte pouze na tvrdé, vodorovné a suché ploše.
- Nedovolte jiným dětem, aby si bez dohledu hrály v blízkosti kočárku.
- Při seřizování různých mechanismů (držadlo, zádová opěrka) dávejte pozor na dítě.
- Pravidelně kontrolujte držadlo (nebo držadla) a spodek kočárku, zda nejsou prasklé nebo poškozené.
- Chcete-li postavit kočárek na stojan, zkontrolujte nejprve maximální délku kočárku povolenou pro tento stojan.
- Kočárek je určen k přepravě dítěte a nemá být používán v domácnosti jako postýlka.

Návod k použití

Používání kočárku

1. **STŘÍŠKA A NÁNOŽNÍK** stříšku připevníte zasunutím úchyť do otvorů (obr_a) a zapnutím knoflíku na zadní straně. Nánožník se připevňuje knoflíky na obou stranách (obr_b).
2. **NASTAVENÍ POLOHY OPĚRKY ZAD:** zatažením za rukojeť směrem ven a otočením ve směru hodinových ručiček zádovou opěrku zdvihnete, otočením proti směru hodinových ručiček ji sklopte.
3. **POLOHA KOLÉBKY:** kočárek je vybaven vysunovatelnými nožičkami na spodku kočárku, pomocí kterých si můžete vybrat, zda chcete dítě v kočárku kolébat (obr_a) nebo ne (obr_b). Otočením těchto nožiček směrem ven změníte kočárek na pohodlné lehátko (obr_c).
4. **SYSTÉM PRO ČTYŘI ROČNÍ OBDOBÍ:** jak je vidět z obrázky, je možné přizpůsobit proudění vzduchu ze základny, aby se zabránilo kondenzaci.
Chcete-li vytvořit svěží a větrané prostředí (v létě), nastavte páčku na modrou, chcete-li naopak přivodit vzduchu zabránit (v zimě), nastavte ji na červenou.
5. **PŘEPRAVNÍ PÁSY:** chcete-li kočárek, sklopte stříšku a vytáhněte z bočních kapes přepravní pásy (obr_a). Kočárek můžete přenášet také pomocí držadel Ganciomatic (obr_b).
6. **PŘEBALOVACÍ TAŠKA:** s přebalovací podložkou, lze připevnit

ke kočárku

Systém ganciomatic

7. Systém Ganciomatic vám umožňuje rychle a snadno připojit koš jedním jednoduchým pohybem ke konstrukci Ganciomatic Bassinet Stand a ke všem podvozkům Ganciomatic PegPerego, kromě podvozků the Duette a Triplette SW (prodávají se samostatně).
Kočárek se postaví na podvozek a oběma rukama se přitiskne, až zaklapne.
Před připevňováním a odstraňováním kočárku vždy podvozek zabrzďte.
DŮLEŽITÉ: Zkontrolujte, zda je kočárek správně připevněn.
8. **DŮLEŽITÉ:** pouze pro podvozek BOOK. Před upevněním koše vytáhněte dvě malé nožky na vnější straně koše a zarovnejte je na úroveň hlavy dítěte (viz obrázek).
Položte carrycot na podvozek a zatlačte dolů oběma rukama, až zaklapne na místo.
9. Chcete-li ji uvolnit, posuňte ve směru šipky páčku držadla Ganciomatic (šipka_a) a současně páčku tiskněte (šipka_b) a zatáhněte za kočárek směrem nahoru, až se uvolní (šipka_c).

Sejmutí potahu

10. **ODSTRANĚNÍ POTAHU** kočárku: rozepněte knoflíky nánožníku a stříšky; stiskněte úchyty a vytáhněte stříšku směrem nahoru (obr_a); zdvihnete zádovou opěrku a vytáhněte matraci (obr_b); rozepněte knoflík (obr_c) a sejmete vnitřní potah (obr_d).

Údržba potahu

- vykartáčujte látkové části potahu a vyperte je v ruce při maximální teplotě 30°, neždímejte;
- nebělte chlórem;
- nežehlete;
- nečistěte chemicky;
- neodstraňujte skvrny pomocí rozpouštědel a nesaňte v sušičce s otáčným bubnem.



Čištění výrobku

- Tento výrobek si vyžaduje minimální údržbu. Veškeré operace spojené s čištěním a údržbou mohou provádět pouze dospělé osoby.
- Doporučujeme udržovat v čistém stavu veškeré pohyblivé části autosedačky a v případě potřeby je namazat lehkým olejem.
- Pravidelně čistěte umělohmotné části výrobku vlhkým hadrem; nepoužívejte rozpouštědla anebo jiné podobné prostředky.
- Jestliže jsou textilní části autosedačky zaprášené, vykartáčujte je.
- Nečistěte část z polystyrénu tlumící nárazy pomocí rozpouštědel nebo jiných podobných prostředků.
- Chraňte výrobek před atmosférickými vlivů, vodou, deštěm a sněhem; nepřetržitě a dlouhodobě vystavení slunečnímu záření může způsobit změnu barvy mnohých materiálů.
- Uchovávejte výrobek na suchém místě.
- Nezapoměňte vnitřek kočárku pravidelně větrat.

Sada do auta

Jak namontovat bezpečnostní pás

11. Kočárek položte na sedadlo se sklopenou záďovou opěrkou i stříškou.
12. Pás nožiček protáhněte otvorem v matraci (obr_a) a otvory plastu skořepiny (obr_b), tak abyste ho vysunuli ven (obr_c).
13. Oba konce ramenního pásu zasuňte do otvorů v matraci a ve skořepině (obr_a) a připevněte je ke kuličkám (obr_b).
14. Pásky připevněné zespodu skořepiny (obr_a) a uvnitř kočárku (obr_b).

Připevnění v autě bezpečnostními pásky

PŘIPEVNĚNÍ KOČÁRKU V AUTĚ: Zadní sedadlo (třímístné) má 3 bezpečnostní pásky; prostřední pás může být záďový nebo břišní. v obou případech je možné v autě připevnit kočárek.

Doporučujeme umístit kočárek na zadní sedadlo tak, aby strana s hlavičkou dítěte byla na prostředním sedadle.

15. Kočárek v autě s břišním pásem.

16. Kočárek v autě s tříbodovým pásem.
17. Kočárek lze také umístit doprostřed třímístného zadního sedadla s použitím dvou vnějších bezpečnostních pásů (obr_a). Kočárek nelze umístit jako na obrázku obr_b, protože musí být v autě připevněn pouze s pásky nasměrovanými v opačném směru.
18. Umístění kočárku na zadní dvómístné sedadlo. Kočárek lze obrátit s částí pro nožičky dítěte na jednu nebo druhou stranu.
Jestliže není sedadlo v autě vodorovné, ale je nakloněné, můžete kočárek vypodložit ručníky.
19. Uchopte bezpečnostní pás na zadním sedadle, ohněte jej podle znázornění na obrázku (šipka_a) a zasuňte jej do otvoru v kovové sponě autosady (šipka_b).
20. Zasuňte červenou páčku do kovové spony autosady uvnitř otočeného bezpečnostního pásu (šipka_c). Přiblížte kovovou sponu co nejlíže k sedadlu, pro snadnější uchycení korby (šipka_d).
21. Připněte spojovací část autosady ke kroužku korby a silně natáhněte pás, aby korba lépe přilnula k sedadlu.
 - Zopakujte stejné úkony na druhé straně korby.
22. Korba připevněná v autě.
23. ODPOJENÍ KORBY Z AUTA:
stiskněte regulační tlačítko na spojovací části podle znázornění na obrázku a povolte pásky. Uvolněte háček spojovací části autosady z kroužku korby.
DŮLEŽITÉ UPOZORNĚNÍ: autosada může zůstat stále přichycena na bezpečnostní pásky našeho auta. Stačí jednoduchý úkon pro připojení nebo odpojení spony autosady z kroužku korby (bod 22).
DŮLEŽITÉ UPOZORNĚNÍ: soupravu do auta nenechávejte připevněnu k bezpečnostnímu pásu, pokud je pás používán dospělou osobou.

Jak uložit dítě do kočárku

24. TŘÍBODOVÝ BEZPEČNOSTNÍ PÁS: povolte ramenní pásky stisknutím přezky (obr_a) a prodlužte je (obr_b).
25. stiskněte červené tlačítko (obr_a) a vytáhněte ramenní pásky z přezky pásu nožiček (obr_b).
26. Vložte do kočárku dítě a zasuňte přezku ramenních pásů do přezky pásu nožiček, až zacvakne.

27. Dítě musí být uvnitř kočárku dobře připoutané. Jestliže jsou pásy uvolněné, zkrátte délku ramenních pásů zatažením za jejich konce.
Pásy by měly být v zájmu bezpečnosti dítěte pro případ nehody co nejvíce natažené. Ponechte jen minimální vůli (na tloušťku prstu mezi pásem a hrudníčkem dítěte).
28. **ODSTRANĚNÍ PÁSŮ:** pásy se vytáhnou ze skořepiny kočárku tak, že zasunete spony pásu nožiček do štěrbin umístěných na spodku skořepiny a vyvléknete je (obr_a). Úchyty ramenních pásů vyvléknete ze spodní části skořepiny jejich uvolněním z kolíčků a zasunutím do příslušných štěrbin (obr_b).
29. Odepnutý pás uložte do příslušné kapsy.

Řada doplňků

30. **PLÁŠTĚNKA COVER ALL:** průhledná pláštěnka z PVC, která zajišťuje naprostou ochranu.
31. **BASSINET STAND:** praktický a kompaktní opěrný podstavec SADA PROTI ZADUŠENÍ: matrace a polštář.
Kompatibilní s naším trojbodovým auto-vybavením.

Sériová čísla

32. Kočárek má na spodní straně údaje o datu výroby korby.
- Název výrobku, datum výroby a sériové číslo výrobku (obr_a).
 - Sada do auta:
 - Homologační štítek (obr_b);
 - Datum výroby pásů (obr_c);
- Tyto údaje jsou důležité pro případ, že by uživatel zjistil nějakou závadu výrobku.

Jak číst údaje na homologačním štítku

- V tomto odstavci vám vysvětlíme, co znamenají údaje na homologačním štítku (oranžový štítek).
- Nahoře na štítku je značka výrobního podniku a název výrobku.
- 0-10 kg Y znamená, že výrobek získal homologaci pro děti až do 10 kg váhy a je vybaven třibodovým pásem.
- Písmeno E v kroužku: znamená značku evropské homologace a číslo označuje zemi vydání homologace (1: Německo, 2: Francie, 3: Itálie, 4: Nizozemí, 11: Velká Británie

24: Irsko).

- Homologační číslo: jestliže začíná 04, znamená to, že jde o čtvrté pozměňovací znění (to, které je v současné době platné) nařízení R44.
- Příslušné normy: UN/ECE R44/04.
- Zvyšující se výrobní číslo: odlišuje každou korbu, od vydání homologace je každá korba označená svým vlastním číslem.

PEG-PÉREGO S.p.A.



Společnost Peg-Pérego S.p.A. je certifikovaná podle ISO 9001. Tato certifikace zaručuje klientům a spotřebitelům transparentnost a spolehlivost ohledně pracovních postupů společnosti. Společnost Peg Pérego si vyhrazuje právo provést jakékoliv změny a úpravy na modelech popsaných v této publikaci, jestliže si to vyžádají technické nebo obchodní důvody. Společnost Peg Pérego je k dispozici svým zákazníkům, aby co nejlépe uspokojila veškeré jejich potřeby a požadavky. Z tohoto důvodu je pro společnost velmi užitečné a cenné se seznámit s názory svých zákazníků. Budeme vám proto velmi vděční, když po použití našeho výrobku vyplníte DOTAZNÍK O SPOKOJENOSTI ZÁKAZNÍKŮ, který naleznete na našich internetových stránkách www.pegperegocom, a seznámíte nás s vašimi případnými připomínkami a podněty.

Servisní služba Peg-Pérego

Jestliže náhodou dojde ke ztrátě nebo poškození jednotlivých dílů výrobku, použijte pouze originální náhradní díly Peg Pérego. V případě opravy, výměny, dotazů na výrobky, prodeje originálních náhradních dílů a příslušenství se obraťte na servisní středisko Peg Pérego a pokud možno uveďte sériové číslo výrobku.

tel. 0039/039/60.88.213 fax 0039/039/33.09.992

e-mail assistenza@pegperegocom

internetové stránky www.pegperegocom

Veškerá práva duševního vlastnictví vztahující se na obsah této příručky jsou majetkem společnosti PEG PEREGO S.p.A a jsou chráněna platnými zákony.

SK Slovenčina

Ďakujeme, že ste si vybrali výrobok Peg-Pérego.

Detský kočík Primonido New je k dispozícii ako model Culla.

Charakteristiky výrobku **Vanička – auto, Skupina 0, kategória** **“Univerzálna”**

- Vanička je homologovaná v súlade s nariadením UN/ECE R44/04 pre deti s hmotnosťou 0-10 kg. Vhodná pre väčšinu sedadiel vo vozidlách, ale nie pre všetky.
- Vanička sa môže správne nainštalovať, ak v návode na použitie a údržbu vozidla je uvedené, že sedadlo je kompatibilné s upevňovacími systémami “Univerzálne”, skupiny 0.
- Vanička je klasifikovaná ako “Univerzálna” podľa najprísnejších kritérií homologácie oproti predchádzajúcim modelom, na ktorých nie je uvedené prehlásenie.
- Zariadenie sa dá používať iba vo vozidlách vybavených zadnými s 2 alebo 3-miestnymi sedadlami s bezpečnostnými pásmi s 2 alebo 3 bodmi upnutia, homologovanými v súlade s nariadením UN/ECE R16 alebo ekvivalentnými normami.
- Ak máte pochybnosti alebo si chcete vypýtať ďalšie podrobnosti o upevnení vaničky v špecifických vozidlách, obráťte sa na výrobcu alebo na predajcu.

▲ DÔLEŽITÉ UPOZORNENIE

- “Vanička”, skupina 0, sa musí nainštalovať kolmo na smer jazdy.
- Vaničku neinštalujte na sedadlá obrátené proti smeru jazdy alebo priečne na normálny smer jazdy vozidla.
- Tento výrobok je označený poradovým číslom.

▲ UPOZORNENIE

DÔLEŽITÉ UPOZORNENIE: pozorne si prečítajte všetky pokyny a odložte si ich, aby ste ich mali k dispozícii

počas celej životnosti výrobku. Ak by ste nedodržiali pokyny v tomto návode, mohlo by to ohroziť bezpečnosť dieťaťa.

- Mohlo by byť nebezpečné nechať dieťa bez dozoru.
- Prípravné práce a montáž výrobku smú vykonávať výhradne dospelé osoby.
- Výrobok nepoužívajte, ak niektorá jeho časť chýba alebo je poškodená.
- Pred používaním sa uistite, že sú dobre upevnené všetky úchytné mechanizmy.
- Dávajte pozor, aby ste si nepricvikli prsty v mechanizmoch zariadenia.
- Nepoužívajte v blízkosti tepelných zdrojov, otvoreného plameňa a nepoužívajte nebezpečné predmety v dosahu detí.
- Používanie príslušenstva, ktoré nie je schválené výrobcom, by mohlo predstavovať nebezpečenstvo.
- Skontrolujte, či pásy na upevnenie vaničky vo vozidle sú vždy dostatočne napnuté a nastavte tie, ktoré pridržávajú dieťa.
- Pásy nikdy neprekrúčajte.
- Odporúčame vám zariadenie vymeniť v prípade, že bolo vystavené nadmernému namáhaniu počas nehody alebo sú na ňom viditeľné známky poškodenia alebo deformácie.
- Bezpečnostné zariadenie používateľ nesmie v žiadnom prípade modifikovať.
- Dôsledne dodržiavajte pokyny dodané výrobcom bezpečnostného zariadenia pre dieťa.
- Nenechávajte dieťa vo vaničke vo vozidle bez dozoru.
- Vanička musí byť vždy upevnená bezpečnostnými pásmi vozidla, aj keď v ňom nie je dieťa. V prípade prudkého zabrzdzenia by mohla poraniť cestujúcich vo vozidle.
- Počas jazdy vozidlom nikdy nedržte dieťa v náručí a nikdy ho nenechajte sedieť mimo vaničky. Pri prudkom zabrzdení, aj pri nízkej rýchlosti, by sa dieťa nárazom mohlo prehodit dopredu.
- V aute dávajte mimoriadny pozor na batožinu alebo iné predmety, ktoré by mohli v prípade nehody poraniť dieťa vo vaničke.
- Nikdy nenechávajte vaničku vo vozidle tak, aby bola vystavený na slnku, niektoré jej časti by sa mohli veľmi zohriať a popáliť jemnú detskú pokožku; pred posadením dieťaťa ju skontrolujte.
- Dávajte pozor, aby vanička neostala zablokovaná časťou

sedadla alebo dverami automobilu.

- Vaničku nepoužívajte bez tkaninového potahu, tento potah sa nesmie vymeniť za potah, ktorý nie je odporúčaný výrobcom, pretože tvorí jej súčasť a ovplyvňuje jej bezpečnosť. V prípade výmeny vždy používajte poriginálny náhradný diel.
- Vanička bola navrhnutá s polystyrénovým zariadením tlmiacim nárazy, ktoré tvorí súčasť kostry pod čalúnením: nevyberajte ho.
- Tento výrobok je vhodný iba pre deti, ktoré nevedia sedieť samé.
- Tento výrobok je určený pre deti od narodenia až do 9 kg hmotnosti. Používa sa iba v odporúčanom vozidle, pre deti do 10 kg.
- Používajte výhradne na tvrdých, vodorovných a suchých povrchoch.
- Nenechávajte iné deti hrať sa bez dozoru v blízkosti kočíka.
- Pri regulácii mechanizmov (rukovät, operadlo) dávajte v prítomnosti dieťaťa mimoriadny pozor.
- Pravidelne kontrolujte rukoväť (alebo rukoväte) a dno kočíka, aby ste sa uistili, že na nich nevidno znaky nalomenia alebo iného poškodenia.
- Nepoužívajte kočík na jednej opore, skontrolujte maximálnu špecifickú dĺžku kočíka na opore.
- Detský kočiar je určený na dopravu a doma by nemal nahrádzať detskú postieľku.

Návod na použitie používanie kočíka

1. STRIEŠKA A KRYT: aby ste upevnili striešku, vsuňte úpony do otvorov (obr_a) a zapnite ju vzadu. Zapnite gombíky na oboch stranách krytu (obr_b).
2. REGULÁCIA CHRBTOVÉHO OPERADLA: potiahnite rukoväť smerom von a otočte ju vpravo, aby sa operadlo narovnalalo alebo v opačnom smere, ak chcete operadlo sklopit.
3. KOLÍSKOVÁ POLOHA: kočík je vybavený vysúvacími nožičkami nachádzajúcimi sa pod základňou, pomocou ktorých sa dá prestaviť do polohy kolísania (obr_a) alebo do pevnej polohy (obr_b). Otočte nožičky smerom von, čím sa kočík premení na pohodlnú postieľku (obr_c).
4. SYSTÉM PRE ŠTYRI ROČNÉ OBDOBIA: podľa nákrasu na obrázku môžete nastaviť prúdenie vzduchu vo výrobku zo

základne, aby ste zabránili kondenzácii.

Ak páčku premiestnite na modrú oblasť, vytvoríte čerstvé a vetrané prostredie (v lete); ak ju premiestnite na červenú oblasť, prívod vzduchu sa obmedzí (v zime).

5. PREPRAVNÉ PÁSY: aby ste vaničku mohli preniesť, znížte striešku a z bočných vreciek vyberte prepravné pásy (obr_a). Môžete ju prepravovať aj vďaka bočnej rukoväti Ganciomatic (obr_b).
6. TAŠKA NA PREBAĽOVANIE: s podložkou na prebalovanie dieťaťa, ktorá sa dá upevniť na športový kočík.

Systém ganciomatic

7. Systém Ganciomatic vám umožňuje rýchlo a ľahko pripojiť kôš jedným jednoduchým pohybom ku konštrukcii Ganciomatic Bassinet Stand a ku všetkým podvozkom Ganciomatic PegPerego, okrem podvozkov the Duette a Triplette SW (predávajú sa samostatne). Pri montáži vaničky ju položte na podvozok a zatlačte oboma rukami, kým nedosadne na miesto. Budete počuť kliknutie. Pred prístupím k montáži vaničky vždy aktivujte brzdu.
DÔLEŽITÉ: Skontrolujte, či je vanička správne upevnená.
8. **DÔLEŽITÉ:** iba pre podvozok BOOK. Pred upevnením koša vytiahnite dve malé nožky na vonkajšej strane koša a zarovnajte ich na úroveň hlavy dieťaťa (pozri obrázok). Vaničku umiestnite na kostru a stlačte obidvomi rukami, až kým nezaklapne na miesto.
9. Pri jej odmontovaní presuňte v smere šípky rukoväť Ganciomatic (šípka_a), a súčasne stlačte páčku (šípka_b) a potiahnite smerom hore, aby sa uvoľnila (šípka_c).

Stiahnutie potahu

10. STIAHNUTIE POTAHU vaničky: odopnite striešku a kryt, stlačte na západky a potiahnite striešku smerom von (obr_a); nadvihnite operadlo a stiahnite matrac (obr_b); odopnite (obr_c) a vyberte vnútorný potah (obr_d).

Údržba výplne

- textilné časti výrobku vykefujte, čím odstránite prach a vyperte v rukách pri maximálnej teplote 30°; nežmýkajte;
- nepoužívajte čistiace prostriedky obsahujúce chlór;
- nežehlite;

- nečistite chemicky;
- na odstraňovanie škvŕn nepoužívajte rozpúšťadlá a nesaňte v sušičke s otáčajúcim bubnom.



Čistenie a údržba

- Tento výrobok si vyžaduje minimálnu údržbu. Všetky operácie spojené s čistením a údržbou musia vykonávať len dospelé osoby.
- Doporučujeme udržiavať v čistom stave všetky pohyblivé časti výrobku a v prípade potreby ich namazať ľahkým olejom.
- Pravidelne čistite vlhkou handričkou umelohmotné časti výrobku; nepoužívajte rozpúšťadlá alebo iné podobné prostriedky.
- Textilné časti vykefujte, čím odstránite prach.
- Nečistite časť tlmiacu nárazy z polystyrenu pomocou rozpúšťadiel alebo iných podobných prostriedkov.
- Chráňte výrobok pred atmosférickými vplyvmi, vodou, dažďom a snehom; nepretržite a dlhodobé vystavenie slnečnému žiareniu môže spôsobiť zmenu farby mnohých materiálov.
- Uchovávajte výrobok na suchom mieste.
- Vnútri prenosnej časti kočiaru pravidelne vetrajte.

Súprava do auta

ako namontovať bezpečnostný pás

11. Vaničku umiestnite tak, aby bolo operadlo a striedka sklopené.
12. BEZPEČNOSTNÝ PÁS S 3 BODMI UPNUTIA: Vsuňte medzinožný pás do otvoru v matraci (obr_a) a do otvorov rámu (obr_b), až kým ho nepresiahne (obr_c).
13. Vsuňte dva konce popruhov do otvorov matraci rámu (obr_a) a zapnite ich na čapy (obr_b).
14. Pásky uchytené pod rámom (obr_a) a vnútri vanička (obr_b).

Upevnenie vo vozidle s bezpečnostnými pásmi

UPEVNENIE VANIČKY VO VOZIDLE: Zadné sedadlo vozidla (3-miestne) je vybavené 3 bezpečnostnými pásmi, pričom stredný môže byť určený na uchytenie hrudníka alebo panvy, v oboch prípadoch sa dá zaručiť upevnenie vaničky vo vozidle. Odporúčame umiestniť vaničku na zadnom sedadle tak, aby bola hlavová strana na strednom sedadle.

15. Vanička upevnená vo vozidle s panvovým bezpečnostným pásmom.
16. Vanička upevnená vo vozidle s 3-bodovým bezpečnostným pásmom.
17. Vanička sa dá umiestniť aj v strednej polohe na zadnom 3-miestnom sedadle použitím dvoch vonkajších bezpečnostných pásov (obr_a) Vanička sa nedá umiestniť ako na obr_b, pretože by sa dala upevniť vo vozidle iba bezpečnostnými pásmi orientovanými v opačnom smere.
18. Umiestnenie vaničky na zadnom 2-miestnom sedadle. Vanička sa dá umiestniť tak, aby bola obrátená časťou s nohami dieťaťa v jednom alebo druhom smere. Ak sedadlo vozidla nie je ploché, ale naklonené, treba ho vyrovnat vankúšmi.
19. Vezmite pás zadného sedadla, ohnite ho podľa obrázka (šípka_a) a navlečte do štrbiny kovovej spony súpravy pre auto (šípka_b).
20. Vložte červenú páčku kovovej spony súpravy pre auto do ohnutého pásu (šípka_c). Priblížte kovovú sponu čo najviac k sedadlu, aby sa uľahčilo následné pripnutie k vaničke (šípka_d).
21. Pripnite spojku súpravy pre auto ku krúžku vaničky a napnite pás, aby vanička z väčšej časti priliehala k sedadlu.
 - Rovnako postupujte na druhej strane vaničky.
22. Vanička do auta pripevnená v aute.
23. ODPOJENIE VANIČKY Z AUTA:
 - stlačením regulačného tlačidla na spojke podľa obrázka pásky povoľte. Odpojte hák spojky na súprave pre auto od krúžku vaničky.

DÔLEŽITÉ: súprava pre auto môže zostať natrvalo pripojená k pásmo auta. Stačí jednoduchým pohybom pripojiť alebo odpojiť sponu súpravy pre auto od krúžku vaničky (bod 22).

DÔLEŽITÉ: súpravu do vozidla nenechávajte pripevnenú na bezpečnostnom páse, ak ho bude používať dospelá osoba.

Ako uložiť dieťa do vaničky

24. 3-BODOVÝ BEZPEČNOSTNÝ PÁS: uvoľnite pásky stlačením pracky (obr_a) a predĺžte ich (obr_b).
25. stlačte červené tlačidlo (obr_a) a uvoľnite pásky z priehradky

medzi nohami (obr_b).

26. Uložte dieťa do vaničky a vsuňte pracku pásov do medzinožného pásu, aby sa zapla.
27. Dieťa musí byť vnútri vaničky dobre pripevnené. Ak sú pásy voľné, skráťte ich potiahnutím koncov pásov. Pásy musia dobre priliehať, aby bola v prípade nehody zaručená bezpečnosť dieťaťa. Nechajte minimálnu voľnosť (na hrúbku jedného prsta medzi pásom a hrudníkom dieťaťa).
28. ODMONTUJTE PÁSY: aby ste odmontovali pásy od kostry vaničky, vsuňte pracku medzinožného pásu do otvorov pod kostrou a vytiahnite (obr_a). Aby ste vytiahli úpony spod kostry, uvoľnite ich z čapov a vsuňte ich do vlastných otvorov (obr_b).
29. Uložte odpojený pás do príslušného vrečka.

Línia doplnkov

30. PLAŠŤ COVER ALL: priesvitný plášť z PVC, ktorý zaručuje úplnú ochranu športovej korby pripnutej ku kočíku.
31. BASSINET STAND: praktická a kompaktná oporná základňa. PRÍSLUŠENSTVO ZABRAŇUJÚCE ZADUSENIU: matrac a vankúš. Je kompatibilné s našou 3 bodovou súpravou do auta.

Sériové čísla

32. Na základni kočíka sú uvedené údaje týkajúce sa dátumu výroby.
 - Názov výrobku, dátum výroby a sériové číslo samotného výrobku (obr_a).Súprava do auta:
 - Homologačný štítok (obr_b);
 - Dátum výroby -pásu (obr_c);Tieto údaje sú užitočné pre zákazníka pre prípad, že by sa na výrobku vyskytli akékoľvek poruchy.

Ako čítať homologačnú etiketu

- V tomto odseku vysvetlíme, ako čítať etiketu o homologácii (oranžová etiketa).
- V hornej časti etikety je značka výrobcu a názov výrobku.
- 0-10 kg Y znamená, že výrobok je homologovaný pre deti od narodenia až po hmotnosť 10 kg a že zariadenie je vybavené 3-bodovým pásom.
- Písmeno E v kruhu: indikuje európsku homologačnú značku a číslo definuje krajinu, ktorá vydala homologáciu

(1: Nemecko, 2: Francúzsko, 3: Taliansko, 4: Holandsko, 11: Veľká Británia 24: Írsko).

- Číslo homologácie: ak začína 04, znamená to, že ide o štvrtú úpravu (práve vplatnosti) nariadenia R44.
- Referenčná norma: UN/ECE R44/04.
- Poradové výrobné číslo: identifikuje vaničku, vydaním homologačného čísla je každá vanička charakterizovaná svojím vlastným číslom.

PEG-PÉREGO S.p.A.



Spoločnosť Peg-Pérego S.p.A. je certifikovaná podľa ISO 9001. Tento certifikát zaručuje zákazníkom a spotrebiteľom transparentnosť a spoľahlivosť vzhľadom na pracovné postupy spoločnosti. Spoločnosť Peg Pérego môže kedykoľvek vykonať zmeny a úpravy na

modeloch, ktoré sú popísané v tejto publikácii, ak si to budú vyžadovať technické alebo obchodné podmienky. Spoločnosť Peg Pérego je vždy k dispozícii svojim spotrebiteľom, aby čo najlepšie uspokojila všetky ich potreby a požiadavky. Z tohto dôvodu je pre spoločnosť veľmi dôležité a cenné oboznámiť sa s názormi našich zákazníkov. Preto vám budeme veľmi vďační, keď po použití nášho výrobku vyplníte DOTAZNÍK PRE ZISTENIE SPOKOJNOSTI ZÁKAZNÍKOV, ktorý nájdete na nasledujúcej internetovej adrese: www.pegperego.com. Prosíme vás o uvedenie prípadných postrehov a doporučení.

Asistenčná služba spoločnosti Peg-Pérego

Ak by ste náhodou časti modelu stratili alebo by sa poškodili, používajte výhradne originálne náhradné diely Peg Pérego. V prípade prípadných opráv, výmen, informácií o výrobkoch, predaji náhradných dielov a príslušenstva sa obráťte na servisnú sieť Peg Pérego, pričom uveďte, ak by ste ho mali k dispozícii, sériové číslo výrobku.

tel. 0039/039/60.88.213 fax 0039/039/33.09.992
e-mail assistenza@pegperego.it
internetová stránka www.pegperego.com

Všetka práva duševného vlastníctva vzťahujúce sa na obsah tejto príručky sú majetkom spoločnosti PEG PEREGO SpA sú chránené platnými zákonmi.

Köszönjük, hogy a Peg-Pérego termékét választották.

A Primonido New gyermekülés Culla modellben kapható

A termék jellemzői
A gyermekülés-auto, 0. Csoport,
“Univerzális” kategória

- A gyermekülés az UN/EGK R44/04 rendelet szerint 0-10 kg súlyú gyermekek számára tanúsított termék. A gépjármű ülések legnagyobb részéhez illeszthető, de nem mindhez.
- A gyermekülés helyesen beszerelhető, ha a jármű használati és karbantartási utasításában szerepel a 0. Csoport „Univerzális” rendszerekkel való kompatibilitás.
- A gyermekülés “Univerzális” besorolást kapott az előző modellekhez képest szigorúbb tanúsítási szempontok alapján; a korábbi modellek nem rendelkeznek ilyen felirattal.
- A készüléket csak 2 vagy három, 2 vagy 3 pontos biztonsági övvel ellátott és az UN/EGK R16 rendeletnek vagy avval egyenértékű előírásoknak megfelelően tanúsított üléssel rendelkező járművön szabad használni.
- Késtség esetén, vagy, ha további információkra van szüksége a gyermekülés specifikus járműbe történő beszereléséről, forduljon a gyártóhoz vagy a viszonteladóhoz.

▲ FONTOS

- “A gyermekülés”, 0 csoport – a menetírányra merőlegesen kell beszerelni.
- A gyermekülést ne szerelje fel a menetírányval ellentétes irányba néző ülésre, vagy a jármű szokásos menetírányárához képest átlós irányban.
- Ennek az árucikknek növekvő sorrendű a számozása.

▲ FIGYELMEZTETÉS

FONTOS: figyelmesen olvassa el a jelen használati utasítást,

és a termék teljes élettartama alatt tartsa a megfelelő tárolóban. A gyermek biztonsága veszélyeztetve lehet, ha nem tartják be a jelen utasításokat.

- Veszélyes lehet a gyermek felügyelet nélkül hagyása.
- A termék összeszerelését és előkészítését felnőttek kell, hogy végezzék.
- Ne használja a terméket, ha hiányoznak róla egyes részek, vagy, ha törött.
- Használat előtt ellenőrizze, hogy minden rögzítő mechanizmus helyesen rögzítve van-e.
- Ne helyezze az ujját a mechanizmusokba.
- A gyermek számára elérhető helyen ne használjon hőforrást, nyílt lángot és veszélyes tárgyakat.
- A gyártó által nem elfogadott tartozékok használata veszélyes lehet.
- Ellenőrizze, hogy a gyermekülést a járműhöz rögzítő szíjak mindig feszesek legyenek, és állítsa be a gyermeket rögzítő szíjakat.
- A szíjakat soha ne csavarja meg.
- Javasoljuk, hogy cserélje ki a készüléket, ha az egy baleset során túlzott erőhatásnak lett kitéve, vagy egyértelmű törés vagy alakváltozás jele látszik rajta.
- A felhasználó semmilyen körülmények között nem módosíthatja a biztonsági mechanizmust.
- Szigorúan kövesse a gyermeket tartó rendszer gyártója által megadott utasításokat.
- Ne hagyja a gyermeket az autóban felügyelet nélkül a gyermekülésben.
- A gyermekülés mindig a biztonsági övekkel rögzített állapotban kell legyen, akkor is, ha nem ül benne a gyermek. Hirtelen fékezésnél a járműben utazó személyek megsérülhetnek miatta.
- Autós utazás közben soha ne tartsa ölben a gyermeket, és soha ne helyezze el a gyermekülésen kívül. Hirtelen fékezéskor, még lassú haladás esetén is, a gyermek könnyen előre vetődhet.
- Különösen figyeljen oda azokra a csomagokra és tárgyakra, amelyek baleset esetén a gyermekülésben ülő gyermek sérülését okozhatják.
- Ne hagyja a gyermekülést a járműben a napon, néhány része túlhevülhet, és sértheti a gyermek érzékeny bőrét, a gyermek behelyezése előtt ellenőrizze ezt.

- Figyeljen oda, hogy a gyermekülést ne szorítsa be az ülés egy mozgó része vagy egy ajtó.
- Ne használja az gyermekülést a textil huzat nélkül, ezt a huzatot nem lehet egy a gyártó által el nem fogadott huzattal helyettesíteni, mivel a gyermekülés és annak biztonsága szervesen összefügg vele. Csere esetén eredeti terméket használjon.
- A gyermekülést a párnázat alatt közvetlenül a struktúrába beépített polisztirol ütés csillapító eszközzel tervezték: ne távolítsa ezt el.
- Ez a termék csak olyan gyermekeknek felel meg, akik nem tudnak egyedül felülni.
- A jelen termék újszülött kortól 9 kg-os súly eléréséig használható. Autóban történő használat esetén 10 kg-súlyig használható.
- Csak kemény, vízszintes és száraz felületen használja.
- Ne hagyja, hogy más gyermekek felügyelet nélkül játszanak a babakocsi közelében.
- Figyeljen oda a gyermek jelenlétére, amikor a mechanizmusok (tolókar, háttámla) beállítását végzi.
- Rendszeresen ellenőrizze a tolókart (vagy a kis karokat), és a gyermekülés alját, bizonyosodjon meg róla, hogy nem mutatják törés vagy sérülés jelét.
- Amikor a gyermekülést vázon (stand) használja, ellenőrizze a vázon feltüntetett maximális babakocsi hossz értékét.
- A babakocsi szállításra lett tervezve, és nem helyettesíti az otthoni bölcsőt.

Használati utasítás

A gyermekülés használata

1. **KUPOLA ÉS BURKOLAT:** a kupola beakasztásához illeszse be a csatlakozó elemeket a furatokba (a ábra), és húzza gombolja be a kupolát. Mindkét oldalon gombolja be a burkolatot (b ábra).
2. **HÁTTÁMLA BEÁLLÍTÁS:** húzza kifelé a kart, és forgassa el az óramutató járásának irányában a háttámla fölemeléséhez, illetve az óramutató járásával ellentétes irányban a leengedéséhez.
3. **RINGATÁSI POZÍCIÓ:** A gyermekülés az alap alatt elhelyezett kihúzható lábakkal rendelkezik, amikkel be lehet állítani a ringatási (a ábra) és a fix (b ábra) pozícióit. Csavarja kifelé a lábakat a

gyermekülés kényelmese kiságygá történő átalakításához (c ábra).

4. **NÉGÉVÉSZAKOS RENDSZER:** Ahogy az az ábrán is látható, a befűlledés megelőzése érdekében a termék légáramlása az aljnál állítható.
5. **SZÁLLÍTÓ PÁNTOK:** a Primonido New szállításához engedje le a kupolát, és az oldalzsebekből húzza ki a hordozó pántokat (a ábra). A Ganciomatik fogantyúk segítségével is lehet szállítani (b ábra).
6. **BORSA (Pelenkázó Tásk).**Táska matracal együtt a baba pelenkázásához, amely a kocsvázra akasztható.

Ganciomatik system

7. A „Ganciomatik System” csatlórendszernek köszönhetően a mózeskosár egyetlen művelettel gyorsan és könnyedén felrögzíthető a mózeskosártartó állvány Ganciomatik foglalatára, valamint a Duette és Triplette SW vázak kivételével az összes külön megvásárolható Peg-Pérego Ganciomatik vázra. A gyermekülés beakasztásához helyezze azt a kocsi, és mindkét oldalon kézzel kattanásig nyomja le. A gyermekülés beakasztása és kiakasztása előtt mindig rögzítse le a fékkel a kocsi. **FONTOS:** Ellenőrizze, hogy a gyermekülés rögzítése megfelelő-e.
8. **FONTOS:** csak a BOOK váz esetén – a mózeskosár rögzítése előtt kizárólag oldalról, húzza ki a mózeskosár-foglalat aljának külsején, a gyermek feje alatt található két kis lábat (lásd ábra). Helyezze a mózeskosarat a babakocsvázra, és nyomja le két kézzel addig, amíg a mózeskosár a helyére nem pattan.
9. Kiakasztásához mozdítsa el a Ganciomatik karját a nyíl irányában (a nyíl), evvel egy időben nyomja le a kart (b nyíl), és húzza fölfelé mindaddig, amíg ki nem akad (c nyíl).

Levehető huzat

10. A GYERMEKÜLÉS HUZATÁNAK LEHÚZÁSA: gombolja le a burkolatot és a kupolát; nyomja meg a csatlakozó elemeket, és húzza fölfelé a kupolát (a ábra); emelje föl a

háttámlát, és húzza ki a matracot (b ábra); gombolja le (c ábra), és távolítsa el a belső huzatot (d ábra).

A párnázat karbantartása

- kefélik le a szövetrészeket a por eltávolításához és legfeljebb 30C°-os hőmérsékleten, kézzel mossák ki, ne facsarják;
- ne fehérítsék klórral;
- ne vasalják;
- szárazmosást ne alkalmazzanak;
- ne tisztítsák a foltokat oldószerekkel és ne szárítsák forgódobos szárítógépben.



A termék tisztítása

- A termék minimális karbantartást igényel. A tisztító és karbantartó műveleteket csak felnőttek végezhetik.
- Valamennyi mozgó rész tisztántartása javasolt, és amennyiben az szükséges, könnyű olajjal kenjék be azokat.
- Egy nedves törülköhával rendszeresen tisztítsák meg a műanyagból készült részeket, ne használjanak oldószereket vagy egyéb hasonló termékeket.
- A szövetrészeket kefélik le a por eltávolításához.
- Ne tisztítsák a polisztirolból készült ütésfelfogó elemet oldószerekkel vagy egyéb hasonló termékkel.
- Óvják a terméket a légköri hatóerőktől, víztől, esőtől vagy hótól; a folytonos és hosszadalmas napütésnek való kitétel sok anyagban színváltozást okozhat.
- Száraz helyen tárolják a terméket.
- Ne felejtse el rendszeresen kiszellőztetni a mózeskosár belsejét.

Autós készlet a biztonsági öv beszerelése

11. A gyermekülést leengedett háttámlával és kupolával helyezze be.
12. 3 PONTOS ÖV Illesse be a láb közötti övet a matrac nyílásába (a ábra), majd a váz nyílásaiba (b ábra), végül húzza át (c ábra).
13. Húzza át a szíjak végét a matrac és a váz nyílásain (a ábra),

majd akassza be őket a pecekbe (b ábra).

14. A váz alatt (a ábra) és a Pram belsejébe beakasztott övek (b ábra)

Autóba történő rögzítés biztonsági övekkel

A GYERMEKÜLÉS RÖGZÍTÉSE AZ AUTÓBAN: Az autó hátsó (3 helyes) ülésén 3 biztonsági öv található, a középső lehet vállöv, vagy deréköv, a Mózes betétet mindkét esetben be lehet szerelni.

Javasoljuk, hogy a gyermekülést úgy helyezze el a hátsó ülésen, hogy a fejérse a középső hely felé nézzen.

15. A gyermekülés derékövvvel beszerelve az autóra.
16. A gyermekülés 3 pontos övvel beszerelve az autóra.
17. A gyermekülés, a 3 üléses hátsó ülés közepén is elhelyezhető, ekkor a két szélső biztonsági övet kell használni (a ábra). A Primonido New nem lehet behelyezni a b ábra szerint, mert csak egymással ellentétes irányú övekkel lehet rögzíteni az autóban.
18. A gyermekülés elhelyezése 2 helyes hátsó ülésen. A gyermekülést a lábrésszel egyik és a másik irányba is lehet állítani.
Ha az autó ülése nem vízszintes, hanem döntött, törülközőkkel tudja kiegyenesíteni.
19. Fogja meg a hátsó ülés övét, hajtsa össze úgy, mint az ábrán (a_nyíl) és vezesse be az autós készlet fémcsatjának nyílásába. (b_nyíl).
20. Az autós készlet fémcsatjának piros karját vezesse be az összehajtott övbe (c_nyíl).
Közelítse a fémcsatot a lehető legjobban az üléshez, hogy megkönnyítse aztán a Mózes betét illesztését. (d_nyíl).
21. Akassza az autós készlet illesztő pántját a Mózes betét gyűrűjéhez és húzza meg erősen az övet, hogy a Mózes betét a lehető legjobban illeszkedjen az üléshez.
 - A Mózes betét másik oldalán is végezze el ugyanazt a műveletet.
22. Mózes betét illesztése autóban
23. MÓZES BETÉT LEAKASZTÁSA AUTÓBÓL:

nyomja meg az illesztőpánt beállító gombját, úgy mint az ábrán, hogy meglazítsa az öveket.

Akassza le az autós készlet illesztőpántját a Mózes betét

gyűrűjéről.

FONTOS: az autós készlet maradhat állandóan autonök öveikhez illesztve. Egy egyszerű mozdulattal elég lesz illeszteni vagy lekasztani az autós készlet csatját a Mózes betét gyűrűjéről (22. pont)

FONTOS: Ne hagyja az autós csomagot a gépjármű biztonsági övéhez rögzítve, ha ez utóbbit felnőtt használja.

A gyermek behelyezése a gyermekülésbe

24. 3 PONTOS BIZTONSÁGI ÖV: lazítsa meg a pántokat úgy, hogy lenyomja a csatot (a ábra), és meghúzza a pántokat (b ábra).
25. nyomja meg a piros gombot (a ábra), és akassa ki a pántokat a láb közötti elemből (b ábra).
26. Helyezze be a gyermeket a gyermekülésbe, és illesse a pántok csatját a lábközép pántba beakasztásig.
27. A gyermek jól bekötött állapotban kell, hogy legyen a gyermekülésben. Ha a szíjak lazák, csökkentse a pántok hosszát a szíj végének meghúzásával.
A gyermek biztonságának baleset esetén történő biztosításához a szíjak a lehető legfeszesebbek kell legyenek. Hagyjon egy minimális játékot (egy ujjnyi vastagság az öv és a gyermek mellkasa között).
28. TÁVOLÍTSA EL A SZÍJAKAT: a szíjaknak a gyermekülés vázáról történő eltávolításához csúsztassa át a lábközép csatokat a váz alján található nyílásokon, és húzza ki őket (a ábra). A pántok csatlakozó elemeinek a váz alól történő kihúzásához akassa ki a peckeket, és húzza át őket a nyílásaikon (b ábra).
29. A kiakasztott övet helyezze vissza a megfelelő zsebbe.

Kiegészítők

30. COVER ALL ESŐVÉDŐ: Átlátszó készült, mindent betakaró esővédő.
31. BASSINET STAND: praktikus és kompakt mózeskosár állvány. FULLADÁSGÁTÓ FELSZERELÉS: matrac és párnázat. Illeszthető autós felszerelésünkhöz 3 pontban.

Sorozatszámok

32. A gyermekülés alapja alatt leolvasható a gyártás dátuma.
 - A termék neve, gyártási időpontja és sorozatszám (a ábra). Autós készlet:
 - Tanúsítási címke (b ábra);
 - Az öv gyártásának időpontja (c ábra);Ezek az információk hasznosak a vevő számára, ha a termékénél valamilyen probléma jelentkezik.

A tanúsítási címke leolvasása

- Ebben a bekezdésben megmagyarázzuk, hogyan kell leolvasni a tanúsítási címkét (narancssárga címke)
- A címke tetején a gyártó cég márkajelzése és a termék neve látható.
- 0-10 kg Y azt jelenti, hogy a termék újszülött kortól 10 kg-s súlyig van tanúsítva, és, hogy a készülék 3 pontos övvel rendelkezik.
- Az E betű jelentése: az európai tanúsítást jelzi, és a szám a tanúsítást kiadó országot azonosítja be (1: Németország, 2: Franciaország, 3: Olaszország 4: Hollandia, 11: Egyesült Királyság és 24: Írország).
- Tanúsítási szám: ha 04-gyel kezdődik, ez az R44 rendelet negyedik (jelenleg érvényes) módosítására utal.
- Vonatkozó jogszabály: UN/EGK R44/04.
- Növekvő gyártási szám: minden Mózes betétnek saját száma van, a tanúsításnál mindegyik terméket saját szám azonosít.

PEG-PÉREGO S.p.A.



A Peg-Pérego Rt. ISO 9001 tanúsítánnal rendelkezik. A tanúsítvány a vállalati munkamódszer rendszerezettségének és az abban való bizalomnak a garanciáját kínálja az ügyfeleknek és a fogyasztóknak. A Peg Pérego az ebben a kiadványban ismertetett modelleknél műszaki vagy kereskedelmi jellegű okokból kifolyólag bármikor végrehajthat módosításokat. A Peg Pérego a Fogyasztói rendelkezésére áll minden igényük legjobb kielégítése céljából. Ehhez az Ügyfeleink véleményének megismerése számunkra rendkívül fontos és értékes. Ezért

nagyon hálásak lennénk, ha a termékünk használatbavétele után kitöltétek a FOGYASZTÓI ÉRTÉKELÉSI KÉRDŐÍVET és abban feltüntetitek az esetleges észrevételeiket vagy ötleteiket; a kérdőívet az alábbi internetes weboldalunkon találják meg: www.pegperego.com

Peg-Pérego vevőszolgálat

Ha a modell részei véletlenül elvesznek vagy megsérülnek, akkor csak eredeti Peg Pérego cserealkatrészeket használjanak! Az esetleges javítások, cserék, a termékekkel kapcsolatos információk valamint az eredeti alkatrészek és tartozékok értékesítése ügyében vegyék fel a kapcsolatot a Peg Pérego Vevőszolgálatával, meghatározva a termék sorozatszámát, amennyiben a rendelkezésükre áll.

tel. 0039/039/60.88.213

fax 0039/039/33.09.992

e-mail assistenza@pegperego.it

internetes weboldal www.pegperego.com

A kezelési útmutató tartalmával kapcsolatos minden szellemi tulajdonjog a PEG PEREGO S.p.A. tulajdonát képezi, és az érvényes jogszabályok hatálya alá tartozik.

SL Slovenščina

Hvala, ker ste izbrali izdelek Peg Perego.

Za voziček Primonido sta razpoložljiva modela Culla.

Lastnosti izdelka

Voziček za avto, Supina 0, kategorija "Universale"

- Voziček je homologiran v skladu s pravilnikom UN/ECE R44/04 za otroke, težke od 0-10 kg. Primeren je za večino sedežev v vozilih, ne pa za vse.
- Voziček lahko pravilno namestite, če je v priročniku za uporabo in vzdrževanje vozila navedena združljivost z varnostnimi sistemi za univerzalno ("Universale") pripenjanje skupine 0.
- Voziček nosi klasifikacijo "Universale" v skladu z najstrožjimi homologacijskimi merili glede na predhodne modele, ki nimajo tega napisu.
- Pripomoček se sme uporabljati samo v vozilih, opremljenih z zadnjim sedežem z 2 ali 3 sedišči, opremljenimi z 2- ali 3- točkovnimi varnostnimi pasovi, homologiranimi v skladu s pravilnikom UN/ECE R16 ali enakovrednim predpisom.
- V primeru dvomov ali če potrebujete dodatne informacije o pritrditvi vozička v posamična vozila, se obrnite na proizvajalca ali prodajalca.

▲ POMEMBNO

- "Voziček skupina 0, je treba namestiti pravokotno na smer vožnje.
- Vozička ne nameščajte na avtomobilske sedeže v nasprotni smeri od smeri vožnje ali prečno glede na smer vožnje vozila.
- Ta izdelek je zaporedno oštevilčen.

▲ OPOZORILO

POMEMBNO: pozorno preberite ta navodila in jih shranite v ustrezno ležišče za vso življenjsko dobo izdelka. Otrok je lahko v nevarnosti, če ne upoštevate

teh navodil.

- Otroka ne puščajte samega, saj je to lahko nevarno.
- Sestavljanje in pripravo pripomočka morajo izvesti odrasle osebe.
- Ne uporabljajte izdelka, če nekateri njegovi deli manjkajo ali so poškodovani.
- Pred uporabo se prepričajte, da so vsi mehanizmi za pripenjanje pravilno pripeti.
- V mehanizme ne vtikajte prstov.
- Ne uporabljajte ob virih toplote, odprtem ognju ali nevarnih predmetih, ki so na doseg otrokovih rok.
- Uporabljanje dodatne opreme, ki je ni odobril proizvajalec, bi lahko bilo nevarno.
- Prepričajte se, da so pasovi za pritrditev vozička v vozilu vedno napeti in uravnajte tiste, ki zadržujejo dojenčka.
- Pasov nikoli ne zvijajte.
- Svetujemo vam, da zamenjate blokirno napravo za pas, če je bila preobremenjena med avtomobilsko nesrečo ali če so na njej očitna znamenja okvare ali deformacije.
- Varnostne naprave ne sme uporabnik v nobenem primeru spreminjati ali prilagajati.
- Skrbno upoštevajte navodila proizvajalca sistema za zadrževanje dojenčka.
- Otroka ne puščajte v vozičku v avtomobilu brez nadzora.
- Voziček mora biti vedno pripet z varnostnimi pasovi vozila, tudi ko otrok ne sedi v njem. Ob nenadnem zaviranju bi lahko povzročil poškodbe drugih potnikov v vozilu.
- Med vožnjo otroka nikoli ne držite v naročju in nikoli ne pustite, da se pelje drugače, kakor pripet v vozičku. Tudi ob nenadnem zaviranju med počasno vožnjo lahko otroka kaj hitro katapultira naprej.
- Pazite, da okoli vozička ni prtljage ali predmetov, ki bi poškodovali dojenčka v košari v primeru nesreče.
- Nikoli ne puščajte vozička v avtomobilu na soncu. Nekateri deli se lahko pregrejejo in poškodujejo nežno otrokovo kožo. Preverite jih, preden vanj položite otroka.
- Pazite, da se voziček ne zatakne v gibljiv del sedeža ali v vrata.
- Vozička ne uporabljajte brez prevleke iz blaga. Prevleke ne smete zamenjati s tako, ki je proizvajalec ni odobril, saj je sestavni del vozička in varnostnih ukrepov. V primeru zamenjave sestavnega dela, uporabite originalni

nadomestni del.

- Voziček je bil načrtovan tako, da stiropor, vgrajen v ogrodje stolčka pod prevleko, ublaži udarec ob trku: zato ga ne odstranjujte.
- Izdelek je primeren samo za otroke, ki še ne znajo samostojno sedeti.
- Izdelek je namenjen otrokom od rojstva do 9 kg teže. Za uporabo v avtomobilu je namenjen do 10 kg teže.
- Uporabljajte le na trdih, vodoravnih in suhih površinah.
- Ne dovolite, da se drugi otroci igrajo okoli ali blizu vozička.
- Pazite na otroka, ko prilagajate mehanizme (ročaj, hrbtni naslon).
- Redno preverjajte ročaj (ali ročaje) in dno vozička, da niso obrabljeni ali polomljeni.
- Pri uporabljanju vozička na stojalu preverite maksimalno dolžino vozička, ki je navedena na stojalu.
- Voziček je namenjen prevažanju otroka in se ga kot takega ne sme uporabljati kot nadomestka za posteljico doma.

Navodila za uporabo *Uporaba vozička*

1. STREHICA IN ODEJICA: da bi pripeli strehico, vstavite priključke v odprtine (risba a) in jo pripnite na hrbtni strani. Pripnite odejico na obeh straneh (risba b).
2. URAVNAVANJE HRBTNEGA NASLONA: povlecite ročaj navzven in ga zavrtite v smeri urinega kazalca, da bi hrbtni naslon dvignili, ter v nasprotni smeri urinega kazalca, da bi ga spustili.
3. POLOŽAJ ZIBKA: voziček je opremljen z nožicami, ki jih je mogoče izvleči na podstavku. Z njimi nastavimo, ali bomo otroka zibali (risba a) ali ga ne bomo (risba b). Zavrtite nožice navzven, da bi spremenili voziček v udobno posteljico (risba c).
4. SISTEM »ŠTIRJE LETNI ČASI«: na dnu izdelka, na zunanji strani (kot je prikazano na sliki), je mogoče nastaviti notranje kroženje zraka, da se prepreči tvorjenje kondenza. Premaknite vzvod na modro, da bi ustvarili svežo in zračno okolje (poleti) ali na rdeče, da bi omejili dotok svežega zraka (pozimi).
5. TRAKOVI ZA PRENAŠANJE: da bi voziček lahko prenašali, spustite strehico in iz žepov ob strani izvlecite trakove za

prenašanje (risba a). Možno ga je prenašati tudi za ročaja Ganciomatic (risba b).

6. TORBA: Torba s podlogo za previjanje otroka, ki jo je mogoče pripeti na voziček.

Sistem ganciomatic

7. Ganciomatic System je priročen in hiter sistem, ki omogoča, da z enim samom gibom pripnete košaro na ogrodje vozička Ganciomatic pri modelu Bassinet Stand in pri vseh vozičkih PegPerego Ganciomatic, razen pri vozičkih Duette in Triplette SW (ki jih lahko kupite ločeno). Da bi pripeli voziček, ga postavite na podvozje in z obema rokama potisnite navzdol, dokler ne klikne. Preden s podvozja odpenjate in pripenjate voziček, vedno zavrite podvozje.

POMEMBNO: Preverite, ali je voziček pravilno pripet.

8. **POMEMBNO:** pri vozičku BOOK je treba pred priklopom izvleči nogici, ki se nahajata na dnu na zunanji strani košare (kot je prikazano na sliki) in ju lahko dosežete le od strani pod otrokovo glavo. Za tem namestite voziček na podvozje in pritisnite z obema rokama do zaskoka.
9. Da bi jo odpeli, v smeri puščice prestavite vzvod ročaja Ganciomatic (puščica a), sočasno pritisnite vzvod (puščica b), povlecite navzgor in odpnite (puščica c).

Snemljivost prevlek

10. **SNEMANJE PREVLEK** z vozička: odpnite odevico in strehico; pritisnite na priključke in navzgor povlecite strehico (risba a); dvignite hrbtni naslon in izvlecite oblažinski vložek (risba b); odpnite (risba c) in odstranite notranjo oblogo (risba d).

Vzdrževanje prevleke

- blago skrtajte, da z njega odstranite prah in ga operite na roke pri največ 30° Celzija; ne ožemajte;
- ne uporabljajte klorovega belila;
- ne likajte;
- ne uporabljajte kemičnega čiščenja;
- ne čistite s toplimi in ne uporabljajte sušilca za perilo z vrtljivim bobnom.



Čiščenje izdelka

- Izdelek ne potrebuje veliko vzdrževanja. Čistijo in vzdržujejo ga lahko samo odrasli.
- Svetujemo vam, da redno čistite vse premikajoče se dele in jih, če je to potrebno, podmažete z lahkim oljem.
- Plastične dele redno brišite z vlažno krpo. Ne uporabljajte topil ali drugih podobnih izdelkov.
- Blago skrtajte, da z njega odstranite prah.
- Naprave za blaženje udarcev iz stiropora ne čistite s toplimi ali drugimi podobnimi izdelki.
- Izdelek zaščitite pred atmosferskimi vplivi, vodo, dežjem ali snegom; daljše izpostavljanje soncu lahko povzroči spremembo barve veliko materialov.
- Izdelek hranite v suhem prostoru.
- Poskrbite za redno zračenje notranjosti košare.

Komplet za avtomobil kako namestiti varnostni pas

11. Postavite voziček s spuščanim hrbtnim naslonom in strehico.
12. 3-TOČKOVNI JERMEN: Vstavite mednožni jermenček v režo prevleke (risba a) in v reže na školjke (risba b), da pride čez (risba c).
13. Vstavite konca naramnic v reže prevleke in školjke (risba a) in jih pripnite na zatiče (risba b).
14. Jermenčki so pripeti pod školjko (risba a) in na notranji strani Primonado New (risba b).

Pripenjanje v avtomobil z avtomobilskimi varnostnimi pasovi

PRIPENJANJE VOZIČKA V AVTOMOBIL: Zadnji sedež avtomobila (3 sedeži) ima 3 varnostne pasove. Srednji je lahko hrbtni ali pasni. V obeh primerih lahko pripnete z njim košaro v avtomobil. Svetujemo vam, da voziček postavite na zadnji sedež, kot je prikazano na risbi, pri čemer pustite stran z vzglavjem na

srednjem sedežu.

15. Voziček, postavljena v avto s pasnim varnostnim pasom.
16. Voziček, postavljena v avtu s 3-točkovnim varnostnim pasom.
17. Voziček je Vozička ni mogoče postaviti, kot je prikazano na risbi b, ker jo je mogoče v avtomobil pritrditi le z varnostnimi pasovi, usmerjenimi v nasprotno smer.
18. Postavitev vozička na zadnji sedež z 2 sediščema. Voziček je mogoče obrniti tako, da so otrokove nogice na eni ali na drugi strani.
Če avtomobilski sedež ni raven, ampak nagnjen, voziček podložite, na primer z zvito brisačo.
19. Vzemite varnostni pas zadnjega sedeža, upognite ga, kot kaže slika (puščica _a) in ga vstavite v odprtino kovinske zaponke avtomobilskega completa (puščica _b).
20. Vstavite rdečo ročico kovinske zaponke avtomobilskega completa v notranjost zloženega pasu (puščica _c). Kovinsko zaponko čim bolj približajte sedežu za lažje pripenjanje posteljice (puščica _d).
21. Pripnite priključek avtomobilskega completa na obroč posteljice in močno nategnite pas, tako, da se posteljica bolje prilaga sedežu.
 - Ta postopek ponovite na drugi strani posteljice.
22. Avtomobilska posteljica pripeta v avtomobilu.
23. **ODPENJANJE AVTOMOBILSKE POSTELJICE IZ AVTOMOBILA**
Pritisnite gumb za reguliranje na priključku, kot kaže slika, da zrahljate pasove.
Odpnite kljukico priključka avtomobilskega completa z obroča avtomobilske posteljice.
POMEMBNO: avtomobilski komplet lahko vedno ostane pripet na varnostne pasove vašega avtomobila. zadostuje enostavna gesta za pripenjanje ali odpenjanje zaponke avtomobilskega completa z obroča avtomobilske posteljice (točka 22).
POMEMBNO: avtomobilskega completa ne puščajte pripetega z varnostnim pasom vozila, ko tega uporabljata odrasla oseba.

Kako otroka položiti v voziček

24. 3-TOČKOVNI VARNOSTNI PAS: zrahljajte naramnice, pritisnite na sponko (risba a) in jih podaljšajte (risba b).

25. pritisnite rdeči gumb (risba a) in odpnite naramnice mednožnega jermenčka (risba b).
26. Otroka položite v voziček in vstavite sponko naramnic v mednožni jermenček, tako da se spneta.
27. Otroka mora biti v vozičku dobro privezan. Če so pasovi zrahljani, skrajšajte naramnice tako, da potegneta konec jermenčka.
Pasovi morajo biti kar najbolj napeti, da bi zavarovali otroka v primeru nesreče. (Med varnostnimi pasovi in trupom otroka pustite za prst prostora).
28. **ODSTRANITE PASOVE:** da bi odstranili pasove s šasije vozička, vstavite sponke mednožnega jermenčka v reže pod šasije in izvlecite (risba a). Da bi izvlekli priključke naramnic izpod šasije, jih odpnite z zatičev in vstavite v ustrezne reže (risba b).
29. Odpet jermenček vtaknite nazaj v za to namenjen žep.

Dodatki

30. **DEŽNA PREVLEKA COVER ALL:** Dežna prevleka iz prozorne plastike.
31. **STOJALO BASSINET:** praktičen, kompakten podstavek za bassinet.
KOMPLET PROTI ZADUŠITVI: vzmetnica in blazna. Združljivo z našim 3-točkovnim kompletom za avto.

Serijske številke

32. Pod podstavkom vozička so informacije, ki se nanašajo na datum proizvodnje izdelka.
 - Ime izdelka, datum proizvodnje in serijska številka izdelka (risba a).
Komplet za avtomobil:
 - Homologacijska nalepka (risba b);
 - Datum izdelave varnostnega pasu (risba c);
Ti podatki so za potrošnika koristni, če se izkaže, da ima z izdelkom težave.

Kako beremo homologacijsko nalepko

- V tem poglavju je razloženo, kako beremo homologacijsko nalepko (oranžna nalepka).
- Na vrhu nalepke je znak proizvajalca in ime izdelka.
- 0-10 kg Y pomeni, da je izdelek homologiran za otroke od

rojstva do teže 10 kg in da je pripomoček opremljen s 3-točkovnim varnostnim pasom.

- Črka E v krogu: je znak evropske homologacije, številka pa pomeni državo, ki je homologacijo izdala (1:Nemčija, 2:Francija, 3:Italija, 4:Nizozemska, 11:Velika Britanija in 24:Irska).
- Številka homologacije: če se začne z 04, pomeni, da gre za četrti popravek (trenutno veljaven) pravilnika R44.
- Ustrezni normativ: UN/ECE R44/04.
- Serijska številka proizvodnje: posebna številka za vsako košaro; od izdaje homologacije je vsak izdelek označen s svojo številko.

PEG-PÉREGO S.p.A.



Peg Pérego S.p.A. ima certifikat ISO 9001. Certifikat za stranke in uporabnike pomeni garancijo transparentnosti in zaupanja v delo podjetja. Peg Perego se lahko kadarkoli odloči, da bo spremenil modele, objavljene v katalogu, najsi to zaradi tehničnih ali podjetniških razlogov. Peg Pérego je vedno na voljo svojim strankam, da v kar največji meri izpolni njihove potrebe. Zato je za nas zelo pomembno, da poznamo mnenje svojih strank. Hvaležni vam bomo, če si boste, ko boste uporabili naš izdelek, vzeli čas in izpolnili VPRAŠALNIK O ZADOVOLJSTVU STRANK, ki ga boste našli na naših spletnih straneh, na naslovu: www.pegperego.com

Center za pomoč uporabnikom

Če izgubite ali poškodujete sestavni del izdelka, uporabite izključno originalne rezervne dele Peg Pérego. V primeru popravil, zamenjav, podatkov o izdelku in naročila originalnih nadomestnih delov in dodatkov, se obrnite na službo za pomoč uporabnikom Peg Perego, pri tem pa navedite serijsko številko izdelka, če je le-ta navedena.

Tel. 0039/039/6088213

Faks. 0039/039/3309992

E-pošta: assistenza@pegperego.it

E-pošta: www.pegperego.com

Vse pravice intelektualne lastnine v zvezi z vsebino teh uporabniških navodil so last družbe PEG PEREGO S.p.A. in so zaščitene z veljavnimi zakoni.

RU_Русский

Благодарим вас за то, что вы выбрали продукцию компании Peg-Perego.

Детская коляска Primonido New предлагается в модели Culla.

Характеристики изделия Primonido New-auto, Класс 1, категория "Универсальная"

- Детская коляска сертифицирована в соответствии с Европейским нормативным требованием UN/ECE R44/04 для детей весом 0-10 кг. Совместима с большинством автомобильных сидений, но не со всеми.
- Детская коляска может быть правильно установлена, если в руководстве пользователя вашего автомобиля говорится о совместимости с "Универсальными" системами крепления класса 0.
- По сравнению с предыдущими моделями, не имеющими письменной сертификации, это детская коляска классифицирована как "Универсальная" согласно самым строгим критериям.
- Данное устройство можно использовать только с автомобилями, имеющими заднее сиденье на 2 или 3 места, оснащенные двух- или трехточечным ремнем безопасности и сертифицированными согласно Европейскому нормативному требованию UN/ECE R¹⁶ или аналогичным нормам.
- В случае сомнений и для получения дополнительной информации о креплении детской коляски на автомобиль обратитесь к производителю или продавцу этого устройства.

▲ ВАЖНО

- Детскую коляску, группа 0, надо устанавливать перпендикулярно ходу движения.
- Детскую коляску нельзя устанавливать на сиденьях, расположенных обратно либо перпендикулярно ходу движения автомобиля.

- Устройство выпускается со сквозной серийной нумерацией.

▲ ПРЕДУПРЕЖДЕНИЕ

ВАЖНО: Внимательно прочтите настоящую инструкцию и сохраняйте ее в течение всего срока пользования устройством. Невыполнение инструкции может поставить под угрозу безопасность ребенка.

- Оставлять ребенка в детской коляске без присмотра может быть опасно;
- Операции по сборке и регулировке устройства должны выполняться только взрослыми.
- Не пользуйтесь устройством, если оно сломано или если в нём отсутствуют детали.
- Перед использованием убедитесь, что все механизмы фиксации закреплены правильно.
- Не вставляйте пальцы в механизмы.
- Не используйте устройство вблизи источников тепла, открытого пламени и опасных объектов, которые могут оказаться в досягаемости ребенка.
- Использование аксессуаров, не рекомендованных производителем, может быть опасным.
- Убедитесь, что ремни безопасности, которые будут фиксировать детскую коляску в автомобиле, постоянно натянуты и отрегулированы ремни, удерживающие ребенка.
- Никогда не перекручивайте ремни.
- Если детская коляска уже подвергалась чрезмерным нагрузкам во время аварии или имеет видимые повреждения и деформации, рекомендуется заменить его на новое.
- Модифицировать устройство безопасности строго запрещается.
- Тщательно следуйте инструкции к системе крепления ребенка, предоставленной производителем.
- Не оставляйте ребенка без присмотра в детской коляске, находящейся в машине.
- Детская коляска должна быть все время зафиксирована с помощью автомобильных ремней безопасности, даже если там нет ребенка. Иначе, в случае резкого торможения, она может нанести вред пассажирам автомобиля.
- Во время поездки на автомобиле ни в коем случае не держите ребенка на руках и обязательно сажайте его в детскую коляску. В случае неожиданного торможения,

даже на низкой скорости, ребенок легко может быть выброшен вперед.

- Обращайте особое внимание на размещение в салоне автомобиля багажа и объектов, которые, в случае аварии, могут нанести вред ребенку, находящемуся в детской коляске.
- Не оставляйте детскую коляску в автомобиле стоящем на солнце – некоторые ее части могут нагреться и повредить чувствительную кожу ребенка, поэтому контролируйте расположение коляски с ребенком.
- Следите за тем, чтобы детская коляска не блокировалась движущимися частями сиденья или дверцей автомобиля.
- Не пользуйтесь детской коляской без тканевого чехла; используйте чехлы, рекомендованные производителем, потому что они являются составной частью детской коляски и системы безопасности. При необходимости замены пользуйтесь запчастями от производителя.
- Частью конструкции детской коляски является система для смягчения толчков, изготовленная из полистирола и встроенная непосредственно в раму под подкладкой. Не удаляйте ее.
- Это устройство предназначено исключительно для детей, которые пока не способны сидеть самостоятельно.
- Оно подходит для детей с рождения, весом до 9 кг. При использовании в автомобиле – до 10 кг.
- Используйте устройство только на твердых, горизонтальных и сухих поверхностях.
- Если другие дети играют рядом с люлькой, не оставляйте их без присмотра.
- Следите за положением ребёнка во время регулировки устройства (рукоятки, спинки).
- Регулярно проверяйте рукоятку (или ручки) и дно детской коляски, убеждаясь в отсутствии видимых поломок или повреждений.
- При использовании детской коляски вместе со стойкой (stand), убедитесь, что коляска подходит к ней по длине.
- Коляска предназначена для транспортировки и не может заменять кроватку в помещении.

Инструкции по использованию

Использование детской коляски

1. ТЕНТ И ПОКРЫВАЛО: установите тент, вставив крепления в соответствующие отверстия (рис_а) и застегните кнопку сзади.

Пристегните покрывало кнопками с обеих сторон (рис_b).

2. РЕГУЛИРОВКА СПИНКИ: потяните ручку наружу и поверните ее по часовой стрелке, чтобы поднять спинку, или против часовой стрелки, чтобы опустить ее.

3. ПОЗИЦИЯ ПОДВЕСКИ: Детская коляска снабжена выдвижными ножками, расположенными под базой, с помощью которых можно по желанию покачивать (рис_а) или не покачивать (рис_b) ребенка. Поверните ножки наружу, чтобы превратить детскую коляску в удобную кроватку (рис_c).

4. СИСТЕМА FOUR SEASONS: как показано на иллюстрации, можно регулировать циркуляцию воздуха через основание, чтобы предотвратить образование конденсата.

Передвиньте рычажок на деление голубого цвета, чтобы открыть доступ воздуха и начать проветривание (летом) или на деление красного цвета, чтобы ограничить приток воздуха (зимой).

5. РЕМНИ ДЛЯ ПЕРЕНОСКИ: чтобы перенести детскую коляску, опустите тент и извлеките из боковых карманов ремни для переноски (рис_а). Также вы можете переносить коляску, присоединив ручки Ganciomatic (рис_b).

6. СУМКА: Сумка с матрасиком для пеленания ребенка, ее можно прикрепить к шасси.

Ganciomatic system

7. Система Ganciomatic позволяет вам легко и быстро пристегнуть подставку для люльки одним простым движением к основанию Ganciomatic Base подставки для люльки и ко всем шассе PegPerego Ganciomatic, за исключением шасси Duette и Triplette SW (их необходимо приобретать отдельно).

Чтобы присоединить детскую коляску, расположите ее на шасси и двумя руками нажмите на нее до щелчка. Перед присоединением и снятием детской коляски

всегда задействуйте тормоз.

ВАЖНО! Убедитесь, что детская коляска присоединена правильно.

8. **ВАЖНО!** Применительно только к шасси BOOK: прежде чем пристегнуть подставку для люльки, извлеките две небольшие ножки на внешнем основании подставки для люльки и совместите их с головкой ребенка (как показано на рисунке). Установите люльку на шасси и нажмите двумя руками вниз до защелкивания.
9. Чтобы снять ее, сместите рычаг ручки Ganciomatic по стрелке (стрелка_а), одновременно нажимая на рычаг (стрелка_b) и потяните люльку наверх до отсоединения (стрелка_c).

Разборка

10. РАЗБОРКА детской коляски: отстегните кнопки покрывала и тента; нажмите на крепления и снимите тент, потянув его вверх (рис_а); поднимите спинку и снимите матрас (рис_b); отстегните кнопки (рис_c) и удалите внутреннее покрытие (рис_d).

Уход за подкладкой:

- чистите щеткой тканые части, чтобы удалить пыль, и стирайте вручную при максимальной температуре 30°, не выкручивать;
- не отбеливать хлором;
- не гладить;
- не чистить в химчистке;
- не обрабатывать растворителями и не сушить в барабанных сушильных машинах.



Чистка изделия

- Ваше изделие нуждается в несложном уходе. Операции чистки и ухода должны выполнять только взрослые.
- Рекомендуется содержать в чистоте все движущиеся части, при необходимости смажьте их легким маслом.
- Периодически очищайте пластмассовые детали влажной тряпкой, не пользуйтесь растворителями и сходными веществами.

- Почистите щеткой тканые части, чтобы удалить пыль.
- Не чистите ударопоглощающее устройство из полистирола растворителями или сходными с ними веществами.
- Защитите изделие от атмосферных осадков - воды, снега или дождя. Постоянная и продолжительная подверженность солнечным лучам может вызвать цветовые изменения многих материалов.
- Храните изделие в сухом месте.
- Не забывайте регулярно проветривать внутреннюю часть люльки.

Kit Auto

как устанавливать ремень безопасности

11. Располагайте детскую коляску с опущенными спинкой и тентом.
12. ТРЕХТОЧЕЧНЫЙ РЕМЕНЬ БЕЗОПАСНОСТИ: Проденьте пояс вставки для разделения ног в прорезь матраса (рис_а) и в прорези рамы (рис_б) так, чтобы пояс вышел наружу (рис_с).
13. Проденьте концы лямок в прорези матраса и рамы (рис_а) и прикрепите их к штифтам (рис_б).
14. Ремни присоединены под рамой (рис_а) и внутри детской коляски (рис_б).

Присоединение к автомобилю с помощью ремней безопасности.

КРЕПЛЕНИЕ ДЕТСКОЙ КОЛЯСКИ В АВТОМОБИЛЕ: Заднее сиденье автомобиля (на три места) оснащено 3 ремнями безопасности, причем центральное место может иметь как плечевой, так и поясной ремень. Детская коляска может быть присоединена к автомобилю в обоих случаях. Советуем устанавливать детскую коляску на заднее сиденье так, чтобы голова ребенка приходилась на центральное место.

15. Расположение детской коляски в автомобиле с поясным ремнем.
16. Расположение детской коляски в автомобиле с трехточечным ремнем.
17. Кроме того, детская коляска может располагаться по центру трехместного заднего сиденья с использованием двух внешних ремней безопасности (рис_а). Детскую коляску нельзя располагать как на рис_б, потому что

её можно фиксировать в автомобиле только с помощью ремней, ориентированных в разные стороны.

18. Установка детской коляски на двухместном заднем сиденье. Отделение детской коляски, в котором располагаются ноги ребенка, может быть направлено как в одну, так и в другую стороны. Если сиденья автомобиля расположены с наклоном, то для создания горизонтальной поверхности можно подложить под люльку полотенце.
 19. Возьмите ремень заднего сиденья и сложите его так, как показано на рисунке (стрелка_а), а затем вставьте в шель металлической пряжки автокомплекта (стрелка_б).
 20. Вставьте красный рычажок металлической пряжки автокомплекта в сложенный ремень (стрелка_с). Притяните металлическую пряжку как можно ближе к сиденью, чтобы облегчить дальнейшее соединение с автолюлькой (стрелка_д).
 21. Соедините кольцо автолюльки с соединителем автокомплекта и с силой натяните ремень, чтобы автолюлька максимально близко прилегала к сиденью.
 - Повторите те же операции с другой стороны автолюльки.
 22. Автолюлька закреплена в автомобиле.
 23. **ОТСОЕДИНЕНИЕ АВТОЛЮЛЬКИ ОТ АВТОМОБИЛЯ:** нажмите регулировочную кнопку на соединителе, как показано на рисунке, чтобы ослабить ремни. Отцепите крючок соединителя автокомплекта от кольца автолюльки. **ВНИМАНИЕ! Автокомплект может всегда оставаться соединенным с ремнями вашего автомобиля. Достаточно будет простого движения, чтобы соединить или отсоединить пряжку автокомплекта от кольца автолюльки (пункт 22).**
- ВНИМАНИЕ! Не оставляйте автомобильный комплект пристегнутым ремнем безопасности автомобиля, когда ремень используется взрослым.**

Как располжить ребенка в детской коляске

24. ТРЕХТОЧЕЧНЫЙ РЕМЕНЬ БЕЗОПАСНОСТИ: ослабьте лямки, нажав на пряжку (рис_а) и удлините их (рис_б).
25. нажмите на красную кнопку (рис_а) и отсоедините лямки от вставки для разделения ног (рис_б).

26. Расположите ребенка внутри детской коляски и присоедините пряжку лямок к ремню, разделяющему ноги.
27. Ребенок должен быть хорошо закреплён внутри детской коляски. Если ремни ослаблены, уменьшите длину лямок, потянув ремни за концы.
Для безопасности ребенка в случае аварии, ремни должны быть натянуты как можно сильнее. Оставьте ребенку возможность играть (зазор толщиной в палец между ремнем и торсом ребенка).
28. **УДАЛИТЕ РЕМНИ ЛЮЛЬКИ:** для снятия ремней с рамы детской коляски, проденьте пряжку вставки для разделения ног в отверстие на нижней части рамы и снимите ее (рис_а). Чтобы отсоединить крепления лямок снизу рамы, снимите их с осей и проденьте в соответствующие отверстия (рис_b).
29. Снятый ремень необходимо поместить в соответствующий карман.

Аксессуары (продаются отдельно)

30. **ДОЖДЕВИК COVER ALL:** Универсальный прозрачный дождевик.
31. **BASSINET STAND:** практичная и компактная опорная база.
АНТИУДУШАЮЩИЙ КОМПЛЕКТ: матрас и подушка.
Совместим с нашим 3-точечным автонабором.

Серийные номера

32. Внизу базы детской коляски находится информация о дате изготовления.
- Название устройства, дата его изготовления и серийный номер (рис_а).
Kit Auto:
- Табличка сертификации (рис_b);
 - Дата изготовления ремня (рис_c);
- Эта информация понадобится пользователю в случае каких-либо проблем с устройством.

Как читать табличку сертификации

- В этом параграфе мы объясним, как читать табличку сертификации (табличка оранжевого цвета).
- Наверху этикетки указана марка фирмы производителя

и название устройства.

- 0-10 кг Y означает, что устройство сертифицировано для детей с рождения, весом до 9 кг, и что оно оборудовано трехточечным ремнем безопасности.
- Буква E в круге: указывает на то, что данная марка сертифицирована в ЕС, а номер обозначает страну, выдавшую сертификат (1: Германия, 2: Франция, 3: Италия, 4: Нидерланды, 11: Великобритания и 24: Ирландия).
- Номер сертификации: то, что он начинается на 04, означает четвертую редакцию (ныне действующую) нормативного требования R44.
- Нормативно-справочные документы: UN/ECE R44/04.
- Сквозной серийный номер продукта: персональный для каждой люльки – после выпуска сертификата каждое кресло должно иметь свой собственный номер.

PEG-PEREGO S.p.A.



Peg-Perego S.p.A. сертифицирована по ISO 9001. Сертификация гарантирует заказчикам и потребителям, что компания работает, соблюдая принципы гласности и доверия. Компания Peg-Perego имеет право вносить в любой момент изменения в модели, описанные в настоящем издании, по причинам технического или коммерческого характера. Peg-Perego находится к услугам своих клиентов для полного удовлетворения всех их требований. Поэтому, для нас очень важно знать мнение наших клиентов. Поэтому, мы будем вам признательны, если после использования нашего изделия вы заполните АНКЕТУ ОБ УДОВЛЕТВОРЕННОСТИ ПОТРЕБИТЕЛЯ, которую можно найти на нашем сайте в Интернете, высказывая свои замечания или рекомендации. www.pegperego.com

СЛУЖБА ОБСЛУЖИВАНИЯ PEG-PEREGO

В случае утери или порчи аксессуаров, применяйте только фирменные запасные части производства компании Peg Perego. Для выполнения ремонта, замены запасных частей и получения информации об устройстве обращайтесь в службу послепродажного обслуживания Peg Perego, сообщив, при его наличии, серийный номер продукта:

Срок службы: 3 года
Гарантийный срок: 12 месяцев

тел.: 0039/039/60.88.213
факс 0039/039/33.09.992
e-mail assistenza@pegperego.it
сайт в интернете: www.pegperego.com

Изготовитель: PEG PEREGO S.P.A.
(Пер Перего С.П.А.); Адрес: Via de Gasperi 50 - 20862
ARCORE (MB), Italy (Виа де Гаспери 50,
20862 Аркоре (МБ), Италия).
Страна производства: Италия



Соответствует требованиям
технического регламента ТР ТС
007/2011

TR_Türkçe

Bir Peg-Perego ürününü tercih ettiğiniz için size teşekkür ederiz.

Primonido New portbebe Culla modelinde mevcuttur.

Ürün özellikleri **Oto-portbebe, Grup 0, "Universale/Evrensel" kategorisi**

- Portbebe, 0-10 kg ağırlığındaki bebekler için, UN/ECE R44/04 mevzuatına göre tip onayı almıştır. Motorlu araç koltuklarının büyük bir kısmı için uygundur, fakat hepsi için uygun değildir.
- Portbebe, aracın kullanım ve bakım kılavuzunda Grup 0 "Universale/Evrensel" tutma sistemleri ile uyumluluğunun belirtilmiş olması halinde düzgün bir şekilde takılabilir.
- Portbebe, bu yazıyı bulandırmayan önceki modellerine nispeten, daha titiz onaylama kriterleri uyarınca "Universale/Evrensel" olarak sınıflandırılmıştır.
- Bu donanım, sadece 2 veya 3 noktalı emniyet kemeri ile donatılmış, 2 ya da 3 kişilik koltuklara sahip, UN/ECE R16 mevzuatına veya eşdeğer standartlara uygunluğu onaylanmış olan araçlarda kullanılabilir.
- Emin olunmaması halinde veya portbebenin özel araçlara sabitlenmesi hakkında daha fazla bilgi almak amacıyla imalatçı firmayla veya satıcıyla görüşünüz.

▲ ÖNEMLİ

- "Portbebe", grup 0, aracın gidiş yönüne göre dik olacak şekilde takılmalıdır.
- Portbebeyi, gidiş yönünün tersine çevirmiş veya aracın genel gidiş yönüne çapraz şekilde döndürülmüş olarak koltuklara monte etmeyiniz.
- Bu ürün, artan şekilde numaralandırılmıştır.

▲ UYARI

ÖNEMLİ: Bu talimatları dikkatlice okuyunuz ve ürünün

kullanım ömrü süresince tahsis edilmiş olan özel bölmesinde saklayınız. Bu talimatlara uyulmaması halinde, bebeğin güvenliği tehlikeye girebilir.

- Bebeğinizi denetimsiz halde bırakmanız tehlikeli olabilir.
- Montaj işlemleri ve ürünün hazırlanması yetişkinler tarafından yapılmalıdır.
- Eksik parçaların veya kırıkların olması halinde, lütfen ürünü kullanmayınız.
- Kullanmadan önce, tüm montaj mekanizmalarının doğru şekilde sabitlendiğinden emin olunuz.
- Mekanizmaların içerisinde parmaklarınızı sokmayınız.
- Isı kaynaklarının, açık haldeki ateşlerin veya bebeğin elinin ulaşabileceği tehlikeli nesnelere yakınında kullanmayınız.
- İmalatçı firma tarafından onaylanmayan aksesuarların kullanılması tehlike arz edebilir.
- Portbebenin sabitleme kayışlarının daima gergin olduğundan ve bebeği bağlayan kayışların daima düzgün olduğundan emin olunuz.
- Kayışları asla bükmeyiniz.
- Bir kaza nedeniyle aşırı şekilde gerilmiş olması veya belirgin çatlakları ve deformasyonları olması halinde donanımı değiştiriniz.
- Hiçbir şekilde, kullanıcı tarafından emniyet donanımı üzerinde değişiklik yapılmamalıdır.
- Bebek sabitleme sisteminin üretici firması tarafından verilen talimatları harfiyen uygulayınız.
- Bebeği denetimsiz şekilde arabada, portbebenin içinde bırakmayınız.
- Portbebe donanımının içerisinde bebek olmasa bile, daima araca emniyet kemerleriyle sabitlenmelidir. Aksi halde, ani fren durumunda, araçta bulunanların yaralanmasına neden olabilir.
- Araba ile seyahat esnasında, bebeği kesinlikle kucağınıza almayınız ve bakımını portbebenin dışında yapmayınız. Ani fren durumunda, düşük hızda seyahat ediliyor olsa bile bebek öne doğru fırlayabilir.
- Arabanın içerisinde, kaza durumunda portbebenin içindeki bebeğin yaralanmasına neden olabilecek bagaj veya başka nesnelere bulundurmamaya özellikle dikkat gösteriniz.
- Portbebeyi aracın içerisinde güneşe maruz kalacak şekilde bırakmayınız, bazı kısımları fazla ısınabilir ve bebeğin hassas cildine zarar verebilir, bebeği yerleştirmeden önce lütfen

kontrol ediniz.

- Portbebenin bir kapı veya koltuğun hareketli bir kısmı tarafından sıkıştırılmamasına dikkat ediniz.
- Portbebeyi kumaş kılıfı olmaksızın kullanmayınız, portbebenin ve emniyetli tamamlayıcı bir unsuru olması nedeniyle bu kılıf, imalatçı firma tarafından onaylanmayan başka bir kılıfa değiştirilmemelidir. Değiştirilmesi durumunda, orijinal bir yedeğini kullanınız.
- Portbebe, dolgunun altındaki gövdeye direk olarak entegre edilmiş polistirenden yapılmış darbe emici donanım ile birlikte tasarlanmıştır: Bunu çıkarmayınız.
- Bu ürün sadece kendi başına oturamayan bebekler içindir.
- Bu ürün, bebeğin doğumundan itibaren 9 kg. oluncaya kadar geçen dönem süresince kullanım için tasarlanmıştır. Otomobilde, 10 kg. ağırlığa gelinceye kadar kullanılabilir.
- Sadece sert, yatay ve kuru yüzeyler üzerinde kullanınız.
- Diğer çocukların bebek arabasının etrafında denetimsiz şekilde oynamalarına izin vermezsiniz.
- Mekanizmaları (tutma kolu, arkalık) ayarlama işlemi gerçekleştirilirken, bebeğin olup olmadığına dikkat ediniz.
- Tutma kolunu (veya kulpları) ve portbebenin tabanını düzenli olarak kontrol ediniz ve çatlak veya hasar olup olmadığını kontrol ediniz.
- Portbebeyi bir stand ile birlikte kullanırken, portbebenin stand üzerinde belirtilen maksimum uzunluğunu kontrol ediniz.
- Bebek arabası taşıma kullanımı için tasarlanmıştır, evde beşik yerine kullanılmamalıdır.

Kullanma talimatları

Portbebenin kullanımı

1. TENTE VE ÖRTÜ: Tenteyi takmak için bağlantı yerlerini deliklere geçirin (şek_a) ve arkaдан ilikleyiniz. Tenteyi her iki taraftan da ilikleyiniz (şek_b).
2. SIRT DAYANAGININ AYARLANMASI: Düğmeyi dışa doğru çekiniz ve sırt dayanağını yukarıya kaldırmak için saat yönünde, indirmek için ise saatin tersi yönde çeviriniz.
3. SALINCAGIN KONUMU: Portbebe, bebeği sallama (şek_a) veya sallama (şek_b) arasında seçim yapmayı sağlayan, tabana yerleştirilmiş çıkarılabilir ayaklara sahiptir. Portbebeyi rahat bir yatağa döndürmek için ayakları dışarıya doğru çeviriniz (şek_c).

4. DÖRT MEVSİM SİSTEMİ: Yoğuşma olmasını önlemek için ürünün hava sirkülasyonunu şekilde gösterildiği gibi ayarlamak mümkündür. Ferah ve havadar bir ortam yaratmak için (yazın) kolu mavi rengin üzerine getiriniz, hava girişini önlemek için ise (kışın) kırmızı rengin üzerine getiriniz.
5. TAŞIMA KEMERLERİ: Portbebeyi taşımak için tenteyi indiriniz ve taşıma kemerlerini yan ceplerden çıkarınız (şek_a). Ganciomatic tutma yerlerini kavrayarak da taşınabilir (şek_b).
6. BEZ DEĞİŞTİRME ÇANTASI: Bu çanta şilteli olup, bebeğin yedek bezlerinin taşınabilmesi için bebek arabasına takılabilir.

Kancalama sistemi

7. Ganciomatic Sistem, pusetin tek bir hareketle Bassinet Stand Ganciomatic tabanına ve (ayrık satılan) Duette ve Triplette SW çocuk arabaları hariç her türlü PegPerego Ganciomatic çocuk arabasına bağlanmasını mümkün kılan hızlı ve kolay bir sistemdir. Portbebeyi takmak için, çocuk arabasının üzerine yerleştiriniz ve klik sesi gelinceye kadar iki elinizle bastırınız. Portbebeyi takmadan ve sökmeden önce daima çocuk arabasının frenini aktive ediniz.
- ÖNEMLİ:** Portbebenin düzgün şekilde takılıp takılmadığını kontrol ediniz.
8. **ÖNEMLİ:** Özellikle BOOK çocuk arabasında, puseti bağlamadan önce pusetin dış tabanındaki iki küçük ayağı çekip çıkarın ve bebeğin başıyla aynı hizaya getirin (resimde gösterildiği gibi). Portbebeyi gövdeye yerleştirin ve yerine oturana kadar iki elinizle bastırın.
9. Sökmek için, Ganciomatic tutma yerinin kolunu ok yönünde hareket ettiriniz (ok_a), aynı anda kola basınız (ok_b) ve yerinden çıkana kadar yukarıya doğru çekiniz (ok_c).

Kılıfını çıkarma

10. Portbebenin KILIFININ ÇIKARILMASI: Örtünün ve tentenin düğmelerini çözünüz; bağlantı yerlerinin üzerine bastırınız ve örtüyü yukarıya çekerek çıkarınız (şek_a); sırt dayanağını yukarıya kaldırınız ve minder çıkarınız (şek_b); düğmelerini sökünüz (şek_c) ve iç kılıfını çıkarınız (şek_d).

Dolgunun bakımı

- Kumaş kısımlarda biriken tozu gidermek için fırçalayınız ve

- azami 30° derece ısıdaki suda ele ile yıkayınız ve sıkamayınız;
- Klorlu çamaşır suyu kullanmayınız;
 - Ütülemeyiniz;
 - Kuru temizleme yapmayınız;
 - Leke çözücü solvent kullanmayınız ve döner merdaneli kurutma uygulamayınız.



Ürünün temizliği

- Elinizdeki ürünün çok az bir bakıma ihtiyacı vardır. Temizlik işlemleri sadece yetişkin kişiler tarafından yapılmalıdır.
- Bütün hareketli kısımların temiz tutulması ve gerekirse hafif yağ ile yağlanması tavsiye edilir.
- Plastik kısımlarını periyodik olarak nemli bez ile temizleyiniz, çözücü ve benzeri ürünler kullanmayınız.
- Tozdan arındırmak için kumaş kısımlarını fırçalayınız.
- Polistrol darbe emiciyi çözücü veya benzeri ürünler ile temizlemeyiniz.
- Ürünü su, yağmur veya kar gibi atmosfer etkenlerinden koruyunuz; devamlı ve uzun süre güneş altında kalması birçok malzemede renk değişikliklerine yol açabilir.
- Ürünü kuru bir yerde saklayınız.
- Portbebenin içini düzenli olarak havalandırmayı unutmayın.

Araba Kiti

Emniyet kemerinin takılması

11. Portbebenin arkalık ve tente indirilmiş şekilde yerleştirilmesi.
12. ÜÇ (3) NOKTALI EMNİYET KEMERİ: Bacak ayırıcı kemeri minderlerin üzerindeki deliğe (şek_a) ve gövdedeki deliklere (şek_b) takıp, dışarıya çıkıncaya kadar geçirin (şek_c).
13. Askıların iki ucunu, minderdeki ve gövdedeki deliklere geçirin (şek_a) ve sonra pimlere takınız (şek_b).
14. Kemerler, gövdenin alt kısmına (şek_a) ve portbebenin iç kısmına (şek_b) takılı dururda.

Emniyet kemerleriyle arabaya monte etme

PORTBEBENİN ARABAYA TAKILMASI: Arabanın arka koltuğunda (3 kişilik) 3 emniyet kemeri bulunur ve ortadaki sırt veya karın bölgesi için olabilir, her iki durumda da

beşiğin arabaya takılması mümkündür.

Portbebeyi arka koltuğun üzerine, baş kısmı orta koltuk hizasına gelecek şekilde yerleştirmeniz önerilmektedir.

15. Portbebe arabaya karın bölgesi kemeri ile yerleştirilmiş şekilde.
16. Portbebe arabaya 3 noktali kemer ile yerleştirilmiş şekilde.
17. Portbebe, en dıştaki iki emniyet kemerini kullanmak suretiyle (şek_a) 3 kişilik arka koltuğa ortalanarak da yerleştirilebilir. Portbebe şek_b'deki gibi yerleştirilemez çünkü sadece ters yöne çevrilmiş kemerlerle arabaya sabitlenebilir.
18. Portbebenin 2 kişilik arka koltuğa yerleştirilmesi. Portbebe, bebeğin ayak kısmı bir yöne veya diğer yöne gelecek şekilde çevrilebilir. Arabanın koltuğu düz değilse, eğik durumda ise havlular yardımıyla yatay konuma getirilebilir.
19. Arka koltuğun kemerini alın ve şekilde gösterildiği gibi (ok_a) katlayıp, araç kitinin metal tokasını yuvasına takın (ok_b).
20. Araç kitinin metal tokasının kırmızı kolunu katlanmış kemeri içine yerleştirin (ok_c). Bebek Koltuğunu bağlamayı kolaylaştırmak için metal tokayı olabildiğince koltuğa yaklaştırın (ok_d).
21. Araç kitinin konektörünü Bebek Koltuğunun halkasına takın ve Bebek Koltuğunu araç koltuğuna olabildiğince sabitlemek için kemeri güçlü bir şekilde gerin.
 - Aynı işlemi Bebek Koltuğunun diğer tarafında da yapın.
22. Araç Bebek Koltuğu araca sabitlenmiş halde.
23. BEBEK KOLTUĞUNUN ARAÇTAN ÇIKARILMASI:

kemerleri gevşetmek için şekilde gösterildiği gibi konektörün üzerindeki ayarlama düğmesine basın. Kancayı araç kiti konektöründen ve Bebek Koltuğunun halkasından çıkarın.

ÖNEMLİ: araç kiti daima aracımızın kemerlerine takılı halde kalmalıdır. Basit bir hareketle araç kitinin tokasını Bebek Koltuğunun halkasına takmanız veya bu halkadan çıkarmanız yeterli olacaktır (madde 22).
ÖNEMLİ: otomatik kit'i, eğer bir yetişkin tarafından kullanılıyor ise, aracın emniyet kemerine takılı olarak bırakmayınız.

Bebeğin portbebeğe yerleştirilmesi

24. 3 NOKTALI EMNİYET KEMERİ: Tokanın üzerine bastırarak (şek_a) omuz askılarını gevşetiniz ve uzatınız (şek_b).

25. Kırmızı düğmeye basınız (şek_a) ve askıları bacak ayırıcıdan çıkarınız (şek_b).
26. Bebeği portbebenin içine yerleştiriniz ve askıların tokasını bacak ayırıcı kayışa takılıncaya kadar geçirin.
27. Portbebe içindeki bebek sıkıca bağlanmış olmalıdır. Kemerlerin gevşemiş olması halinde, kemerin uçlarından çekmek suretiyle askıların boyunu kısaltınız. Kemerler, bir kaza durumunda bebeğin güvenliği için mümkün olduğunca gergin olmalıdır. Minimum bir oynama mesafesi bırakınız (kemer ile bebeğin göğüs kısmı arasında bir parmak mesafe).
28. KEMERLERİN ÇIKARILMASI: Kemerleri portbebenin gövdesinden çıkarmak için, bacak ayırıcının tokalarını gövdenin altındaki deliklere geçirin ve çıkarınız (şek_a). Askıların bağlantı yerlerini gövdenin altından sökmek için, bağlantı yerlerini pimlerden çıkarınız ve uygun deliklere geçirin (şek_b).
29. Çözülen emniyet kemerini özel cebine yerleştiriniz.

Aksesuarlar

30. COVER ALL YAGMURLUK: Şeffaf den mamul tam korumalı yağmurluk.
31. BASSINET STAND: Pratik ve kompakt dayama bazası. BOĞULMAYI ÖNLEME KİTİ: Şilte artı yastık. 3 noktali araba kitimiz ile uyumlu.

Seri numaraları

32. Portbebe, tabanının alt kısmında, üretilme tarihi ile ilgili bilgiler yer almaktadır.
 - Ürünün adı, üretilme tarihi ve seri numarası (şek_a). Araba Kiti:
 - Onay etiketi (şek_b);
 - Emniyet kemerinin üretim tarihi (şek_c);Ürün ile ilgili bir sorunu karşılaşılmış halinde, bu bilgiler tüketici için gereklidir.

Onay etiketinin okunması

- Bu paragrafta, tip onay etiketinin nasıl okunacağı açıklanmaktadır (turuncu etiket). Etiket in üst kısmında üretici firmanın markası ve ürünün adı yer almaktadır.
- 0-10 kg Y, bu ürünün doğumdan itibaren 10 kg ağırlığa

Hvala Vam što ste odabrali proizvod Peg-Pérego.

Košara Primonido New je dostupna u modelima Culla.

Karakteristike proizvoda Auto košara, grupa 0, kategorija "Univerzalna"

- Košara je usklađena prema pravilniku UN/ ECE R44/04 za djecu težine od 0-10 kg. Odgovara većini sjedala vozila, ali ne svima.
- Košaru je moguće ispravno montirati ako je u priručniku za uporabu i održavanje vozila navedena kompatibilnost sa sustavima koji spadaju u "Univerzalne" grupe 0.
- Košara je klasificirana kao "Univerzalna" prema najstrožim uvjetima usklađivanja u odnosu na prethodne modele koji nemaju naljepnicu usklađivanja.
- Korištenje uređaja je predviđeno samo na vozilima koja imaju zadnje sjedište s 2 ili 3 mjesta opremljen sigurnosnim pojasevima s pričvršćivanjem u 2 ili 3 točke, usklađeni prema pravilniku UN/ ECE R16 ili ekvivalentnom propisu.
- U slučaju nedoumice ili za dodatne informacije o montaži košare na razna vozila obratite se proizvođaču ili dobavljaču.

VAŽNO

- "Košara", grupa 0, se montira okomito u odnosu na smjer vožnje.
- Ne postavljajte košaru na sjedala usmjerena suprotno ili poprečno u odnosu na pravac kretanja vozila.
- Ovaj proizvod ima redni serijski broj.

NAPOMENA

VAŽNO: pažljivo pročitajte ove upute i čuvajte ih u odgovarajućem džepu tijekom radnog vijeka proizvoda. U

kadar olan bebekler için onaylanmış olduğunu ve teçhizatın 3 noktalı kemerle donatılmış olduğunu belirtir.

- Daire içerisindeki E harfi: Avrupa onay işaretini belirtir ve numara ise onayın verildiği ülkeyi tanımlar (1: Almanya, 2: Fransa, 3: İtalya, 4: Hollanda, 11: İngiltere ve 24: İrlanda).
- Onay numarası: 04 ile başlaması R4 mevzuatının (şu an yürürlükte olan) dördüncü düzeltmesi anlamına gelmektedir.
- Referans standart: UN/ECE R44/04.
- Artan şekilde üretim numarası: Her bebe beşiğini özelleştirir, onay verildikten itibaren her biri kendi numarası ile tanımlanır.

PEG-PÉREGO S.p.A.



Peg-Pérego S.p.A. ISO 9001 sertifikasına haizdir. Söz konusu sertifikalandırma, Kullanıcılar, Şirketin şeffaf ve güvenilir çalışmaları konusunda garanti sunmaktadır. Peg Prego, bu belgede belirtilen ürün özellikleri üzerinde, teknik ve ticari

gereksinimlere istinaden, arzuladığı zaman değişiklik yapabileceğini saklı tutar. Peg Prego, gereksinimlerine en iyi şekilde verebilmek için tüm Müşterilerinin emrine amadedir. Bu nedenle de Müşterilerimizin fikir ve görüşlerini almak bizler için gayet önemlidir. Ürünümüzü kullandıktan sonra, aşağıda belirtilen internet sitemizde bulabileceğiniz "Müşteri Memnuniyet Formunu" doldurmak suretiyle muhtemel görüş ve önerilerinizi bizlere bildirebilirsiniz Sizlere müteşekkirimiz : www.pegperego.com

Peg-Pérego teknik bakım servisi

Modelin parçalarının kazara kaybedilmesi veya zarar görmesi halinde, sadece orijinal Peg Pérego yedek parçalarını kullanınız. Olası tamir ve değiştirme işlemleri, ürün hakkında bilgi, orijinal yedek parça ve aksesuar satışı için Peg Pérego Destek Servisi ile temas kurunuz ve mevcutsa ürünün seri numarasını belirtiniz.

Tel. 0039/039/60.88.213 **Fax** 0039/039/33.09.992

e-mail assistenza@pegperego.it

İnternet sitesi www.pegperego.com

Bu kılavuzun içeriği üzerindeki tüm fikri mülkiyet hakları PEG PEREGO S.p.A'ya aittir ve yürürlükteki yasalar tarafından korunmaktadır.

slučaju nepridržavanja ovih uputa postoji rizik povećanja opasnosti za vaše dijete.

- Moglo bi biti opasno ostaviti dijete bez nadzora.
- Postupak montaže i pripreme proizvoda mora vršiti odrasla osoba.
- Ne koristite ovaj proizvod ako je oštećen ili nedostaju pojedini dijelovi.
- Prije uporabe uvjerite se da su sklopovi za pričvršćivanje ispravno povezani.
- Izbjegavajte uvlačenje prstiju unutar mehanizama.
- Ne koristite blizu izvora topline, slobodnog plamena ili opasnih predmeta u doseg djeteta.
- Uporaba opreme koju nije odobrio proizvođač mogla bi biti opasna.
- Provjerite da su pojasevi za pričvršćenje košare u auto uvijek zategnuti i namjestite pojaseve koji učvršćuju dijete.
- Nikada ne zapetljivajte pojaseve.
- Preporučuje se zamjena uređaja ukoliko je bio podvrgnut velikom naprezanju tijekom prometne nezgode i pokazuje znakove loma ili deformacije.
- Nikada ne prepravljajte sigurnosni uređaj.
- Strogo se pridržavajte uputa proizvođača o sustavu za učvršćivanje djeteta.
- Ne ostavljajte dijete u košaru u vozilu bez nadzora.
- Košaru morate uvijek pričvrstiti sa sigurnosnim pojasevima vozila i kada u njoj nema djeteta. U slučaju iznenadnog kočenja košara bi mogla prouzročiti ozljede putnika u vozilu.
- Tijekom vožnje dijete nikada ne držite u rukama i ne stavljajte ga izvan auto sjedalice. U slučaju iznenadnog kočenja, čak kod male brzine vožnje, dijete bi moglo biti izbačeno prema naprijed.
- U vozilu posebnu pažnju posvetite prtljazi ili drugim predmetima koji mogu uzrokovati ozljedu djeteta u košari u slučaju prometne nezgode.
- Ne ostavljajte košaru u vozilu dulje izloženu izravnom sunčevom zračenju, neki bi se dijelovi mogli pregrijati i oštetiti nježnu kožu djeteta, provjerite prije postavljanja djeteta.
- Provjerite da košara ne ostanu blokirana zbog pokretnog dijela sjedala ili vrata.

- Ne koristite košaru bez pokrivača od platna, pokrivač se ne smije zamijeniti drugim koji proizvođač nije odobrio jer je pokrivač sastavni dio košare i njene sigurnosti. U slučaju zamjene koristite originalni rezervni dio.
- Košara je projektirana sa poliesterskim sklopom za upijanje udara, izravno ugrađenim u donji okvir ispod obloge: nikada ne uklanjajte.
- Ovaj je proizvod namijenjen za djecu koja ne mogu samostalno sjediti.
- Ovaj je proizvod usklađen za djecu do 9 kg težine. • Ako se koristi u vozilu dopuštena je težina do 10 kg.
- Koristite samo na tvrdim, vodoravnim i suhim površinama.
- Ne dopuštajte drugoj djeci da se igraju blizu košare bez nadzora.
- Pri postupcima podešavanja pripazite na blizinu djeteta (ručka, naslon).
- Redovito provjeravajte ručku (ili ručke) i dno košare, te da nema znakova loma ili oštećenja.
- Tijekom korištenja košare na podignutoj podlozi provjerite maksimalnu navedenu duljinu košare na podlozi.
- Kolica su sntav za transport te kod kuće ne zamijenjuju krevetić.

Upute za uporabu korištenje košare

1. KUPOLA I POKRIVAČ: za postavljanje kupole ubacite zakačke u otore (sl_a) i zakopčajte je straga. Pokrivač zakopčajte na oba boka (sl_b).
2. PODEŠAVANJE NASLONA: povucite ručku prema van i zarotirajte je u smjeru kazaljke na satu da bi podigli naslon ili u suprotnom smjeru od kazaljke na satu za spuštanje.
3. POLOŽAJ LJULJAČKE: košara ispod podloge ima nogare na izvlačenje, preko kojih je moguće dopustiti (sl_a) ili zabraniti (sl_b) ljuljanje djeteta. Zarotirajte nogare prema van za pretvorbu košare u ugodan krevetić (sl_c).
4. SUSTAV QUATTRO STAGIONI: proizvod ispod podloge omogućava regulaciju protoka unutarnjeg zraka, zbog izbjegavanja kondenziranja, kao što je prikazano na slici. Pomaknite polugu na plavu boju za rashlađivanje i

provjetravanje (ljeti) ili na crvenu boju za ograničavanje ulaska zraka (zimi).

5. **POJASEVI ZA TRANSPORT:** za transportiranje košare, spustite kupolu i izvucite iz bočnih džepova pojaseve za transport (sl_a). Moguće ju je transportirati držeći je za ručku Ganciomatic (sl_b).
6. **TORBA:** navlaka s podlogom za presvlačenje djeteta, koju možete zakačiti na kolica.

Ganciomatic system

7. Ganciomatic System je praktičan i brz sustav za povezivanje jednim potezom kolica na podlogu Ganciomatic: Bassinet Stand na sva kolica PegPerego Ganciomatic, izuzevši kolica Duette i Triplette SW (koja se kupuju odvojeno). Za pričvršćenje košare postavite je na kolica i objema rukama pritisnite dok se ne začuje glasni klik. Prije pričvršćenja ili otpuštanja košare, uvijek aktivirajte kočnicu kolica.
VAŽNO: Provjerite ispravnost povezivanja košare.
8. **VAŽNO:** samo za kolica BOOK, prije pričvršćenja potrebno je izvući dvije nogice (kao na slici), koje se nalaze na vanjskom dnu kolica na strani ispod djetetove glave. Postavite košaru na kolica i objema rukama pritisnite dok se ne začuje glasni klik.
9. Za otpuštanje pomaknite polugu ručke Ganciomatic u smjeru (strelica_a) i istodobno pritisnite polugu (strelica_b) te povucite prema gore do odvajanja (strelica_c).

Skidanje opreme

10. **SKIDANJE OPREME** iz košare: otkopčajte pokrivač i kupolu; pritisnite zakačke i izvucite kupolu prema gore (sl_a); podignite naslon i izvucite navlaku s podlogom (sl_b); otkopčajte (sl_c) i izvucite unutarnju oblogu (sl_d).

Održavanje podstave

- iščetkajte platnene dijelove radi uklanjanja prašine i operite ručno na temperaturi od maksimalno 30°, ne savijajte;
- ne izbjeljujte klorom;
- ne glačajte;

- ne koristite kemijsko čišćenje;
- ne skidajte mrlje otapalima i ne sušite u rotacijskoj sušilici rublja.



Čišćenje proizvoda

- Vaš proizvod zahtjeva minimalno održavanje. Čišćenje i održavanje mogu obavljati samo odrasle osobe.
- Preporučuje se sve pokretne elemente držati čistim, a po potrebi ih podmažite uljem,
- Redovito čistite plastične dijelove vlažnom krpom i pri tom ne koristite otapala ili slične proizvode.
- Četkajte platnene dijelove za skidanje prašine.
- Poliesterski sklop za upijanje udara ne čistite otapalima ili sličnim proizvodima.
- Proizvod zaštitite od atmosferskih čimbenika, vode, kiše ili snijega; stalno i dulje izlaganje suncu bi moglo uzrokovati promjenu boje mnogih materijala.
- Proizvod čuvati na suhom mjestu.
- Ne zaboravite periodički prozračivati unutarnjost nosilice.

Komplet za auto kako montirati sigurnosni pojas

11. Postavite košaru sa spuštanim naslonom i kupolom.
12. **POJAS S 3 TOČKE:** Uvucite pojas za odvajanje nogu u prorez madraca (sl_a) i u proreze podvozja (sl_b) sve dok pojas ne prođe cijelom njezinom duljinom (sl_c).
13. Ubacite oba kraja naramenica u proreze madraca i podvozja (sl_a) i zakačite ih na nosače (sl_b).
14. Pojasevi zakačeni ispod podvozja (sl_a) i unutar košare (sl_b).

Pričvršćenje unutar vozila sigurnosnim pojasevima

PRICVRŠĆENJE KOŠARE U VOZILU: Zadnje sjedalo vozila (s 3 mjesta) ima 3 sigurnosna pojasa, a središnji pojas može biti preko ramena ili struka; u oba slučaja moguće je pričvrstiti košaru u vozilu. Preporučujemo postavljanje košare na zadnje sjedalo s time da

- se strana glave podudara sa središnjim mjestom za sjedenje.
- 15• Košara postavljena u vozilu s pojansom za struk.
 - 16• Košara postavljena u vozilu s pojansom u 3 točke.
 - 17• Košara se može postaviti i na središnje stražnje sjedalo korištenjem dva bočna sigurnosna pojasa (sl_a). Košare se ne može postaviti kao na sl_b, jer se u vozilu može pričvrstiti samo pojasevima usmjerenih suprotno.
 - 18• Postavljanje košare na sjedalu sa 2 mjesta. Košara može biti okrenuta u jednom ili u drugom smjeru. Ukoliko sjedalo vozila nije vodoravno, već ukošeno, moguće ga je izravnati ubacivanjem nekoliko ručnika.
 - 19• Prihvatite pojas zadnjeg sjedišta, savijte ga kao na slici (strelica_a) i uvucite ga u prorez metalne kopče kompleta za auto (strelica_b).
 - 20• Crvenu polugu metalne kopče kompleta za auto ubacite unutar savijenog pojasa (strelica_c). Metalnu kopču približite što više sjedištu zbog jednostavnijeg povezivanja na košaru (strelica_d).
 - 21• Priključnicu kompleta za auto zakačite na prsten košare i snažno nategnite pojas da bi košara bila što bolje privezana na sjedalu.
 - Ponoviti postupak za drugu stranu košare.
 - 22• Košara povezana u vozilu.
 - 23• OTPUŠTANJE KOŠARE IZ VOZILA: za otpuštanje pojaseva pritisnite gumb za podešavanje na priključnici, kao na slici. Otkočite kuku priključnice kompleta za auto od prstena košare.
VAŽNO: komplet može biti stalno zakačen za pojaseve vašega vozila. Biti će dovoljan jedan pokret za spajanje ili otpuštanje kopče kompleta za auto od prstena košare (točka 22).
VAŽNO: ne ostavljajte komplet za auto zakačen na sigurnosni pojas ukoliko pojas koristi odrasla osoba.
- Kako postaviti dijete u košaru**
- 24• SIGURNOSNI POJAS S 3 TOČKE: otpustite naramenice pritiskom na kopču (sl_a) i produljite ih (sl_b).
 - 25• pritisnite crveni gumb (sl_a) i otkočite naramenice od odvažača (sl_b).

- 26• Postavite dijete unutar košare i kopču naramenica ubacite u pojas za odvajanje nogu do povezivanja.
- 27• Dijete unutar košare mora biti dobro vezano. Ako su pojasevi otpušteni, smanjite duljinu naramenica povlačeći kraj pojasa. Pojasevi moraju biti što više nategnuti zbog djetetove sigurnosti u slučaju prometne nezgode. Dopustite minimalni hod (debljina jednog prsta između pojasa i djetetovog grudnog koša).
- 28• SKIDANJE POJASEVA: za skidanje pojaseva iz podvozja košare, kopče odvažača za noge ubacite u proreze ispod podvozja i izvucite (sl_a). Za izvlačenje priključaka naramenica iz donjeg dijela podvozja otpustite ih sa sjedišta i ubacite ih u odgovarajuće proreze (sl_b).
- 29• Skinuti pojas vratite u odgovarajući džep.

Oprema

- 30• ZAŠTITA OD KIŠE COVER ALL: Prozirna zaštita od kiše koja pokriva sve.
- 31• BASSINET STAND: kompaktna i praktična podloga. KOMPLET PROTIV GUŠENJA: madrac i jastuk. Kompatibilan s kompletom za vozilo u 3 točke.

Serijski brojevi

- 32• Košara ima ispod podloge navedene podatke o datumu proizvodnje.
 - Naziv proizvoda, datum proizvodnje i serijski broj (sl_a). Komplet za auto;
 - Naljepnica usklađenja (sl_b);
 - Datum proizvodnje pojasa (sl_c);Ovi podaci su korisni potrošaču u slučaju pojave bilo kakvog problema.

Kako tumačiti naljepnicu usklađenja

- U ovom će odjeljku biti objašnjeno kako tumačiti naljepnicu usklađenja (narančasta naljepnica).
- Na vrhu naljepnice nalazi se naziv proizvođača i naziv proizvoda.
- 0-10 kg Y označava da je proizvod usklađen za djecu do 10 kg težine i da je uređaj opremljen pojansom s pričvršćivanjem u 3 točke.

- Slovo E unutar kruga: prikazuje oznaku europskog usklađivanja a broj označava državu koja je izdala usklađenje (1: Njemačka, 2: Francuska, 3: Italija, 4: Nizozemska, 11: Velika Britanija i 24: Irska).
- Broj usklađenja: ako počinje s 04 znači da je primijenjen četvrti amandman (trenutno važeći) pravilnika R44.
- Referentni propis: UN/ECE R44/04.
- Progresivni proizvodni broj: svaka sjedalica ima svoj broj, od izdanja potvrde o usklađivanju svaki se razlikuje po vlastitom broju.

PEG-PÉREGO S.p.A.



Peg-Pérego S.p.A. ima certifikat ISO 9001. Certifikacija pruža kupcima i korisnicima jamstvo transparentnosti i povjerenja u način poslovanja tvrtke. Peg Pérego može bez prethodne najave mijenjati modele

opisane u ovom dokumentu radi tehničkih ili komercijalnih razloga. Peg Pérego stoji na raspolaganju vlastitim kupcima za udovoljavanje svih zahtjeva, u okviru vlastitih mogućnosti. Da bismo postigli navedene ciljeve, mišljenje naših kupaca za nas je vrlo vrijedno i važno. Bili bismo Vam izuzetno zahvalni kad biste nakon uporabe našega proizvoda, popunili UPITNIK O ZADOVOLJSTVU KUPCA, koji se nalazi na web stranici: www.pegperego.com i tako nam uputili vaše primjedbe ili prijedloge.

Služba Za Podršku Peg-Pérego

U slučaju gubitka ili oštećenja dijelova proizvoda, koristite isključivo originalne dijelove Peg Pérego. Za moguće popravke, zamjene, informacije o proizvodima, prodaji originalnih rezervnih dijelova i opreme obratite se Službi za podršku Peg Pérego, po mogućnosti sa serijskim brojem proizvoda.

tel. 0039/039/60.88.213

zeleni broj: 800/147.414 (poziv iz fiksne mreže)

faks 0039/039/33.09.992 **e-mail** assistenza@pegperego.it

internet stranica www.pegperego.com

Sva intelektualna prava sadržana u ovom priručniku su vlasništvo PEG PEREGO S.p.A. i zaštićena su važećim zakonskim propisima.

EL_Ελληνικά

Σας ευχαριστούμε που επιλέξατε ένα προϊόν Peg-Perego.

Το πολυκαρότσι Primonido New είναι διαθέσιμο στα μοντέλα Culla.

**Χαρακτηριστικά προϊόντος
Πολυκαρότσι-αυτο, Ομάδα 0, κατηγορία
"Γενικού τύπου"**

- Το πολυκαρότσι είναι εγκεκριμένο σύμφωνα με τον κανονισμό UN/ECE R44/04 για παιδιά με βάρος από 0-10 kg. Κατάλληλο για το μεγαλύτερο μέρος των καθισμάτων των αυτοκινήτων, αλλά όχι για όλα.
- Το πολυκαρότσι μπορεί να τοποθετηθεί σωστά εάν στο εγχειρίδιο χρήσης και συντήρησης του οχήματος αναφέρεται η συμβατότητα με συστήματα συγκράτησης "Γενικού τύπου" Ομάδας 0.
- Το πολυκαρότσι έχει ταξινομηθεί ως "Γενικού τύπου" σύμφωνα με κριτήρια έγκρισης πιο αυστηρά σε σχέση με τα προηγούμενα μοντέλα τα οποία δεν διαθέτουν αυτήν την ένδειξη.
- Η διάταξη μπορεί να χρησιμοποιηθεί μόνον σε οχήματα που διαθέτουν πίσω κάθισμα 2 ή 3 θέσεων εξοπλισμένον με ζώνες ασφαλείας 2 ή 3 σημείων, οι οποίες έχουν εγκριθεί σύμφωνα με τον κανονισμό UN/ECE R16 ή ισοδύναμους κανονισμούς.
- Σε περίπτωση αμφιβολιών, ή για περισσότερες πληροφορίες σχετικά με τη στερέωση του πολυκαροτσιού επάνω σε ειδικά οχήματα, απευθυνθείτε στον κατασκευαστή ή στον πωλητή.

⚠ ΣΗΜΑΝΤΙΚΟ

- "Το πολυκαρότσι", ομάδα 0, πρέπει να εγκατασταθεί κάθετα προς τη φορά της πορείας.
- Μην εγκαθιστάτε το πολυκαρότσι επάνω σε καθίσματα γυρισμένα σε αντίθετη κατεύθυνση από τη φορά της πορείας ή εγκάρσια προς την συνήθη φορά πορείας του οχήματος.
- Το προϊόν αυτό έχει προοδευτική αρίθμηση.

▲ ΠΡΟΕΙΔΟΠΟΙΗΣΗ

ΣΗΜΑΝΤΙΚΟ: διαβάστε προσεκτικά αυτές τις οδηγίες και φυλάξτε τις στην ειδική θέση για όλη τη διάρκεια ζωής του προϊόντος. Η ασφάλεια του παιδιού θα μπορούσε να τεθεί σε κίνδυνο εάν δεν ακολουθήσετε τις οδηγίες αυτές.

- Μπορεί να είναι επικίνδυνο εάν αφήσετε το παιδί σας χωρίς επίβλεψη.
- Οι εργασίες συναρμολόγησης και προετοιμασίας του προϊόντος πρέπει να εκτελούνται από ενήλικες.
- Μην χρησιμοποιείτε το προϊόν εάν παρουσιάζει μέρη που λείπουν ή είναι σπασμένα.
- Πριν από τη χρήση βεβαιωθείτε ότι όλοι οι μηχανισμοί σύνδεσης είναι συνδεδεμένοι σωστά.
- Μην εισάγετε τα δάχτυλα μέσα στους μηχανισμούς.
- Μην το χρησιμοποιείτε κοντά σε πηγές θερμότητας, ελεύθερες φλόγες ή επικίνδυνα αντικείμενα στα οποία μπορεί να φθάσει το παιδί με τα χέρια του.
- Μπορεί να είναι επικίνδυνη η χρήση εξαρτημάτων που δεν έχουν την έγκριση του κατασκευαστή.
- Βεβαιωθείτε ότι οι ιμάντες για τη στερέωση του πολυκαρτοσιού στο όχημα είναι πάντα τεντωμένοι και ρυθμίστε αυτούς που μπλοκάρουν το παιδί.
- Μην στριφογυρίζετε ποτέ τους ιμάντες.
- Συνιστάται να αντικαθιστάτε τη διάταξη στην περίπτωση που έχει υποβληθεί σε υπερβολικές πιέσεις κατά τη διάρκεια ενός ατυχήματος ή έχει εμφανείς ενδείξεις σπασίματος ή παραμόρφωσης.
- Η διάταξη ασφαλείας δεν πρέπει να τροποποιείται σε καμία περίπτωση από το χρήστη.
- Ακολουθήστε αυστηρά τις οδηγίες που παρέχονται από τον κατασκευαστή του συστήματος συγκράτησης του παιδιού.
- Μην αφήνετε το παιδί στο πολυκαρότσι μέσα στο αυτοκίνητο, χωρίς επίβλεψη.
Το πολυκαρότσι πρέπει να στερεώνεται πάντα με τις ζώνες ασφαλείας του οχήματος, ακόμη και όταν δεν κάθεται το παιδί. Σε περίπτωση απότομου φρεναρίσματος, θα μπορούσε να προκαλέσει τραυματισμούς στους επιβάτες του οχήματος.
- Κατά τη διάρκεια των ταξιδιών με το αυτοκίνητο μην κρατάτε ποτέ στην αγκαλιά το παιδί και μην το βάζετε ποτέ έξω από το πολυκαρότσι. Σε περίπτωση απότομου φρεναρίσματος, ακόμη και με χαμηλή ταχύτητα, το παιδί

μπορεί να πέσει με ευκολία μπροστά.

- Προσέξτε ιδιαίτερα τις αποσκευές ή αντικείμενα που μπορούν να προκαλέσουν τραυματισμούς στο παιδί μέσα στο πολυκαρότσι σε περίπτωση ατυχήματος.
- Μην αφήνετε το πολυκαρότσι στο όχημα υπό την έκθεση του ήλιου, ορισμένα μέρη του μπορούν να υπερθερμανθούν και να βλάψουν το ευαίσθητο δέρμα του παιδιού, ελέγξτε πριν να βγάλετε το παιδί.
- Προσέξτε το πολυκαρότσι να μην παραμένει μπλοκαρισμένο από ένα κινητό μέρος του καθίσματος ή από μία πόρτα.
- Μην χρησιμοποιείτε το πολυκαρότσι χωρίς την υφασμάτινη επένδυση, η επένδυση αυτή δεν μπορεί να αντικατασταθεί από άλλη μη εγκεκριμένη από τον κατασκευαστή καθώς αποτελεί αναπόσπαστο μέρος του πολυκαρτοσιού και της ασφαλείας. Σε περίπτωση αντικατάστασης χρησιμοποιείστε ένα γνήσιο ανταλλακτικό.
- Το πολυκαρότσι έχει κατασκευαστεί με διάταξη απορρόφησης προσκρούσεων από πολυστυρένιο, το οποίο είναι ενσωματωμένο απευθείας στο σκελετό, κάτω από το γέμισμα: μην το αφαιρείτε.
- Το προϊόν αυτό είναι κατάλληλο μόνο για παιδιά που δεν μπορούν να σταθούν μόνο τους σε καθιστή θέση.
- Το προϊόν αυτό προορίζεται για παιδιά από τη γέννηση έως 9 kg βάρους. Η χρήση του στο αυτοκίνητο εννοείται έως 10 kg βάρους.
- Να χρησιμοποιείται μόνον επάνω σε σκληρές, οριζόντιες και στεγνές επιφάνειες.
- Μην αφήνετε άλλα παιδιά να παίζουν χωρίς επίβλεψη κοντά στο πολυκαρότσι.
- Προσέξτε ιδιαίτερα όταν εκτελείτε εργασίες ρύθμισης των μηχανισμών (χειρολαβή, πλάτη) παρουσία του παιδιού.
- Να ελέγχετε τακτικά τη χειρολαβή (ή τα χερούλια) και τον πάτο του πολυκαρτοσιού και να εξακριβώνετε την απουσία ενδείξεων σπασίματος ή φθοράς.
- Όταν χρησιμοποιείτε το πολυκαρότσι με μία βάση, ελέγξτε το μέγιστο μήκος του πολυκαρτοσιού που προσδιορίζεται επάνω στη βάση.
- Το καρότσι είναι ένα σύστημα μεταφοράς, επομένως στο σπίτι δεν αντικαθιστά το κρεβάτι.

Οδηγίες χρήσης - Χρήση του πολυκαρτοσιού

1. ΚΟΥΚΟΥΛΑ ΚΑΙ ΠΟΔΟΣΑΚΟΣ: για να συνδέσετε την

κουκούλα περάστε τους συνδέσμους στις οπές (εικ_α) και κουμπώστε την στο πίσω μέρος.

Κουμπώστε τον ποδόσασκο και από τις δύο πλευρές (εικ_β).

2. ΡΥΘΜΙΣΗ ΠΛΑΤΗΣ: τραβήξτε τη λαβή προς τα έξω και γυρίστε την δεξιόστροφα για να σηκώσετε την πλάτη ή αριστερόστροφα, για να την κατεβάσετε.
3. ΘΕΣΗ ΚΟΥΝΙΑΣ: Το πολυκαρότσι διαθέτει αποσπώμενα ποδαράκια, τοποθετημένα κάτω από τη βάση, με τα οποία είναι δυνατόν να επιλέξετε εάν κουνήσετε (εικ_α) ή δεν κουνήσετε (εικ_β) το παιδί. Γυρίστε τα ποδαράκια προς τα έξω για να μετατρέψετε το πολυκαρότσι σε ένα άνετο κρεβατάκι (εικ_κ).
4. ΣΥΣΤΗΜΑ ΤΕΣΣΑΡΩΝ ΕΠΟΧΩΝ: το προϊόν κάτω από τη βάση, όπως στην εικόνα, επιτρέπει τη ρύθμιση της κυκλοφορίας του εσωτερικού αέρα προς αποφυγή σχηματισμού υγρασίας. Μετακινήστε το μοχλό στο μπλε για να δημιουργήσετε ένα δροσερό και αεριζόμενο χώρο (το καλοκαίρι), ή στο κόκκινο για να περιορίσετε την είσοδο του αέρα (το χειμώνα).
5. ΖΩΝΕΣ ΜΕΤΑΦΟΡΑΣ: για να μεταφέρετε το πολυκαρότσι κατεβάστε την κουκούλα, και βγάλτε από τις πλευρικές τσέπες τις ζώνες μεταφοράς (εικ_α). Μπορείτε να το μεταφέρετε και πιάνοντας τα χερούλια Ganciomatic (εικ_β).
6. Τσάντα: Τσάντα με στρωματάκι για την αλλαξιά του μωρού, συνδεδεμένη στο καρότσι.

Ganciomatic system

7. Το Ganciomatic System είναι ένα πρακτικό και εύχρηστο σύστημα που σας επιτρέπει να τοποθετήσετε, με μια μόνο κίνηση, το καροτσάκι στη βάση Ganciomatic του: Bassinet Stand και σε όλα τα καρότσια PegPerego Ganciomatic, εκτός από τα καρότσια Duette και Triplette SW (αγοράζονται χωριστά). Για να συνδέσετε το πολυκαρότσι, τοποθετήστε το επάνω στο καρότσι και πατήστε και με τα δύο χέρια μέχρι να ακουστεί το κλικ. Ενεργοποιείτε πάντα το φρένο του καροτσιαίου πριν να συνδέσετε και αποσυνδέσετε το πολυκαρότσι. Ελέγξτε ότι το πολυκαρότσι είναι σωστά συνδεδεμένο.
8. ΣΗΜΑΝΤΙΚΟ: αποκλειστικά για το καροτσάκι BOOK, πριν από τη σύνδεση πρέπει να αφαιρέσετε (όπως στην εικόνα) τα δύο ποδαράκια που βρίσκονται στο κάτω μέρος του καροτσιαίου και μόνο από την πλευρά που βρίσκεται το

κεφάλι του παιδιού. Τοποθετήστε το πορτ-μπεμπέ στο σκελετό, και πιέστε προς τα κάτω με τα δύο χέρια μέχρι να ακουστεί ένας ελαφρός ήχος.

9. Για να το αποσυνδέσετε, μετακινήστε προς τη φορά του τόξου το μοχλό του χειροουλιού Ganciomatic (τόξο_α), ταυτόχρονα πατήστε το μοχλό (τόξο_β) και τραβήξτε προς τα πάνω μέχρι να τον αποσυνδέσετε (τόξο_κ).

Αφαίρεση της επένδυσης

10. ΑΦΑΙΡΕΣΗ ΤΗΣ ΕΠΕΝΔΥΣΗΣ πολυκαροτσιαίου: Ξεκουμπώστε τον ποδόσασκο και την κουκούλα· πατήστε επάνω στους συνδέσμους και βγάλτε προς τα πάνω την κουκούλα (εικ_α)· σηκώστε την πλάτη και βγάλτε το στρωματάκι (εικ_β)· ξεκουμπώστε (εικ_κ) και βγάλτε την εσωτερική επένδυση (εικ_δ).

Συντήρηση του γεμίσματος

- βουρτσίστε τα μέρη από ύφασμα για να απομακρύνετε τη σκόνη και πλύνετε στο χέρι σε μέγιστη θερμοκρασία 30°, μην το στύβετε·
- μην λευκαίνετε με χλώριο·
- μην σιδερώνετε·
- μην κάνετε στεγνό καθαρισμό·
- μην αφαιρείτε τους λεκέδες με διαλυτικά και μην στεγνώνετε με στεγνωτήριο με περιστροφικό κύλινδρο.



Καθάρισμα το προϊόντος

- Το προϊόν σας χρειάζεται μία ελάχιστη συντήρηση. Οι εργασίες καθαρισμού και συντήρησης πρέπει να εκτελούνται μόνον από ενήλικες.
- Συμβουλευόμαστε να διατηρείτε καθαρά όλα τα μέρη που κινούνται και εάν χρειάζεται, να τα λιπαίνετε με ελαφρύ λάδι.
- Περιοδικά καθαρίζετε τα πλαστικά μέρη με ένα υγρό πανί, μη χρησιμοποιείτε διαλυτικά ή άλλα παρόμοια προϊόντα.
- Βουρτσίστε τα υφασμάτινα μέρη για να απομακρύνετε τη σκόνη.
- Μην καθαρίζετε τη διάταξη απορρόφησης προσκρούσεων από πολυστρώγγιο με διαλυτικά ή άλλα παρόμοια προϊόντα.
- Προστατεύετε το προϊόν από ατμοσφαιρικούς παράγοντες, βροχή, νερό ή χιόνι. Η συνεχής έκθεση στον ήλιο για πολύ καιρό θα μπορούσε να προκαλέσει αλλαγές στο χρώμα πολλών υλικών.

- Φυλάξτε το προϊόν σε ξηρό χώρο.
- Ουμηθείτε να αερίζετε περιοδικά το εσωτερικό του πορτ μπεμπέ.

kit auto

Πώς θα τοποθετήσετε τη ζωνίτσα ασφαλείας

- 11- τοποθετήστε το πολυκαρότσι με πλάτη και κουκούλα κατεβασμένες και χειρολαβή σηκωμένη.
- 12- ΖΩΝΙΤΣΑ 3 ΣΗΜΕΙΩΝ: Περάστε τη ζωνίτσα του διαχωριστικού για τα πόδια στη σχισμή του στρώματος (εικ_α) και στις σχισμές του σκελετού (εικ_β) μέχρι να την ξεπεράσετε (εικ_γ).
- 13- Περάστε τα δύο άκρα των τσαντών στις σχισμές του στρώματος και του σκελετού (εικ_α) και συνδέστε τα με τους πείρους (εικ_β).
- 14- Ζωνίτσες συνδεδεμένες κάτω από το σκελετό (εικ_α) και εσωτερικά του πολυκαροτσιού (εικ_β).

Σύνδεση στο αυτοκίνητο με ζώνες ασφαλείας

ΣΥΝΔΕΣΗ ΤΟΥ ΠΟΛΥΚΑΡΟΤΣΙΟΥ ΣΤΟ ΑΥΤΟΚΙΝΗΤΟ: Το πίσω κάθισμα του αυτοκινήτου (3 θέσεων) έχει 3 ζώνες ασφαλείας και η κεντρική μπορεί να είναι ραχιαία ή κοιλιακή, και στις δύο περιπτώσεις είναι δυνατόν να προχωρήσετε στη σύνδεση του πορτ-μπεμπέ στο αυτοκίνητο.

Συνιστούμε να τοποθετήσετε το πολυκαρότσι επάνω στο πίσω κάθισμα αφήνοντας την πλευρά του κεφαλιού σε αντιστοιχία του κεντρικού καθίσματος.

- 15- Το πολυκαρότσι τοποθετημένο στο αυτοκίνητο με κοιλιακή ζώνη.
- 16- Το πολυκαρότσι τοποθετημένο στο αυτοκίνητο με ζώνη 3 σημείων.
- 17- Το πολυκαρότσι, μπορεί να τοποθετηθεί και κεντρικά στο πίσω κάθισμα 3 θέσεων, χρησιμοποιώντας τις δύο πιο εξωτερικές ζώνες ασφαλείας (εικ_α) το πολυκαρότσι δεν μπορεί να τοποθετηθεί όπως φαίνεται στην εικ_β επειδή μπορεί να στερεωθεί στο αυτοκίνητο μόνο με ζώνες κατευθυνόμενες με αντίθετη φορά.
- 18- Τοποθέτηση του πολυκαροτσιού επάνω σε πίσω κάθισμα 2 θέσεων. Το πολυκαρότσι μπορεί να είναι γυρισμένο με το μέρος των ποδιών του παιδιού είτε από τη μία πλευρά είτε από την άλλη. Εάν το κάθισμα του αυτοκινήτου δεν είναι οριζοντιωμένο

αλλά έχει κλίση μπορείτε να το οριζοντιώσετε με πεστές.

- 19- Πιάστε τη ζώνη του πίσω καθίσματος, διπλώστε την όπως στην εικόνα (βέλος_α) και περάστε την στη σχισμή της μεταλλικής αγκράφας του κιτ αυτοκινήτου (βέλος_β).
- 20- Βάλτε τον κόκκινο μοχλό της μεταλλικής αγκράφας του κιτ αυτοκινήτου στο εσωτερικό της διπλωμένης ζώνης (βέλος_γ). Πλησιάστε τη μεταλλική αγκράφα όσο το δυνατόν πιο κοντά στο κάθισμα για να διευκολύνετε στη συνέχεια τη σύνδεση στο πορτ μπεμπέ (βέλος_δ).
- 21- Συνδέστε το σύνδεσμο του κιτ αυτοκινήτου στο δακτύλιο του πορτ μπεμπέ και τεντώστε τη ζώνη με δύναμη για να εφαρμόσετε περισσότερο το πορτ μπεμπέ στο κάθισμα.
 - Επαναλάβετε την ίδια διαδικασία από την άλλη πλευρά του πορτ μπεμπέ.
- 22- Πορτ μπεμπέ αυτοκινήτου στερεωμένο σε αυτοκίνητο.
- 23- ΑΠΟΣΥΝΔΕΣΗ ΤΟΥ ΠΟΡΤ ΜΠΕΜΠΕ ΑΠΟ ΤΟ ΑΥΤΟΚΙΝΗΤΟ: πιάστε το μπουτόν ρύθμισης στο σύνδεσμο, όπως στην εικόνα, για να λασκάρετε τις ζώνες. Αποσυνδέστε το γάντζο του συνδέσμου του κιτ αυτοκινήτου, από το δακτύλιο του πορτ μπεμπέ.

ΣΗΜΑΝΤΙΚΟ: το κιτ αυτοκινήτου μπορεί να παραμείνει συνδεδεμένο στις ζώνες του αυτοκινήτου σας. Μόνο μια απλή κίνηση αρκεί για να συνδέσετε ή αποσυνδέσετε την αγκράφα του κιτ αυτοκινήτου από το δακτύλιο του πορτ μπεμπέ (σημείο 22).

ΣΗΜΑΝΤΙΚΟ: μην αφήνετε το κιτ αυτοκινήτου στερεωμένο στη ζώνη ασφαλείας του αυτοκινήτου, αν η ζώνη χρησιμοποιείται από έναν ενήλικα.

Πώς τοποθετείται το παιδί στο πολυκαρότσι

- 24- ΖΩΝΗ ΑΣΦΑΛΕΙΑΣ 3 ΣΗΜΕΙΩΝ: λασκάρτε τις τσιράντες, πατώντας επάνω στην αγκράφα (εικ_α) και μακρύνετε αυτές (εικ_β).
- 25- πατήστε το κόκκινο κουμπί (εικ_α) και αποσυνδέστε τις τσιράντες από το διαχωριστικό για τα πόδια (εικ_β).
- 26- Τοποθετήστε το παιδί μέσα στο πολυκαρότσι και περάστε την αγκράφα των τσιράντων στη ζωνίτσα του διαχωριστικού για τα πόδια μέχρι να την προσδέσετε.
- 27- Το παιδί πρέπει να είναι δεμένο καλά μέσα στο πολυκαρότσι. Εάν τα λουράκια είναι χαλαρά, μειώστε το μήκος των τσιράντων τραβώντας το άκρο του λουριού. Οι ζώνες πρέπει να είναι τεντωμένες όσο το δυνατόν περισσότερο για την ασφάλεια του παιδιού σε περίπτωση ατυχήματος. Αφήστε ένα ελάχιστο διάστημα (το πάχος ενός

- δάχτυλο ανάμεσα στη ζώνη και το θώρακα του παιδιού).
28. ΑΦΑΙΡΕΣΗ ΤΩΝ ΛΟΥΡΙΩΝ: για να αφαιρέσετε τα λουριά από το σκελετό του πολυκαρτοσίτου, περάστε τις αγκράφες του διαχωριστικού για τα πόδια στις σχισμές που βρίσκονται κάτω από το σκελετό και βγάλτε τα (εικ_α). Για να βγάλετε τους συνδέσμους των τσαντών κάτω από το σκελετό, αποσυνδέστε τους από τους πείρους και περάστε τους στις σχισμές τους (εικ_β).
29. Τοποθετήστε και πάλι τη ζωνίτσα που έχει αποσυνδεθεί στην ειδική τσέπη.

Σειρά εξαρτημάτων

30. ΠΡΟΣΤΑΤΕΥΤΙΚΟ ΚΑΛΥΜΜΑ ΓΙΑ ΤΗ ΒΡΟΧΗ COVER ALL: Προστατευτικό κάλυμμα για τη βροχή ολικής κάλυψης από διαφανές.
31. BASSINET STAND: πρακτική και συμπαγής βάση στήριξης.
- ΣΕΤ ΕΝΑΝΤΙΑ ΣΤΗΝ ΑΣΦΥΞΙΑ: στρωματάκι και μαξιλάρι. Συμβατό με το kit αυτο 3 σημείων.

Αριθμοί σειράς

32. Το πολυκαρτόσι αναφέρει κάτω από τη βάση, πληροφορίες σχετικά με την ημερομηνία παραγωγής αυτής.
- Ονομασία του προϊόντος, ημερομηνία παραγωγής και σειριακή αρίθμηση αυτού (εικ_α).
 - Kit Αυτοκινήτου:
 - Ετικέτα έγκρισης (εικ_β):
 - Ημερομηνία παραγωγής της ζωνίτσας (εικ_γ).
- Αυτά τα στοιχεία είναι χρήσιμα για τον καταναλωτή σε περίπτωση που το προϊόν παρουσιάσει προβλήματα.

Πώς διαβάζεται η ετικέτα έγκρισης

- Στην παράγραφο αυτή σας εξηγήουμε πώς διαβάζεται η ετικέτα έγκρισης (πορτοκαλί ετικέτα).
- Στο επάνω μέρος της ετικέτας υπάρχει το σήμα της κατασκευάστριας εταιρίας και το όνομα του προϊόντος.
- 0-10 kg Υ δείχνει ότι το προϊόν είναι εγκεκριμένο για παιδιά από τη γέννηση έως 10 kg βάρος και ότι η διάταξη διαθέτει ζώνη 3 σημείων.
- Το γράμμα Ε εντός κύκλου: δείχνει το σήμα Ευρωπαϊκής έγκρισης και ο αριθμός προσδιορίζει τη χώρα που χορήγησε την έγκριση (1: Γερμανία, 2: Γαλλία, 3: Ιταλία, 4: Κάτω Χώρες, 11: Μεγάλη Βρετανία και 24: Ιρλανδία).

- Αριθμός έγκρισης: εάν αρχίζει με 04 σημαίνει ότι είναι η τέταρτη τροπολογία (αυτή που ισχύει τώρα) του κανονισμού R44.
- Κανονισμός αναφοράς: UN/ECE R44/04.
- Προοδευτικός αριθμός παραγωγής: εξατομικεύει κάθε πορτ-μπεμπέ, από τη χορήγηση της έγκρισης το καθένα επισημαίνεται από τον αριθμό του.

PEG-PÉREGO S.p.A.



Η Peg-Pérego S.p.A. διαθέτει πιστοποίηση ISO 9001. Η πιστοποίηση παρέχει στους πελάτες και τους καταναλωτές την εγγύηση διαφάνειας και εμπιστοσύνης στον τρόπο με τον οποίο εργάζεται η εταιρία. Η Peg-Pérego θα μπορούσε να επιφέρει ανά πάσα στιγμή

τροποποιήσεις στα μοντέλα που περιγράφονται στην παρούσα δημοσίευση, για λόγους τεχνικής ή εμπορικής φύσης. Η Peg-Pérego είναι στη διάθεση των Καταναλωτών της για να ικανοποιήσει όσο το δυνατόν καλύτερα όλες τις απαιτήσεις τους. Για το λόγο αυτό, για μας είναι εξαιρετικά σημαντικό και πολύτιμο να γνωρίζουμε τη γνώμη των Πελατών μας. Θα σας είμαστε λοιπόν ευγνώμονες εάν, αφού χρησιμοποιήσετε ένα προϊόν μας, συμπληρώσετε το ΕΡΩΤΗΜΑΤΟΛΟΓΙΟ ΙΚΑΝΟΠΟΙΗΣΗΣ ΚΑΤΑΝΑΛΩΤΗ, επισημαίνοντας ενδεχόμενες παρατηρήσεις ή υποδείξεις, που θα βρείτε στην ιστοσελίδα μας στο διαδίκτυο. www.pegperegocom

Υπηρεσία υποστηρίξης Peg-Pérego

Εάν τυχόν χαθούν ή καταστραφούν μέρη του μοντέλου, χρησιμοποιήστε μόνον γνήσια ανταλλακτικά Peg-Pérego. Για ενδεχόμενες επισκευές, αντικαταστάσεις, πληροφορίες σχετικά με τα προϊόντα, πώληση γνήσιων ανταλλακτικών και αξεσουάρ, επικοινωνήστε με την Υπηρεσία Υποστήριξης Peg Pérego αναφέροντας, σε περίπτωση που υπάρχει, τον σειριακό αριθμό του προϊόντος.

τηλ. 0039/039/60.88.213 fax 0039/039/33.09.992
e-mail assistenza@pegperegocom
ιστοσελίδα internet www.pegperegocom

Όλα τα δικαιώματα πνευματικής ιδιοκτησίας αναφορικά με το περιεχόμενο των παρόντων οδηγιών χρήσης ανήκουν στην PEG PEREGO S.p.A. και προστατεύονται από την ισχύουσα νομοθεσία.



2η & 17η οδός (Οδus. Ελύτη)
 ΒΙΟ.ΠΑ - Άνω Λιόσια 133 41 Αττικής
 Τηλ. : 210 24 74 638 – 210 24 86 850
 • Fax: 210 24 86 890
 e-mail: info@peramax.gr • www.peramax.gr

**PEG PEREGO
 ΠΑΙΔΙΚΑ ΕΙΔΗ ΒΡΕΦΑΝΑΠΤΥΞΗΣ ΚΑΙ ΠΑΙΧΝΙΔΙΑ**

Η Εγγύηση για τυχόν εργοστασιακά ελαττώματα των προϊόντων της Peg – Peregο ορίζεται για διάστημα έξι μηνών από την ημερομηνία αγοράς. **Ο καταναλωτής πρέπει να απευθύνει πάντα το αίτημα προς τον πωλητή, από τον οποίο έχει την απόδειξη αγοράς ή οποιοδήποτε άλλο έγγραφο ισοδύναμο.**

Η παρούσα εγγύηση ισχύει μόνο εφ' όσον το προϊόν χρησιμοποιείται σωστά και βάσει των οδηγιών χρήσεως. Ο κατασκευαστής και οι εντεταλμένοι συνεργάτες του διατηρούν το δικαίωμα του τεχνικού ελέγχου.

Ο κατασκευαστής δεν μπορεί να θεωρηθεί υπεύθυνος εφ' όσον:

- Δεν τηρηθούν οι ανάλογες οδηγίες χρήσεως του κάθε προϊόντος.
- Καταστραφεί τυχαία το προϊόν ή προκληθούν βλάβες από τη κακή χρήση αυτού.
- Υπάρξει τεχνική παρέμβαση ξένου προς την εταιρεία μας τεχνικού, πράγμα το οποίο απαγορεύεται και αποτελεί κίνδυνο για την ασφάλεια του παιδιού.
- Φυσιολογική φθορά η οποία δεν επηρεάζει την λειτουργία του προϊόντος.

Διατηρείτε την εγγύηση και τις οδηγίες χρήσεως και για μελλοντική χρήση.

ΕΓΓΥΗΣΗ

ΟΝΟΜΑΤΕΠΩΝΥΜΟ ΑΓΟΡΑΣΤΟΥ:

ΔΙΕΥΘΥΝΣΗ:

ΤΗΛΕΦΩΝΟ:

e-mail:

ΣΕΙΡΙΑΚΟΣ ΑΡΙΘΜΟΣ ΠΡΟΪΟΝΤΟΣ:

ΚΩΔΙΚΟΣ ΠΡΟΪΟΝΤΟΣ:

ΗΜΕΡΟΜΗΝΙΑ ΑΓΟΡΑΣ

ΣΦΡΑΓΙΔΑ ΚΑΤΑΣΤΗΜΑΤΟΣ

Προσοχή: Η εγγύηση ισχύει μόνο εφ' όσον έχει συμπληρωθεί και σφραγιστεί από τον πωλητή με την ημερομηνία αγοράς. Ζητείστε το από το κατάστημα τη στιγμή της αγοράς. Αν χαθεί ή καταστραφεί το απόκομμα της εγγύησης δεν μπορεί να αντικατασταθεί.

شكرا لاختبارك منتج من منتجات Peg-Pérego .

عربة نوم متحركة برمودينو نيو **Primonido New** متوفرة الآن في موديل كولا **Culla**.

خصائص المنتج

- عربة نوم متحركة تناسب السيارات، المجموعة 0، الفئة "الشاملة"
- تتوافق عربة النوم المتحركة مع اللانحة UN/ECE R44/04 للأطفال حديثي الولادة حتى يبلغ وزنهم 10 كجم، تناسب معظم مقاعد السيارات، ولكن ليس كلها.
- يمكن تثبيت عربة النوم المتحركة تثبيتاً صحيحاً إذا ورد في كتيب الاستخدام و الصيانة ما يوضح توافقها مع أنظمة الإمساك "الشاملة" المجموعة 0+.
- تم تصنيف عربة النوم المتحركة أنها "شاملة" حسب معايير التوافق الصارمة مقارنةً بالموديلات السابقة التي لا تشمل هذا التوصيف.
- يمكن استخدامها فقط في السيارات المزودة بمقاعد خلفية لمكانين أو ثلاثة أماكن و المزودة بأحزمة أمان ذي نقطتين أو 3 نقاط، و التي تتوافق مع اللانحة UN/ECE R16 أو اللوائح المكافئة.
- في حالة الريبة أو للمزيد من المعلومات حول تثبيت عربة النوم المتحركة في السيارات المتخصصة، فيجب التوجه للمصنع أو للبايع.

⚠ هام

- يجب تثبيت "عربة النوم المتحركة"، المجموعة 0 عمودياً على إجهاد سير العربة.
- لا تقم بتثبيت عربة النوم المتحركة على المقاعد المقابلة لإجهاد السير أو في إجهاد مستعرض على إجهاد سير السيارة.
- يتم ترقيم هذه السلعة تصاعدياً.

⚠ تحذير

هام: يجب قراءة هذه التعليمات بعناية و الاحتفاظ بها في المكان المناسب طوال فترة استخدام المنتج، قد يتعرض الطفل للمخاطر

إذا لم يتم اتباع هذه التعليمات.

- ترك الطفل بدون مراقبة قد يشكل خطراً عليه.
- يجب أن يتولى شخص بالغ عمليات تجميع و تجهيز السلعة.
- لا يجب استخدام هذه السلعة إذا كان بها أجزاء ناقصة أو مكسورة.
- قبل الشروع في الاستخدام، يجب التأكد أولاً أن جميع آليات الربط و التثبيت تعمل بشكل سليم.
- تجنب إدخال الأصابع في آليات التثبيت.
- و لا تستخدمها بالقرب من مصادر الحرارة، أو اللهب المشتعل أو الأشياء التي تمثل خطورة و التي في متناول يد الطفل.
- استخدام أكسسوارات لم يصدق عليها المصنع قد يشكل خطراً على الطفل.
- يجب التأكد من أن الأحزمة المستخدمة لتثبيت عربة النوم المتحركة في السيارة مشدودة دائماً، كما يجب التأكد من الأحزمة التي تربط الطفل نفسه.
- لا تبرم أبداً هذه الأحزمة.
- ينصح باستبدال هذا المنتج في حالة تعرضه لإجهاد زائد أثناء نشوب حريق أو إذا ظهرت عليه علامات كسر أو تشوهات واضحة.
- لا ينبغي للمستخدم أن يجري أية تعديلات على معدات السلامة في هذا المنتج.
- يجب الالتزام الشديد بتعليمات المصنع فيما يتعلق بنظام إمساك الطفل.
- لا تترك الطفل وحده داخل عربة النوم المتحركة في السيارة بدون إشراف.
- يجب أن تبقى دائماً عربة النوم المتحركة مثبتة بأحزمة الأمان داخل السيارة حتى لو لم يكن الطفل موجوداً بها، فقد تتسبب في إصابة راكبي السيارة في حالة الفرملة فجأة.
- أثناء ساعات السفر، لا ينبغي أبداً حمل الطفل فوق الذراعين و لا وضعه أبداً خارج عربة النوم، ففي حالة الفرملة فجأة، حتى بالنسبة للسرعات المنخفضة، قد يتعرض الطفل للإنقلاب بسهولة إلى الأمام.
- كما يجب تولية عناية خاصة بالأمتعة و الأشياء التي قد تسبب إصابات للطفل داخل العربة المتحركة عند وقوع حادث لا قدر الله.
- و يجب عدم ترك عربة النوم داخل السيارة معرضة للشمس، فقد ترتفع درجة حرارة بعض الأجزاء بما قد يؤدي جلد الطفل الحساس، و

عقارب الساعة لرفع الظهر. أو عكس إتجاه عقارب الساعة من أجل خفض الظهر.

3- وضع التارجح: عربة النوم المتحركة مزودة بأرجل يمكن خلعهها.

و هي موجودة أسفل القاعدة. وهي تسمح إما بتأرجح الطفل (الصورة_a) أو عدم تأرجحه (الصورة_b). أدر الأرجل نحو الخارج لتحويل عربة النوم المتحركة إلى فراش وثير (الصورة_c).

4- نظام الفصول الأربعة: يسمح هذا المنتج من تحت قاعدته. كما هو موضح. بضبط سريان الهواء الداخلي من أجل تجنب وقوع تكثيف.

اضبط وضع اليد الرافعة الصغيرة عند اللون الأزرق للحصول على جو لطيف و تهوية جيدة (في فصل الصيف). أو اضبطها عند اللون الأحمر من أجل التقليل من دخول الهواء (في فصل الشتاء).

5- أحزمة النقل: من أجل نقل عربة النوم المتحركة. اخفض غطاء الرأس و أخرج أحزمة النقل من الجيوب الجانبية (الصورة_a). كما يمكن نقل أيضا نقل عربة النوم المتحركة عن طريق الأيدي الرافعة Ganciomatic (الصورة_b).

6- الحقيبة: يرفق حقيبة بها مرتبة صغيرة لتغيير حفاظات الطفل. و يمكن ربطها في عربة الطفل.

نظام التثبيت GANCIOMATIC SYSTEM

7- نظام Ganciomatic هو نظام عملي و سريع يسمح بربط

عربة النوم المتحركة . بحركة واحدة فقط. مع قاعدة

Ganciomatic لكل من Bassinet Stand و جميع العربات من PegPerego Ganciomatic . و خاصة العربات Duette و Triplette SW (و التي يتم شراؤها كل على حدة).

و من أجل ربط عربة النوم المتحركة. اضبط وضعها فوق العربة و اضغط على اليدين معا حتى سماع صوت التعشيق.

احرص دائما على تشغيل فرامل العربة قبل ربط أو فصل عربة النوم المتحركة.

هام: يجب التأكد أن عربة النوم المتحركة مثبتة تثبيتا صحيحا.

8- هام: و من أجل طراز كاريلو بوك فقط. و قبل التثبيت. يلزم إخراج الرجلين الموجودين في القاع الخارجي لعربة النوم المتحركة (كما هو موضح في الصورة). و ذلك فقط من الجوانب و عبر أعلى رأس الطفل. ثم اضبط وضعها فوق العربة و اضغط على اليدين معا حتى سماع

لذلك يجب فحصها جيدا قبل وضع الطفل داخلها.

• و يجب مراعاة ألا تكون العربة المتحركة موقوفة عن الحركة بسبب وجود جزء متحرك من المفعد أو من باب السيارة.

• لا تستخدم العربة بدون وجود الفرش المصنوع من القماش. مع

ملاحظة أن هذا الفرش لا يمكن استبداله بأخر لم يحصل على تصديق من المصنع. ذلك أن الفرش المصنوع من القماش يعتبر جزءاً أساسيا بالنسبة للعربة المتحركة و لمتطلبات السلامة. في حالة استبدال الفرش. يجب دائما استخدام قطعة غيار أصلية.

• و قد تم تزويد عربة الطفل المتحركة بأداة لامتصاص الصدمات مصنوعة من البوليسترين. و هي جزء أساسي من جسم العربة تحت الفرش . و لذلك يجب عدم خلعهها.

• هذا المنتج يناسب فقط الأطفال الذين لا يستطيعون البقاء بمفردهم في وضع الجلوس.

• هذه السلعة تتوافق مع الطفل منذ لحظة الميلاد و حتى يصل وزنه إلى 9 كجم . و يمكن استخدامها في السيارة حتى يصل وزنه إلى 10 كجم.

• و تستخدم فقط فوق الأسطح الصلبة و الأفقية و الجافة.

• لا تسمح لأطفال آخرين باللعب على مقربة من عربة النوم المتحركة بدون إشراف .

• يجب الحذر و الانتباه لحماية الطفل أثناء إجراء عمليات ضبط آليات التثبيت (اليد الرافعة. الظهر).

• يجب فحص اليد الرافعة (أو الأيدي) و قاع عربة النوم المتحركة. مع التأكد من خلوها من أي كسر أو تلف.

• عند استخدام العربة المتحركة مع منصة . يجب التأكد من أقصى طول للعربة فوق المنصة.

• عربة النوم هي مجرد وسيلة انتقال و لذلك فهي ليست بديلا في المنزل عن استخدام سرير الطفل.

تعليمات الاستخدام

استخدام عربة النوم المتحركة

1- غطاء الرأس و الجزء المكمل له: لتثبيت غطاء الرأس. أدخل الأربطة في الثقوب (الصورة_a) و اربطها من الخلف. ثم اربط غطاء الرأس من الجانبين (الصورة_b).

2- ضبط الظهر: اسحب اليد القابضة إلى الخارج و أدرها في إتجاه

صوت التعشيق.

9. و لفك عربة النوم المتحركة. قم بتحريك اللسان الخاص باليد الرافعة Ganciomatic في إجهه السهم (a_السهم). و في نفس الوقت. اضغط على الرافعة (السهم_b) و اسحبها لأعلى حتى فكها و خربرها تماما (السهم_c).

قابلية الفك

10. لرفع عربة النوم المتحركة: فك زرابير غطاء الرأس و الجزء المكمل له: اضغط على المشابك و أخرج غطاء الرأس لأعلى (الصورة_a): ارفع الظهر و أخرج المرتبة الصغيرة (الصورة_b): و فك الزرابير (الصورة_c) و أخرج البطانة الداخلية (الصورة_d).

كيفية العناية بالوسادة

قم بتنظيف الأجزاء المصنوعة من القماش بواسطة الفرشاة لإزالة الغبار

- اغسل الوسادة في الغسالة على درجة حرارة أقصاها 30 درجة مئوية وبدوران منخفض:
- لا تنظف الوسادة بالكلور:
- لا تكوي الوسادة:
- لا تنظف الوسادة بطريقة التنظيف الجاف (دراي كلين):
- لا تنظف الوسادة بالمحالييل:
- لا تجفف الوسادة بواسطة ماكينات التجفيف ذات الأسطوانة الدوارة.



تنظيف المنتج

- هذا المنتج يحتاج قدرا بسيطا من العناية. ويجب أن يتولى شخص بالغ مهمة تنظيفه ورعايته.
- يُنصح بالحفاظ على جميع الأجزاء المتحركة في حالة نظيفة.
- يجب تنظيف الأجزاء البلاستيكية دورياً بقطعة قماش مبللة. لا تستخدم سوائل مذيبة أو أي منتجات مشابهة.
- نظف الأجزاء المصنوعة من القماش بواسطة فرشاة لإزالة الغبار والأثرية.
- لا تنظف أداة امتصاص الصدمات المصنوعة من البوليسترول

بواسطة مذيبات أو أي منتجات مشابهة.

• يجب حماية المنتج من العوامل الجوية مثل الماء والمطر والتلح: وقد يؤدي التعرض الدائم والمستمر للشمس إلى تغير في ألوان الكثير من الخامات.

• احتفظ بالمنتج في مكان جاف.

• لا تنسى تهوية مهد الطفل من الداخل. و ذلك بصفة دورية.

طقم Kit Auto

كيفية تركيب حزام الأمان

11. اضبط وضع عربة النوم المتحركة مع خفض الظهر و غطاء الرأس.
12. حزام الأمان ذو الثلاث نقاط: أدخل الحزام الذي يفصل بين الساقين في تجويف المرتبة الصغيرة (الصورة_a) و في تجاويف جسم العربة (الصورة_b) حتى تجاوزها (الصورة_c).
13. أدخل طرفي الأحزمة القصيرة في تجاويف المرتبة الصغيرة و جسم العربة (الصورة_a) و اربطها في المقابض (الصورة_b).
14. الأحزمة مربوطة أسفل جسم العربة (الصورة_a) و داخلها في عربة النوم (الصورة_b).

التثبيت في السيارة بواسطة أحزمة الأمان

- 3 تثبيت عربة النوم المتحركة في السيارة: المقعد الخلفي للسيارة (3 أماكن) به 3 أحزمة أمان. و حزام الجزء الأوسط من المقعد قد يكون في الظهر أو عند البطن. و في الخالتين يمكن البدء في ربط العربة الصغيرة بالسيارة.
- و ينصح دائما بضبط وضع العربة المتحركة فوق المقعد الخلفي للسيارة مع ترك جانب الرأس في المقابل من المقعد الأوسط.
15. عربة الطفل المتحركة و الموجودة داخل السيارة و مربوطة بحزام البطن.
16. عربة الطفل المتحركة و الموجودة داخل السيارة و مربوطة بحزام ذي 3 نقاط.
17. كما يمكن أيضا ضبط وضع عربة النوم المتحركة في منتصف المقعد الخلفي ذي 3 أماكن. و ذلك باستخدام حزامي الأمان الخارجيين (الصورة_a). و لا يمكن ضبط وضع عربة النوم المتحركة كما في الصورة_b حيث يمكن تثبيتها فقط في السيارة بواسطة الأحزمة

الشرقية في الإجهاد المعاكس.

18- ضبط وضع عربة النوم المتحركة على المقعد الخلفي ذي المكانين. يمكن توجيه عربة النوم المتحركة مع الجزء الخاص بقدمي الطفل في جانب ما أو في الجانب الآخر.

إذا لم يكن مقعد السيارة مستويا و كان مائلا، فيمكن جعله أفقيا بمساعدة فوط التجفيف.

19- خذ حزام المقعد الخلفي. ثم قم بثنيه كما في الصورة

(السهم_a) وأدخله في تجويف الإبزيم المعدني لطقم kit auto (السهم_b).

20- أدخل الرفافة الحمراء للإبزيم المعدني لطقم kit auto في داخل الحزام المثني (السهم_c).

قم بتقريب الإبزيم المعدني لأقرب ما يمكن للمقعد من أجل سهولة ربط العربة بعد ذلك (السهم_d).

21- اشبك موصل طقم kit auto في حلقة العربة و شد الحزام بقوة حتى تلتصق العربة مع المقعد المتصاقا جيدا.

. كرر نفس الخطوات في الجانب الآخر من العربة.

22- العربة أصبحت مثبتة في السيارة.

23- فك العربة من السيارة: اضغط على زر الضبط الموجود على

الموصل. كما هو موضح في الصورة من أجل تمديد طول الحزام. افصل مشبك الموصل الخاص بطقم kit auto من حلقة العربة.

هام: يمكن ترك kit auto مربوطا دائما في أحزمة السيارة. يمكن بحركة بسيطة ربط أو فصل إبزيم kit auto من الحلقة الخاصة بالعربة(النقطة 22).

هام: لا تترك طقم kit auto مربوطا في حزام أمان السيارة. إذا كان هناك شخص بالغ يستعمله.

كيفية وضع الطفل وضعا مريحا داخل عربة النوم المتحركة

24- حزام الأمان ذي الـ 3 نقاط: قم بإرخاء الأشرطة و الضغط على الإبزيم (الصورة_a) وإطالتها (الصورة_b).

25- اضغط على الزر الأحمر(الصورة_a) و افصل الأشرطة عن الحزام الذي يفصل بين السائقين (الصورة_b).

26- ضع الطفل داخل عربة النوم المتحركة و أدخل إبزيم الأشرطة في الحزام الذي يفصل بين السائقين حتى تثبته تماما.

27- يجب أن يبقى الطفل موثقا وثاقا جيدا داخل عربة النوم

المتحركة. إذا كانت الأحزمة مرتخية، فيجب تقليل طول الأشرطة عن طريق سحب أطراف الحزام.

يجب أن تبقى الأحزمة مشدودة جيدا من أجل تأمين طفلك في حالة وقوع حادث لا قدر الله. اترك مسافة حرة للعب الطفل (سمك إصبع بين الحزام و القفص الصدري للطفل).

28- خلع الأحزمة: خلع الأحزمة من جسم عربة النوم المتحركة. قم بتمرير إبزيم الحزام الذي يفصل بين السائقين في الفجوات الموجودة

في جسم العربة ثم أخرجها منها (الصورة_a). و لفك مشابك الأشرطة من أسفل جسم العربة. يجب فكها من المقابض وإدخالها في التجاويف الخاصة بها (الصورة_b).

29- ضع الحزام بعد فكها في الجيب المناسب.

الإكسسوارات

30- مظلة للتغطية الشاملة: مظلة شفافة تغطي كل العربة.

31- منصة مهد عربة النوم: قاعدة ارتكاز عملية و مضغوطة.

طقم كامل مانع للاختناق: مرتبة صغيرة و وسادة. يتوافق مع طقم kit auto ذي الـ 3 نقاط.

الأرقام التسلسلية

32- حمل عربة النوم المتحركة تحت قاعدتها معلومات تخص تاريخ إنتاجها.

• اسم المنتج. تاريخ الإنتاج و الرقم التسلسلي للعربة(الصورة_a).
طقم Kit Auto

• بطاقة الموافقة (الصورة_b)

. تاريخ إنتاج الحزام (الصورة_c);

و هذه العناصر مفيدة للمستهلك في حالة تعرض المنتج لمشكلات.

كيفية قراءة قسيمة بيانات للطابعة

• في هذه الفقرة. سوف نوضح لسيادتكم كيفية قراءة قسيمة بيانات المطابقة (القسيمة البرتقالية).

• و في أعلى البطاقة. نجد علامة الشركة المنتجة و اسم المنتج.

• 10- 0 كجم تشير إلى أن المنتج يناسب الأطفال منذ لحظة الميلاد حتى يبلغ وزنه 10 كجم و من الـ 10 للعدة مزوة بحزام ذي 3 نقاط.

• الحرف E داخل دائرة: يوضح علامة المطابقة الأوروبية و الرقم يشير إلى البلد الذي أصدر شهادة المطابقة (1: ألمانيا، 2: فرنسا، 3: إيطاليا، 4: هولندا، 11:

- بريطانيا العظمى. 24: أيرلندا).
- رقم المطابقة: إذا كان يبدأ برقم 4. فهذا يعني أنه يتعلق بالتعديل الرابع للقاعدة R44(للتطبيق حاليا).
- القاعدة المرجعية: ECE R44/04.
- الرقم للسلسل للإنتاج: وهو يحدد كل مقعد لأن كل مقعد أطفال يكون ميزا برقم خاص به عند إصدار المطابقة.

PEG-PÉREGO S.p.A



. شركة Peg-Pérego S.p.A. المساهمة هي شركة
حاصلة على شهادة الأيزو ISO 9001. وتعد هذه
الشهادة ضمانا للعملاء والمستهلكين وتأكيدا على
شفافية ومصداقية إجراءات الشركة وأساليب العمل
داخلها. ومن الممكن أن تقوم شركة Peg Pérego بإجراء
تغييرات في أي وقت على الموديلات الواردة في هذا
الكتيب لأسباب فنية أو تجارية. وشركة Peg Pérego تضع نفسها في خدمة
عملائه وتستعد لتلبية جميع احتياجاتهم والإجابة عن كل تساؤلاتهم. ومن
ثم، فنحن نهتم بالإلزام بأراء ومتطلبات عملائنا. وكم يسعدنا أن تمنحونا
بعضا من وقتكم الثمين للمئ استبيان رضاء العميل الخاص بنا بعد
استخدامكم أحد منتجاتنا. وذلك لتسجيل ملاحظاتكم ومقترحاتكم.
وستجدون هذا الاستبيان على موقعنا www.pegperego.com.

خدمة ما بعد البيع الخاص بشركة Peg-Pérego

في حالة فقدان أو تلف أي جزء من أجزاء المنتج، استخدم فقط قطع الغيار
الأصلية من Peg Pérego. وعند الحاجة لأي تصليح أو استبدال، وللحصول
على معلومات بخصوص المنتجات، أو بيع قطع غيار أصلية أو اكسسوارات،
يرجى الاتصال بخدمة ما بعد البيع الخاص بشركة Peg Pérego مع توضيح
الرقم التسلسلي للمنتج إن وجد.

التليفون : 0039/039/60.88.213

الرقم المجاني: 414.147/800 (يمكن الاتصال به من أي خط ثابت)

الفاكس 0039/039/33.09.992

البريد الإلكتروني assistenza@pegperego.it

موقع الانترنت www.pegperego.com

عربي- تمتلك PEG PEREGO - شركة مساهمة- جميع حقوق الملكية
الفكرية الموجودة في هذا الكتيب، والتي يحميها القانون.

IT Italiano

Dichiarazione di conformità

Denominazione del prodotto
Primonido Evolution

Codice identificativo del prodotto
INCB77*
INCL77*
INYG77*
INCR77MA

Normative di riferimento (origine)
UNI ECE R44/04 (EU) (in combinazione con kit IKNAVXL00)

Dichiarazione di conformità

La PegPerego S.p.A. dichiara sotto la propria responsabilità che l'articolo in oggetto è stato sottoposto a test di collaudo interni e omologato secondo le normative vigenti presso laboratori esterni ed indipendenti.

Data e luogo di rilascio
Arcore, 27 Giugno 2011

PegPerego S.p.A.
via De Gasperi, 50
20043 Arcore (Mi), ITALY

EN English

Declaration of conformity

Product name
Primonido Evolution

Product reference number
INCB77*
INCL77*
INYG77*
INCR77MA

Reference Standards (origin)
UNI ECE R44/04 (EU) (in combination with kit IKNAVXL00)

Declaration of conformity

PegPerego S.p.A. declares under its sole responsibility that the article to which this declaration relates has undergone internal testing and has been approved, in accordance with regulations in force, by external, independent testing laboratories.

Date and place of issue
Arcore, 27th June 2011

PegPerego S.p.A.
via De Gasperi, 50
20043 Arcore (Mi), ITALY

FR Français

Declaration du conformité

Denomination du produit
Primonido Evolution

Identification du produit
INCB77*
INCL77*
INYG77*
INCR77MA

Standard du referiment (origin)
UNI ECE R44/04 (EU) (avec kit IKNAVXL00)

Declaration du conformité

PegPerego S.p.A. déclare, sous sa propre responsabilité, que l'article en question a été soumis à des tests d'essais internes et homologué selon les normes en vigueur par des laboratoires extérieurs et indépendants.

Date et lieu du publication
Arcore, le 27 juin 2011

PegPerego S.p.A.
via De Gasperi, 50
20043 Arcore (Mi), ITALY

DE Deutsch

Konformitätserklärung

Bezeichnung des Produktes
Primonido Evolution

Kennzeichnungscode des Produktes
INCB77*
INCL77*
INYG77*
INCR77MA

Bezugsbestimmungen (Ursprung)
UNI ECE R44/04 (EU) (mit Ausstattung IKNAVXL00)

Konformitätserklärung

Die Firma PegPerego S.p.A. erklärt auf ihre Verantwortung, dass der betreffende Artikel internen Abnahmetests unterzogen sowie gemäß den gültigen Bestimmungen von externen und unabhängigen Labors zugelassen wurde.

Datum und Ort der Ausstellung
Arcore, den 27. Juni 2011

PegPerego S.p.A.
via De Gasperi, 50
20043 Arcore (Mi), ITALY

ES Español

Declaración de conformidad

Denominación del producto
Primonido Evolution

Código de identificación del producto
INCB77*
INCL77*
INYG77*
INCR77MA

Normativas de referencia (origen)
UNI ECE R44/04 (EU) (con Kit IKNAVXL00)

Declaración de conformidad

PegPerego S.p.A. declara bajo su responsabilidad que el artículo en objeto ha sido sometido a pruebas de ensayo internas y ha sido homologado según las normativas vigentes en laboratorios exteriores e independientes.

Fecha y lugar de expedición
Arcore, 27 de junio de 2011

PegPerego S.p.A.
via De Gasperi, 50
20043 Arcore (Mi), ITALY

PEG PEREGO S.p.A. VIA DE GASPERI 50 20862 ARCORE MB ITALIA
tel. 0039-039-60881 - fax 0039-039-615869-616454
Servizio Post Vendita/After Sale: tel. 0039-039-6088213 - fax: 0039-039-3309992



PEG PEREGO U.S.A. Inc.

3625 INDEPENDENCE DRIVE FORT WAYNE INDIANA 46808
phone 260 482 8191 fax 260 484 2940
Call us toll free: 1 800 671 1701

PEG PEREGO CANADA Inc.

585 GRANITE COURT PICKERING ONTARIO CANADA L1W3K1
phone 905 839 3371 fax 905 839 9542
Call us toll free: 1 800 661 5050

www.pegperego.com

Tutti i diritti di proprietà intellettuale relativi ai contenuti di questo manuale d'istruzione appartengono a PEG PEREGO S.p.A. e sono tutelati dalle leggi vigenti.

All of the intellectual property rights for the contents of this instruction manual belong to PEG PEREGO S.p.A. and are protected by the laws in force.



primonido new
[Culla]

Primonido New [Culla]
F10014011199
06/03/2014