

1. Вниманию потребителя.

Просим ознакомиться с настоящим руководством прежде, чем приступить к работе с весами.

Храните руководство по эксплуатации в течение всего срока службы весов.

2. Назначение весов.

Весы платформенные передвижные ВСП4 (далее - весы) предназначены для статических измерений массы грузов при учетных и технологических операциях в промышленности, сельском хозяйстве и торговле.

Выпускаются по ГОСТ 29329 и техническим условиям ТУ 4274-003-50062845-2002.

Тип весов платформенных передвижных ВСП4 зарегистрирован в Государственном реестре СИ и допущен к применению в Российской Федерации и в Республике Беларусь.

3. Технические характеристики.

3.1. Класс точности весов по ГОСТ 29329 средний (III).

3.2. Значения наибольшего (НПВ) и наименьшего (НмПВ) пределов взвешивания, цены поверочного деления, пределы допускаемой погрешности весов при первичной и периодической поверках приведены в таблице 1.

3.3. Дискретность отсчета (d) связана с ценой поверочного деления (e) соотношением.....d = e.

3.4. Диапазон устройства выборки массы тары от 0 до НПВ.

3.5. Пределы допускаемой погрешности установки на нуль устройством выборки массы тары ± 0.25e.

3.6. Питание

Сеть.....220 В, (50±1) Гц

Аккумулятор.....6 В

3.7. Потребляемая мощность, не более.....5 Вт.

3.8. Дисплей.....светодиодный.

3.9. Условия эксплуатации:

диапазон температуры окружающего воздуха, °Сот минус 10 до + 40

относительная влажность воздуха при температуре 35 °С, не более.....95 %.

3.10. Масса весов и размер грузоприемных платформ указаны в таблицах 2 и 2а.

4. Обозначение весов.

ВСП4-600 А

Вариант исполнения: А- базовая

В - врезные

Т - с ограждением

Н - с пандусами

П - паллетные

С - стержневые

Ж - для взвешивания животных

НПВ: 150 - 150 кг

300 - 300 кг

600 - 600 кг

1000 - 1000 кг

1500 - 1500 кг

2000 - 2000 кг

3000 - 3000 кг

5000 - 5000 кг

6000 - 6000 кг

Таблица 1

Модификация весов	НмПВ, кг	НПВ, кг	d, г	В интервалах взвешивания, кг	Пределы допускаемой погрешности, кг	
					при первичной поверке	при периодической поверке
ВСП4-150	1	150	50	От 1 до 25 Св 25 до 100 Св 100 до 150	$\pm 0,025$ $\pm 0,050$ $\pm 0,075$	$\pm 0,05$ $\pm 0,10$ $\pm 0,15$
ВСП4-300	2	300	100	От 2 до 50 от 50 до 200 от 200 до 300	$\pm 0,05$ $\pm 0,10$ $\pm 0,15$	$\pm 0,1$ $\pm 0,2$ $\pm 0,3$
ВСП4-600	4	600	200	От 4 до 100 от 100 до 400 от 400 до 600	$\pm 0,1$ $\pm 0,2$ $\pm 0,3$	$\pm 0,2$ $\pm 0,4$ $\pm 0,6$
ВСП4-1000	4	1000	200	От 4 до 100 от 100 до 400 от 400 до 1000	$\pm 0,1$ $\pm 0,2$ $\pm 0,3$	$\pm 0,2$ $\pm 0,4$ $\pm 0,6$
ВСП4-1500	10	1500	500	От 10 до 250 от 250 до 1000 от 1000 до 1500	$\pm 0,25$ $\pm 0,50$ $\pm 0,75$	$\pm 0,5$ $\pm 1,0$ $\pm 1,5$
ВСП4-2000	10	2000	500	От 10 до 250 от 250 до 1000 от 1000 до 2000	$\pm 0,25$ $\pm 0,50$ $\pm 0,75$	$\pm 0,5$ $\pm 1,0$ $\pm 1,5$
ВСП4-3000	20	3000	1000	От 20 до 500 от 500 до 2000 от 2000 до 3000	$\pm 0,5$ $\pm 1,0$ $\pm 1,5$	$\pm 1,0$ $\pm 2,0$ $\pm 3,0$
ВСП4-5000	20	5000	1000	От 20 до 500 от 500 до 2000 от 2000 до 5000	$\pm 0,5$ $\pm 1,0$ $\pm 1,5$	$\pm 1,0$ $\pm 2,0$ $\pm 3,0$
ВСП4-6000	40	6000	2000	От 40 до 1000 от 1000 до 4000 от 4000 до 6000	$\pm 1,0$ $\pm 2,0$ $\pm 3,0$	$\pm 2,0$ $\pm 4,0$ $\pm 6,0$
ВСП4-10000	40	10000	2000	От 40 до 1000 от 1000 до 4000 от 4000 до 10000	$\pm 1,0$ $\pm 2,0$ $\pm 3,0$	$\pm 2,0$ $\pm 4,0$ $\pm 6,0$

Таблица 2

Модель	Платформа, мм	Масса, кг
ВСП4-П	1250x900	40
ВСП4-С	(1250x120)x2	40
ВСП4-АЖ	2000x1500	55 95

КОРЕШОК ГАРАНТИЙНОГО ТАЛОНА

(остается у покупателя)

Весы платформенные передвижные ВСП4-_____

Зав. номер _____ Дата выпуска _____

Адрес предприятия-изготовителя:

ЗАО "ВЕС-СЕРВИС"

Россия, 194156, Санкт-Петербург, ул. Сердобольская, д. 1

Тел/факс: (812)321-65-62, (812)324-64-00

отметки предприятия, осуществляющего гарантийное обслуживание:

Название предприятия: _____

Адрес предприятия: _____

Телефон _____

Дата постановки на гарантийное обслуживание _____

Фамилия ответственного: _____ Подпись _____

ГАРАНТИЙНЫЙ ТАЛОН

(направляется в ЗАО "ВЕС-СЕРВИС" ремонтным предприятием)

Весы платформенные передвижные ВСП4-_____

Зав. номер _____ Дата выпуска _____

Адрес предприятия-изготовителя:

ЗАО "ВЕС-СЕРВИС"

Россия, 194156, Санкт-Петербург, ул. Сердобольская, д. 1

Тел/факс: (812)321-65-62, (812)324-64-00

отметки предприятия, осуществляющего гарантийное обслуживание:

Название предприятия: _____

Адрес предприятия: _____

Телефон _____

Дата постановки на гарантийное обслуживание _____

15. Свидетельство о приемке весов

Весы платформенные передвижные ВСП4 _____ зав. № _____
соответствуют техническим условиям ТУ 4274-003-50062845-2002, опломбированы и
признаны годными к эксплуатации.

Дата изготовления _____

Контролёр ОТК _____

16. Заключение о поверке

Весы платформенные передвижные ВСП4 _____ зав. № _____
на основании результатов первичной поверки, проведённой ФГУ "Тест С-Петербург",
признаны годными и допущены к применению.

Дата поверки _____

Поверитель _____

17. Сведения об упаковке

Весы платформенные передвижные ВСП4 _____ зав. № _____
упакованы согласно требованиям ТУ 4274-003-50062845-2002.

Дата упаковки _____

Упаковку произвёл _____

Вариант исполнения весов:

№ п/п	Опции	Наличие
1	Гладкий лист из конструкционной стали	
2	Гладкий лист из нержавеющей стали	
3	Рифлёный лист из конструкционной стали	
4	Рифлёный лист из нержавеющей стали	
5	Вторичный измерительный преобразователь в корпусе из нержавеющей стали	
6	Тензодатчики из нержавеющей стали	

Предприятие - изготовитель

ЗАО "ВЕС-СЕРВИС" (812)363-45-70
194156 Санкт-Петербург, Сердобольская, 1
www.vesservice.com info@vesservice.com

**Отделы продаж и сервиса
г. Санкт-Петербург:**

1. Сердобольская ул., д.1 (812)324-64-00
2. Октябрьская наб., 74/2 (812)322-59-39
3. Промышленная ул., 19 (812)325-36-63

г. Тверь

Б.Перемерки, 1 (4822)47-50-48

Таблица 2а

Модель	Платформа, мм	Масса, кг, для исполнения				размер пандусов для исполнения Н, мм
		А	АО	В, Т	Н	
ВСП4-150	1000x800	51		85	89	800x500 1000x500
	1250x1000	71		114	140	
ВСП4-300	1000x800	51		85	89	800x500 1000x500
	1250x1000	71		114	140	
ВСП4-600	1000x800	51		85	89	800x500 1000x500
	1250x1000	71		114	140	
ВСП4-1000	1000x800	51	30	85	89	800x500 1000x500 1250x500 1500x500 1500x500
	1250x1000	71		114	140	
	1250x1250	98		154	175	
	1500x1250	117		177	210	
	1500x1500	150	215	252	336	
	2000x1500	191	265	336		
	1000x1000		38			
	1200x1000		46			
ВСП4-1500	1250x1000	71		114	140	1000x500 1250x500 1250x500 1500x500 1500x500
	1250x1250	98		154	175	
	1500x1250	117		177	210	
	1500x1500	150		215	252	
	2000x1500	191		265	336	
ВСП4-2000	1250x1000	71		114	140	1000x500 1250x500 1250x500 1500x500 1500x500
	1250x1250	98		154	175	
	1500x1250	117		177	210	
	1500x1500	150		215	252	
	2000x1500	191		265	336	
ВСП4-3000	1250x1250	98		154	175	1250x500 1250x500 1500x500 1500x500
	1500x1250	117		177	210	
	1500x1500	150		215	252	
	2000x1500	191		265	336	
ВСП4-5000	2000x1500	212		302	382	1500x500 2000x500
	3000x2000	452		664	510	
ВСП4-6000	2000x1500	212		302	382	1500x500 2000x500 2500x500
	3000x2000	452		664	510	
	3500x2500	690		1015	640	
	3500x2350	650				
ВСП4-10000	2000x1500	260		351	414	1500x500 2000x500 2500x500
	3000x2000	540		815	560	
	3500x2500	820		1015	690	
	3500x2350	780				

5. Комплектация.	Количество (шт/экз)
ВСП4-А	
1. Грузоприемное устройство (платформа)	1
2. Опоры	4
3. ВИП с кронштейном и комплектом крепления	1
4. Стойка	1
5. Тренога	1
6. Руководство по эксплуатации	1
ВСП4-В	
1. Грузоприемное устройство (платформа)	1
2. Рама	1
3. Опоры	4
4. Рым-болт	2
5. ВИП с кронштейном и комплектом крепления	1
6. Стойка	1
7. Тренога	1
8. Руководство по эксплуатации	1
ВСП4-Н	
1. Грузоприемное устройство (платформа)	1
2. Опоры	4
3. Пандусы	2
4. ВИП с кронштейном и комплектом крепления	1
5. Стойка	1
6. Тренога	1
7. Руководство по эксплуатации	1
ВСП4-Т	
1. Грузоприемное устройство (платформа)	1
2. Рама с упором	1
3. Опоры	4
4. Рым-болт	2
5. ВИП с кронштейном и комплектом крепления	1
6. Стойка	1
7. Тренога	1
8. Руководство по эксплуатации	1
ВСП4-П	
1. Грузоприемное устройство с опорами	1
2. ВИП с кронштейном и комплектом крепления	1
3. Стойка	1
4. Тренога	1
5. Руководство по эксплуатации	1
ВСП4-С	
1. Грузоприемное устройство с опорами	2
2. ВИП с кронштейном и комплектом крепления	1
3. Стойка	1
4. Тренога	1
5. Руководство по эксплуатации	1

11. Меры предосторожности.

Запрещается:

- устанавливать на грузоприемное устройство груз, масса которого превышает наибольший предел взвешивания весов;
 - при включенных весах производить их разборку, присоединять или разъединять разъем регистрирующего устройства;
 - устанавливать весы на вибрирующую поверхность;
 - использовать растворители для очистки поверхностей грузоприемного устройства и вторичного измерительного преобразователя
- Весы не должны подвергаться одностороннему нагреву или охлаждению. Следует избегать воздействия на весы прямых солнечных лучей. В воздухе не должно содержаться агрессивных веществ, вызывающих коррозию. При резком изменении температуры окружающей среды весы должны быть выдержаны не менее 3-х часов при стабильной температуре, прежде чем будут производиться измерения. Весы не требуют заземления.

12. Упаковка и хранение.

- Срок хранения весов в упакованном виде 6 месяцев.
- Перед упаковкой с весов должны быть сняты вторичный измерительный преобразователь и стойка. Узлы весов уложены в специальный упаковочный ящик. Упакованные весы должны храниться в складских помещениях при температуре воздуха от -10 °С до + 50 °С и относительной влажности воздуха до 80 %. В складских помещениях, где хранятся весы, не должно быть паров кислот, щелочей или других химически активных веществ, пар или газы которых могут вызвать коррозию.

13. Транспортирование.

- Транспортирование весов должно осуществляться в упаковке автомобильным, железнодорожным, речным и морским транспортом по правилам перевозок грузов, действующим на транспорте соответствующего вида. При транспортировании на открытом подвижном составе ящики с весами должны быть накрыты брезентом.



14. Техническое обслуживание.

- Техническое обслуживание проводится с целью обеспечения нормальной работы весов в течение периода их эксплуатации.
- Условия окружающей среды и интенсивность эксплуатации весов определяют частоту проведения обслуживания.
- Перед проведением работ отсоедините весы от сети.
- Проверьте целостность изоляции соединительного кабеля.
- Проверьте весы на отсутствие каких-либо предметов под платформой.
- Для очистки весовой платформы используйте кусок ткани, смоченной моющим средством, струю воды под низким давлением, направленную сверху на платформу.
- Периодически (два - три раза в год) осматривайте поверхности шариков и сферических опор и, при необходимости, удаляйте следы коррозии.



15. Возможные неисправности.

Индикация неисправностей на дисплее:

1. <<LooL>> - разряжен аккумулятор (зарядить аккумулятор)
2. <<-OL>> - обратиться в сервисную службу

8.7. Функция удержания. В режиме взвешивания с помощью кнопки  можно удерживать показания весов. При этом загорится индикатор удержания массы. Показания на дисплее весов будут сохраняться даже при изменении нагрузки на платформу. Для выхода из этого режима повторно нажмите кнопку . Индикатор удержания веса погаснет.

8.8. Включения дополнительного знака.

Нажмите клавишу  - на дисплее появится дополнительный разряд. Для отключения дополнительного разряда повторно нажмите клавишу .

9. Калибровка весов

Весы откалиброваны на географической широте Санкт - Петербурга (60 ° северной широты). При использовании весов в местах, значительно отличающихся по широте, появляются дополнительные погрешности. В этом случае следует провести калибровку весов заново. После калибровки весы предъявляются Государственному поверителю и пломбируются.

Внимание! Калибровка весов должна проводиться только центрами технического обслуживания с помощью гирь класса М1 по ГОСТ 7328-2001.

10. Гарантии изготовителя

10.1. Предприятие-изготовитель гарантирует соответствие весов требованиям технических условий ТУ 4274-002-50062845-2002 при соблюдении потребителем условий транспортировки, хранения и эксплуатации.

10.2. Гарантийный срок эксплуатации весов 12 месяцев со дня продажи потребителям, но не более 18 месяцев со дня производства весов предприятием-изготовителем.

10.3. Предприятие-изготовитель через специализированные предприятия обязуется в течение гарантийного срока безвозмездно ремонтировать весы, если потребителем будет обнаружено несоответствие их технических характеристик требованиям ТУ. Потребитель обязан обратиться в ближайшее специализированное предприятие, осуществляющее гарантийное обслуживание для отметки в корешке гарантийного талона.

10.4. Гарантия не распространяется на источники питания (сетевой адаптер, аккумулятор).

10.5. Потребитель лишается права на гарантийный ремонт при:

- отсутствии или нарушении пломбы поверителя;
- отсутствии гарантийного талона предприятия-изготовителя или фирмы-продавца;
- самостоятельной калибровке весов;
- нарушении правил хранения и эксплуатации весов;
- нарушении правил ухода за весами;
- выходе из строя весов вследствие разрушительного действия насекомых, грызунов и т.п.

Внимание! Последующее гарантийное обслуживание производится только предприятием, заполнившим корешок гарантийного талона.

6. Конструкция и сборка весов*.

6.1. Конструкция, сборка и подготовка к работе весов модели ВСП4-А

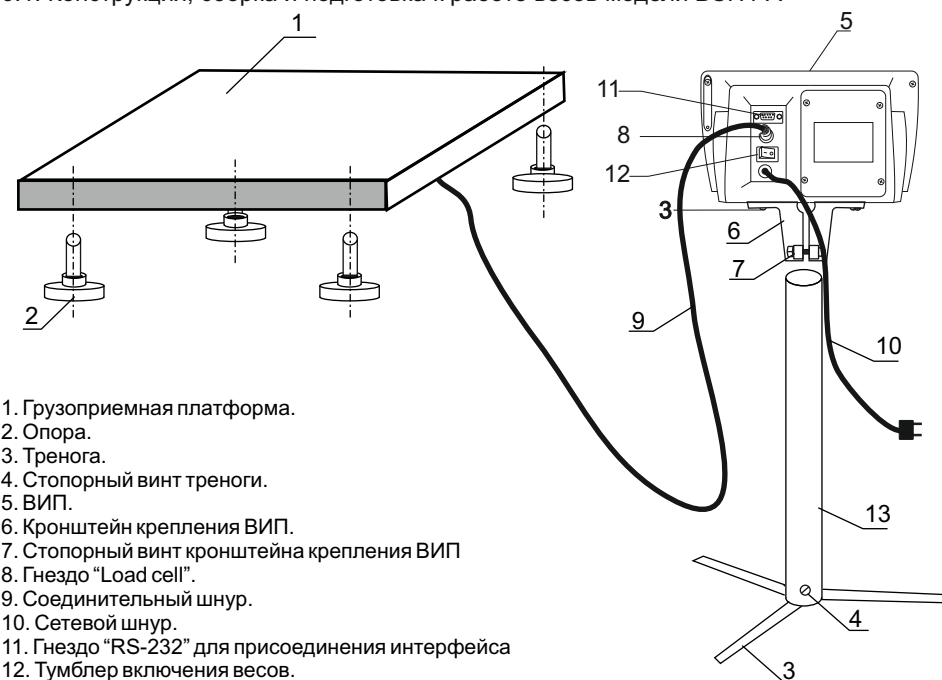

1. Грузоприемная платформа.
2. Опора.
3. Тренога.
4. Стопорный винт треноги.
5. ВИП.
6. Кронштейн крепления ВИП.
7. Стопорный винт кронштейна крепления ВИП
8. Гнездо "Load cell".
9. Соединительный шнур.
10. Сетевой шнур.
11. Гнездо "RS-232" для присоединения интерфейса
12. Тумблер включения весов.
13. Стойка.

6.1.1. Вывернув крепежные винты, снимите крышку, расположенную на нижней стороне грузоприемной платформы 1, пропустите соединительный шнур через прорезь, имеющуюся на крышке, и установите крышку на прежнее место.

6.1.2. Заверните гайки, находящиеся на опорах 2 до упора. Вверните опоры 2 в резьбовые отверстия в тензодатчиках грузоприемной платформы 1 до упора. Выберите горизонтальную и твердую поверхность и установите на нее платформу весов.

6.1.3. Последовательно нажимая на углы платформы 1, проверьте отсутствие вертикальных зазоров в опорах. Устраните имеющиеся зазоры, подложив под соответствующую опору прокладку требуемой толщины из прочного листового материала (металлический или пластмассовый лист, фанера, оргалит и т.д.)

6.1.4. Закрепите стойку 13 в треноге 3 при помощи стопорного винта 4.

Закрепите кронштейн 6 на корпусе ВИП 5 при помощи 4-х винтов. Установите ВИП на стойке 13 при помощи стопорного винта 7.

Шнур 9 подсоедините к гнезду 8 на задней стенке ВИП.

ВАЖНО! Убедитесь, что кабель проложен свободно, т.е. не натянут, не имеет изломов, не подвергается механическому воздействию. При необходимости используйте металлорукав.

6.2. Конструкция, сборка и подготовка к работе весов модели ВСП4-В.

6.2.1. Сооружение приемка.



Рис.2.

1. Платформа (Размеры LxB)
2. Рама (L1xB1)
3. Бетонное основание
4. Бетонная рубашка.
5. Водоотводная труба
6. Защитная труба соединительного шнура

- H₁ - высота рамы
L₁ - длина рамы
L - длина платформы
B₁ - ширина рамы
B - ширина платформы

Сооружение приемка производится в несколько этапов. Сначала создается котлован размерами (L₁+200) x (B₁+200) и глубиной H+200, который на высоту 100 мм заполняется песком (рис. 2).. Затем бетонируется основание 3. Его поверхность должна быть горизонтальной и плоской. При наличии большого количества влаги в помещении, где располагаются весы, в бетонном основании 3 должна быть предусмотрена труба для отвода воды. Также необходимо предусмотреть защиту части соединительного шнура 7 (рис. 3), проходящего через отверстие 6 в раме, располагающегося за пределами рамы и связывающего платформу и ВИП. Для этого, например, можно использовать стальную трубу с внутренним диаметром не менее 30 мм (поз. 6 рис. 2). После отвердения бетонного основания установите раму в приемок в соответствии с рис. 2, а пространство между рамой и стенками котлована заполните бетоном. После отвердения бетонной рубашки приступайте к дальнейшей сборке весов.

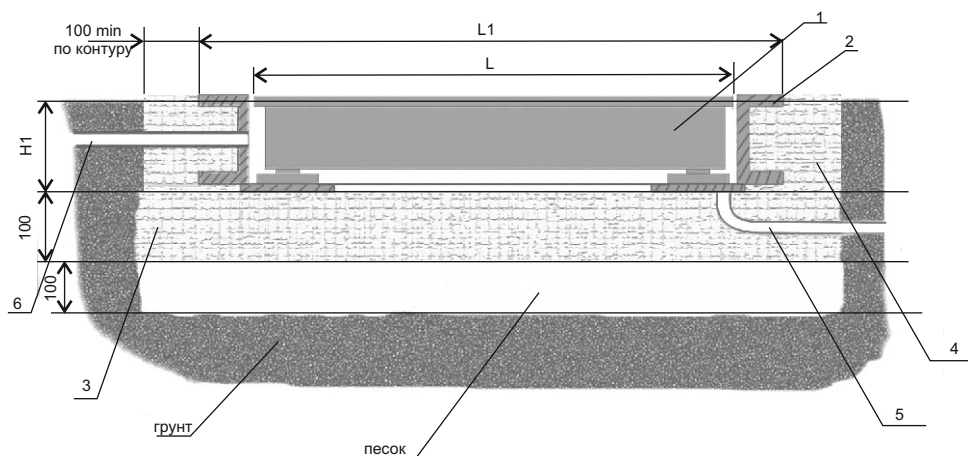
8.5. Функция суммирования.

Положите груз на грузоприемную платформу. После стабилизации показаний нажмите кнопку **+**.

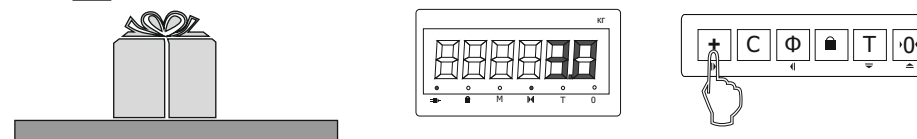

8.5.1. Функция автоматического суммирования.

В рабочем режиме нажать одновременно кнопки **+** **Φ**. Начнет мигать индикатор функции суммирования, далее результат каждого последующего взвешивания веса будут суммировать автоматически.

Внимание! В режиме автоматического суммирования после отключения весов от питания результат накопления не сохраняется!

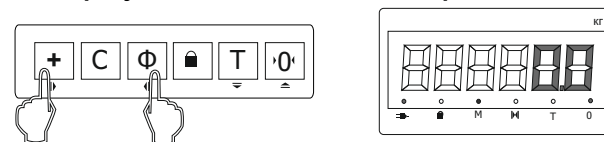

8.5.1.1. Для выхода из режима автоматического суммирования одновременно нажать кнопки **+** **Φ**

8.5.2. Для просмотра результатов суммирования нажать кнопку **+**. Загорится индикатор суммирования "M" и на дисплее высветится результат суммирования (total), затем - количество произведенных суммированных значений (n):

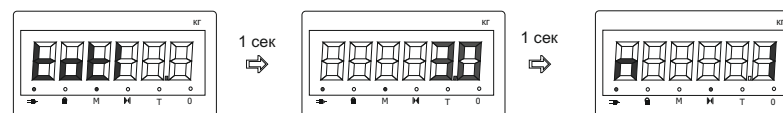

8.5.3. Сброс накопленных значений.

Для очистки памяти весов от накопленных результатов суммирования нажать кнопку **+**. Через 1 секунду - кнопку **C**.

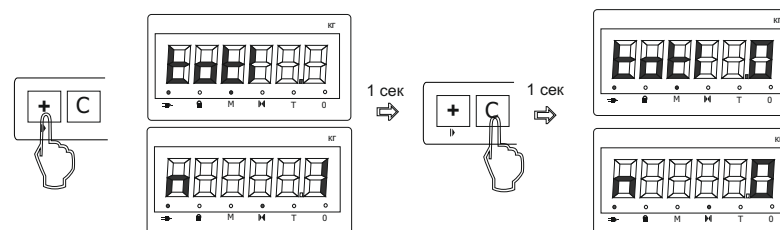

8.6. Режим энергосбережения. Режим энергосбережения автоматически включается после двух минут простоя весов (если не производится взвешивание или другие операции). Дисплей гаснет, и высвечивается индикатор энергосбережения.

8.2. Функция обнуления дисплея.

Эта функция применяется, если после прохождения теста на дисплее высветится ненулевое значение. Нажмите кнопку **0**, значение обнулится и загорится индикатор "0". Весы находятся в рабочем режиме.

Функция обнуления эффективна при показаниях от 0 до 4 % НПВ.

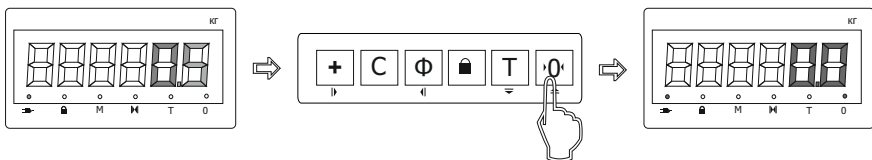

8.3. Простое взвешивание.

Положите груз на платформу. На дисплее загорится индикатор стабилизации и высветится масса груза.

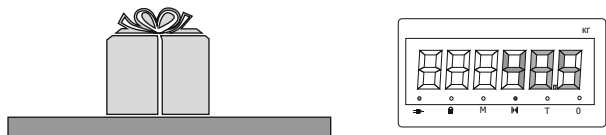

8.4. Взвешивание с использованием тары.

8.4.1. Установите тару на грузоприемную платформу. На дисплее высветится масса тары.

8.4.2. Нажмите кнопку **T**. Дисплей обнулится и загорится индикатор "T", означаящий что масса тары занесена в память весов.

8.4.3. Положите груз в тару. На дисплее высветится масса нетто груза.

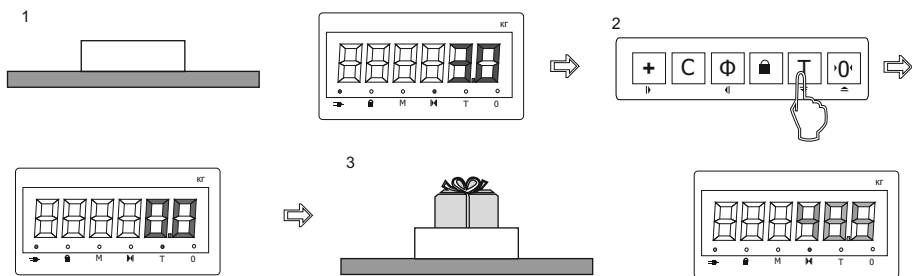

8.4.4. Для стирания массы тары из памяти весов нажать кнопку **T**

Индикатор "T" погаснет.

Внимание! Стирание массы тары из памяти возможно только при ненагруженных весах!



Таблица 3

Модель	L x B, мм	L ₁ x B ₁ , мм	H ₁ , мм	
ВСП4-150В	1000x800 1250x1000	1112x912 1362x1112	110	
ВСП4-300В	1000x800 1250x1000	1112x912 1362x1112	110	
ВСП4-600В	1000x800 1250x1000	1112x912 1362x1112	110	
ВСП4-1000В	1000x800	1112x912	110	
	1250x1000	1362x1112		
	1250x1250	1362x1362		
	1500x1250	1612x1362		
	2000x1500	2212x1612		
ВСП4-1500В	1250x1000	1362x1112	110	
	1250x1250	1362x1362		
	1500x1250	1612x1362		
	1500x1500	1612x1612		
	2000x1500	2212x1612		
ВСП4-2000В	1250x1000	1362x1112	110	
	1250x1250	1362x1362		
	1500x1250	1612x1362		
	1500x1500	1612x1612		
	2000x1500	2212x1612		
ВСП4-3000В	1250x1250	1362x1362	110	
	1500x1250	1612x1362		
	1500x1500	1612x1612		
	2000x1500	2212x1612		
	2000x1500	2124x1624		130
ВСП4-5000В	3000x2000	3172x2172	210	
	ВСП4-6000В	2000x1500	2124x1624	130
		3000x2000	3172x2172	
		3500x2500	3672x2672	
		2000x1500	2124x1624	
3000x2000		3172x2172		
ВСП4-10000В	3500x2500	3672x2672	210	

6.2.2. Установка платформы

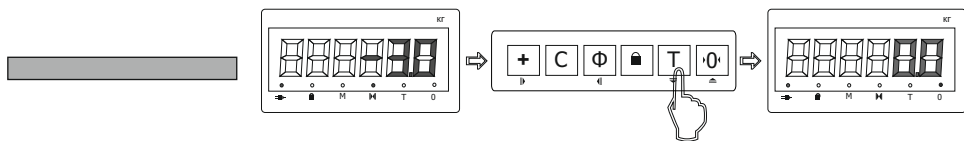

Рис.3.

1. Платформа
2. Опора
3. Рама
4. Гнездо опоры
- 5 Рым-болт
- 6.Отверстие для вывода соединительного шнура
7. Соединительный шнур

Выполните операции по 6.1.1. Вверните опоры 2 в резьбовые отверстия в тензодатчиках грузоприемной платформы 1 и законтрите их, таким образом, чтобы высота платформы, установленной на плоской поверхности, была бы равна высоте рамы. Установите на платформе 1 рым-болты. Платформу необходимо расположить в раме таким образом, чтобы сторона платформы, у которой находится вывод соединительного шнура, соответствовала стороне рамы, на которой находится отверстие для вывода соединительного шнура.

Установите платформу рядом с рамой и пропустите соединительный шнур из внутренней части рамы наружу через отверстие 6 и защитную трубу. Осторожно при помощи грузоподъемного механизма опустите платформу в раму так, чтобы опоры 2 оказались в гнездах 4.

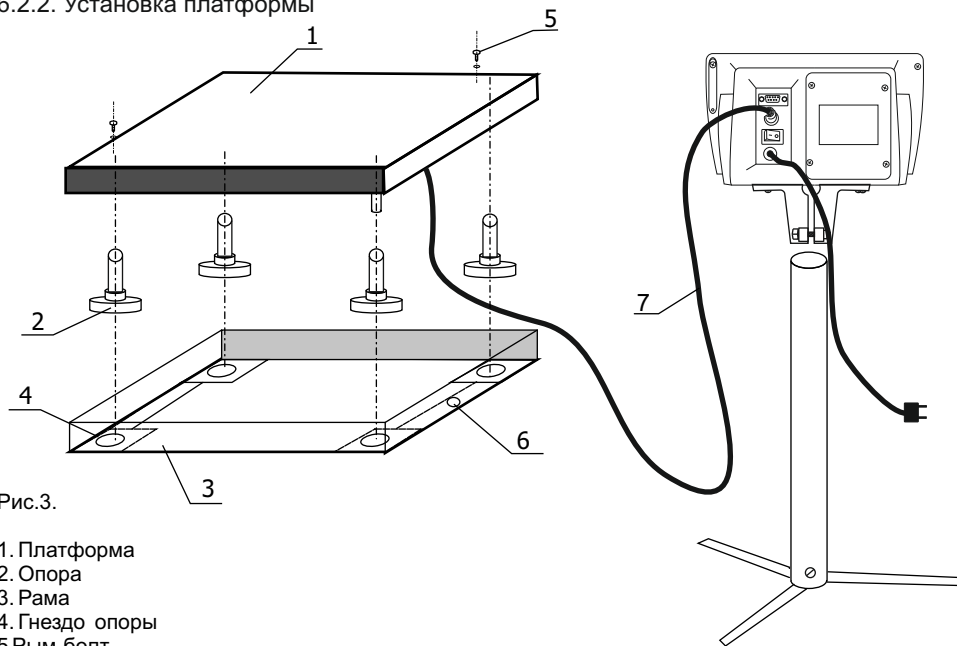
После установки платформы зазор между рамой и платформой по периметру должен быть равномерным.

Нажимая последовательно на углы платформы, проверьте отсутствие вертикальных зазоров в ее опорах. Устраните зазоры, поместив регулировочную шайбу требуемой толщины в соответствующее гнездо рамы.

6.2.3. Сборку стойки и подсоединение ВИП произведите в порядке, описанном в п.6.1.4.

7. Вторичный измерительный преобразователь (ВИП) НВТ-3

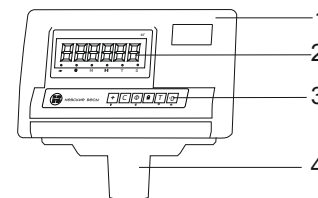

1. Корпус НВТ-3
2. Дисплей
3. Кнопки клавиатуры
4. Верхний кронштейн

7.1. Индикаторы

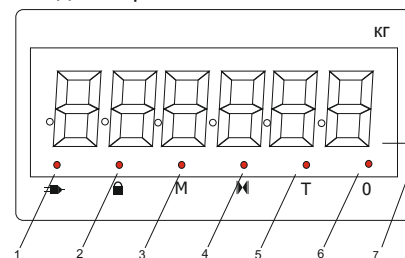

- 1- индикатор включения весов в сеть
- 2- индикатор удержания веса
- 3- индикатор функции суммирования
- 4- индикатор стабилизации показаний
- 5- индикатор функции тарирования
- 6- индикатор установки не нагруженных весов на нуль
- 7- индикатор функции энергосбережения

7.2. Назначение кнопок клавиатуры

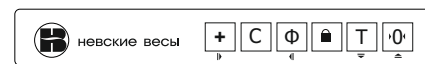

- +** -Кнопка функции суммирования
- C** -Кнопка сброса показаний/ выход из режима калибровки
- Ф** - Кнопка управления функциями/дополнительный знак
- 🔒** -Кнопка функции удержания веса/ ввод значения
- T** -Кнопка функции тарирования/ перемещение на разряд влево
- 0.** -Кнопка функции установки нуля на индикаторе /+1 к последней цифре

8.Работа с весами.

8.1. Включение весов.

Внимание! Перед включением весов грузоприемная платформа должна быть пустой!

8.1.1. Автономное питание от встроенной аккумуляторной батареи включается тумблером на задней стенке вторичного измерительного преобразователя. (Рис. 1 поз. 14)

8.1.2. Питание весов от сети. Вставьте вилку сетевого шнура в розетку. На панели ВИП загорится индикатор **СЕТЬ**.

8.2. Включите тумблер на задней стенке преобразователя. В течение нескольких секунд весы проходят автоматический тест. Индикация по окончании теста на дисплее:

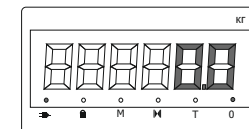

***Работа с весами в данном РЭ представлена для весов, оснащенных ВИП НВТ-3. Для весов, оснащенных другим ВИП, смотреть вкладыш.**

6.6. Конструкция, сборка и подготовка к работе весов модели ВСП4-П



Рис. 7.
Обозначения
1. П-образное грузоприемное устройство
2. Опора весов

Весы не требуют дополнительных сборочных операций. Конструкция грузоприемного устройства обеспечивает автоматическую выборку вертикальных зазоров в опорах после установки весов. Сборку стойки и подсоединения ВИП произведите в порядке, описанном в разделе 6.1.4.

При взвешивании на весах ВСП4-2000П при нагрузках более 1500 кг и на весах ВСП4-3000П при нагрузках более 2000 кг обеспечьте равномерное распределение нагрузки на платформе (например, используя технологический настил или поддон).

6.3. Конструкция, сборка и подготовка к работе весов модели ВСП4-Т

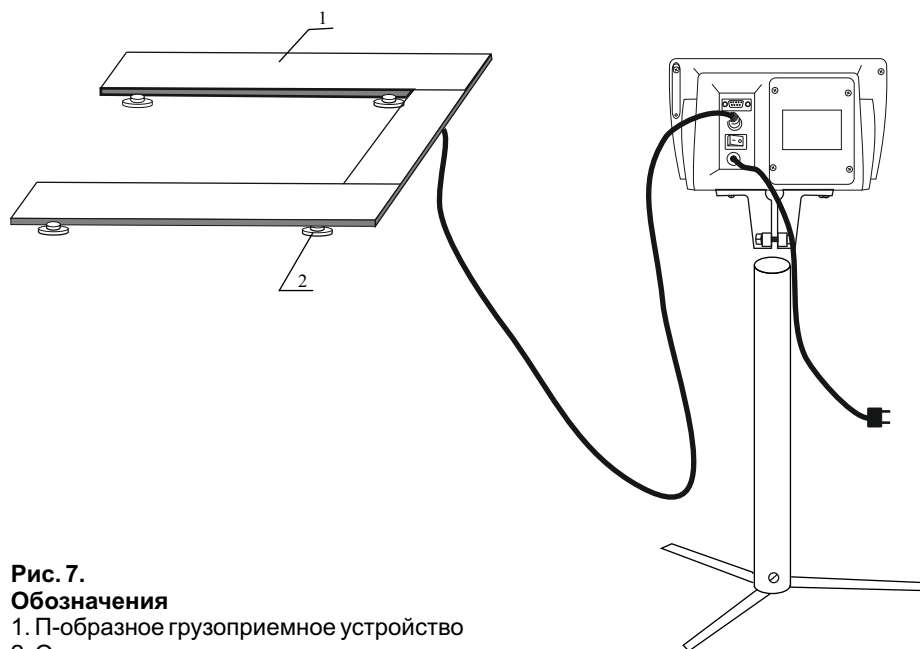

Рис. 4.
1. Платформа.
2. Опора
3. Рама с упором
4. Гнездо опоры
5. Рым-болт
6. Отверстие для вывода соединительного шнура
7. Соединительный шнур

6.3.1. Выберите горизонтальную ровную поверхность для установки весов и распакуйте весы. Сборку, подготовку весов к работе произведите в последовательности, изложенной в разделе 6.2.2. При этом высота платформы должна соответствовать размерам, указанным на рис. 4а. Вертикальные зазоры в опорах весов устранили, подложив под соответствующий угол рамы прокладку требуемой толщины из прочного листового материала. Сборку стойки и подсоединения ВИП произведите в порядке, описанном в разделе 6.1.4.

Расположение и высота упора рамы показаны на рис. 4а.

Рис. 4а.
1. Платформа
2. Рама
3. Упор

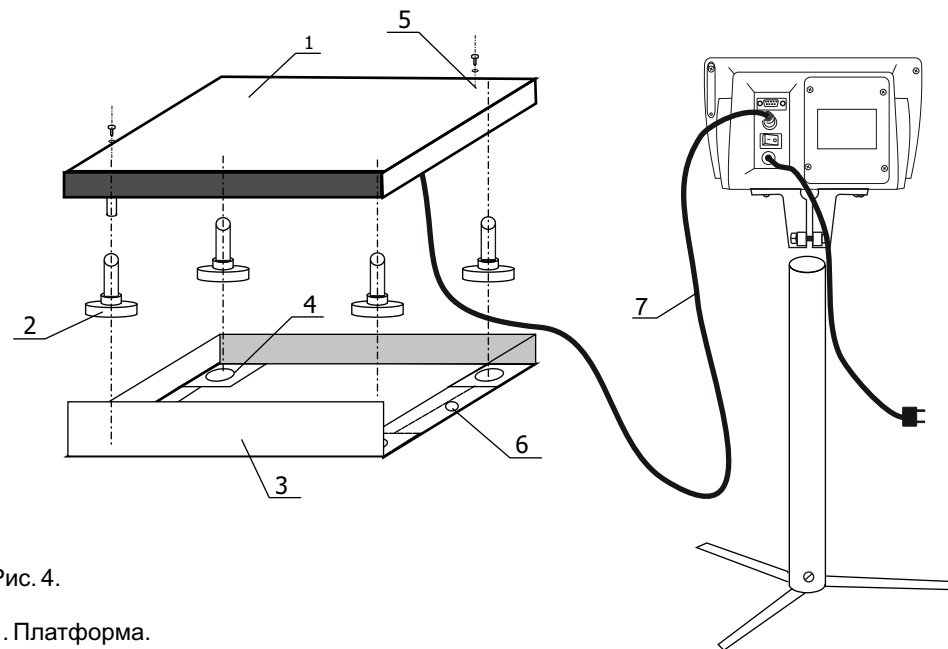
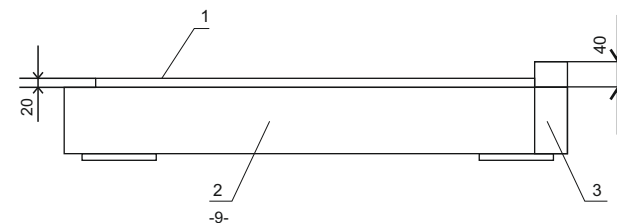

6.4. Конструкция, сборка и подготовка к работе весов модели ВСП4-Н



Рис. 5.

1. Платформа
2. Опора
3. Пандус
4. Гнездо опоры

6.4.1. Конструкция весов схематично представлена на рис.5.

Выполните операции по п.6.1.1. Вверните опоры 2 в резьбовые отверстия в тензодатчиках грузоприимной платформы таким образом, чтобы высота платформы была равна высоте пандусов. Законтрите опоры с помощью установленных на них гаек. Выберите горизонтальную твердую поверхность и установите на нее пандусы 3 и платформу 1 так, чтобы опоры 2 располагались в гнездах 4-х пандусов. Нажимая последовательно на углы платформы 1, проверьте отсутствие вертикальных зазоров в ее опорах. Устраните имеющиеся зазоры, подложив под соответствующий угол прокладку требуемой толщины из прочного листового материала. Сборку стойки и подсоединения ВИП произведите в порядке, описанном в разделе 6.1.4.

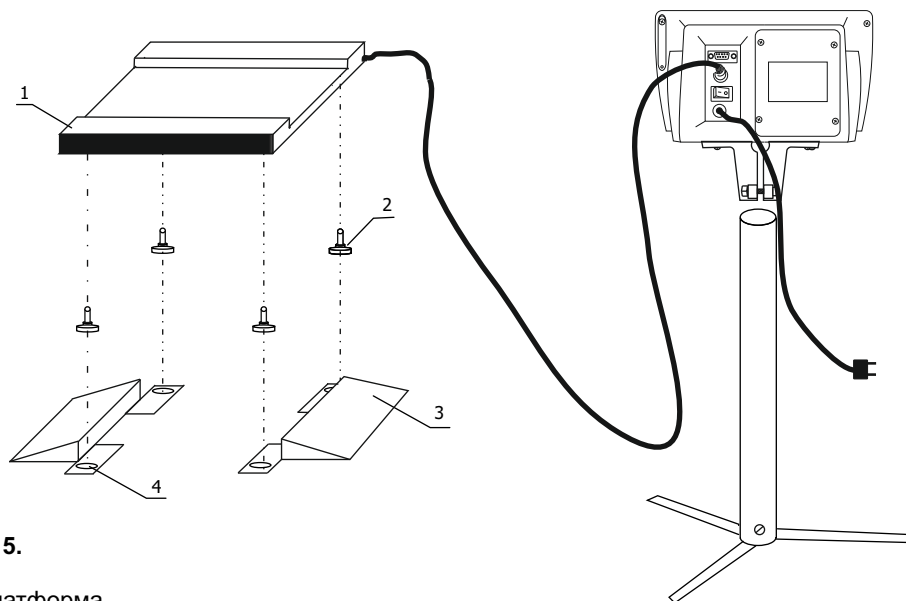
6.5. Конструкция, сборка и подготовка к работе весов модели ВСП4-С

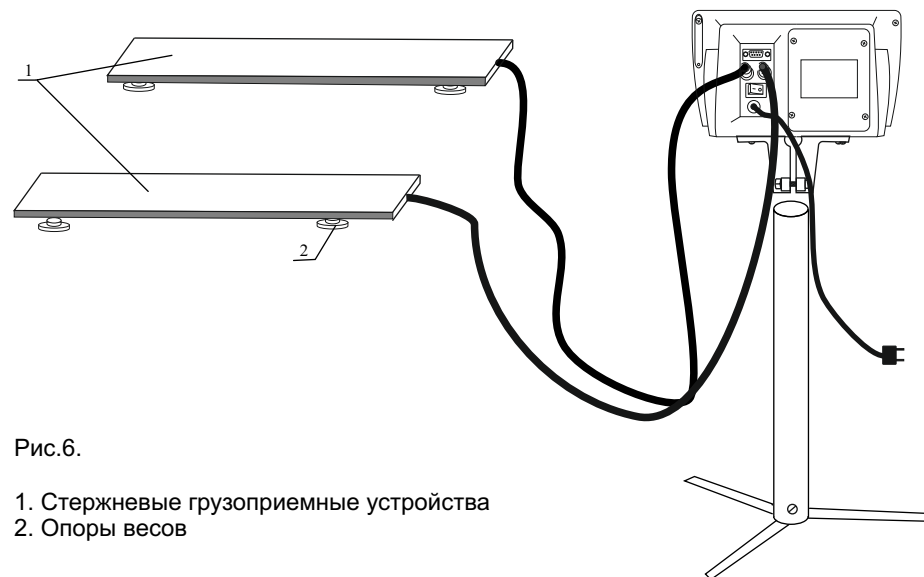

Рис.6.

1. Стержневые грузоприемные устройства
2. Опоры весов

Конструкция стреежных весов представлена на рис. 6. Опоры 2 жестко закреплены на стреежных грузоприемных устройствах 1. Весы не требуют дополнительных сборочных операций. Установив грузоприемное устройство на месте эксплуатации, пропустите через стойку два соединительных шнура Сборку стойки произведите в порядке, описанном в разделе 6.1.4. Соединительные шнуры подключите к гнездам на задней стенке ВИП.