



ОБЩИЕ СВЕДЕНИЯ	2
ОБЩИЕ ПОЛОЖЕНИЯ	3
ЭЛЕМЕНТЫ КОНСТРУКЦИИ ОБЕСПЕЧИВАЮЩИЕ БЕЗОПАСНОСТЬ	4
ОБЩИЙ ВИД	5
КОМПЛЕКТ ПОСТАВКИ	6
МОНТАЖ ИЗДЕЛИЯ	6
ВВОД В ЭКСПЛУАТАЦИЮ	10
ТЕХНИЧЕСКОЕ ОБСЛУЖИВАНИЕ	11
ХАРАКТЕРНЫЕ НЕИСПРАВНОСТИ И СПОСОБЫ ИХ УСТРАНЕНИЯ	12
ПРИЛОЖЕНИЯ	13

УРАВНИТЕЛЬНАЯ ПЛАТФОРМА

С ПОВОРОТНОЙ АППАРЕЛЬЮ



Инструкция по монтажу и эксплуатации



СОДЕРЖАНИЕ

1. ОБЩИЕ СВЕДЕНИЯ	2
2. ОБЩИЕ ПОЛОЖЕНИЯ	3
3. ЭЛЕМЕНТЫ КОНСТРУКЦИИ ОБЕСПЕЧИВАЮЩИЕ БЕЗОПАСНОСТЬ	4
4. ОБЩИЙ ВИД	5
5. КОМПЛЕКТ ПОСТАВКИ	6
6. МОНТАЖ ИЗДЕЛИЯ	6
7. ВВОД В ЭКСПЛУАТАЦИЮ	10
8. ТЕХНИЧЕСКОЕ ОБСЛУЖИВАНИЕ	11
9. ХАРАКТЕРНЫЕ НЕИСПРАВНОСТИ И СПОСОБЫ ИХ УСТРАНЕНИЯ	12
10. ПРИЛОЖЕНИЯ	
Приложение 1. Составные части	13
Приложение 2. Гидравлические компоненты для уравнильных платформ серии DLНН и DLНН1	17
Приложение 3. Подготовка приямков	23

1. ОБЩИЕ СВЕДЕНИЯ

Настоящее руководство предназначено для ознакомления обслуживающего персонала с устройством, работой и техническим обслуживанием уравнильной платформы с поворотной аппарелью. Данное руководство является сводом правил для безопасной эксплуатации и технического обслуживания уравнильной платформы. Изготовитель не осуществляет непосредственного контроля за работой оборудования, его обслуживанием и размещением. Всю ответственность за безопасность эксплуатации и техническое обслуживание оборудования несет оператор. Оператор несет ответственность за изучение и правильное понимание инструкций перед началом работы.

Уравнильная платформа с поворотной аппарелью предназначена для осуществления доступа автопогрузчика из зоны склада в кузов автомобиля.

Установку, эксплуатацию и техническое обслуживание должен проводить только квалифицированный персонал.

Изготовитель оставляет за собой право вносить изменения в конструкцию без предварительного уведомления.

Уравнильные платформы серии DLНН(1) соответствуют европейскому стандарту DIN EN1398 «Уравнильные платформы».

ОБОРУДОВАНИЯ ДЛЯ ПОДЪЕМА И МОНТАЖА

Подъемное оборудование

Вилочный погрузчик: минимальная грузоподъемность 35 кН, длина вилок не менее 2000 мм.

Подъемный кран: минимальная грузоподъемность 20 кН.

Оборудование для установки

Сварочный аппарат (5–200 А) или аналогичный.

Электроды для сварки 3 мм.

2. ОБЩИЕ ПОЛОЖЕНИЯ

ПЕРЕД МОНТАЖОМ И ВВОДОМ В ЭКСПЛУАТАЦИЮ НЕОБХОДИМО ОЗНАКОМИТЬСЯ С ДАННОЙ ИНСТРУКЦИЕЙ



Запрещается использование не по назначению.

Обеспечьте достаточное освещение и хорошую видимость при эксплуатации уравнительной платформы.

Во время управления уравнительной платформой следите, чтобы в зоне работы не находились люди и грузы.

Будьте внимательны при работе с негабаритными, неустойчивыми или опасными грузами, а также в случае наличия препятствия в зоне уравнительной платформы.

Во время работы уравнительной платформы, ворота должны быть полностью открыты.

Убедитесь, что автомобиль припарковался в требуемом положении. При наличии риска скатывания автомобиля, зафиксируйте колеса при помощи стопоров колес.

Перед погрузкой/разгрузкой убедитесь, что аппарат по всей ширине лежит в кузове автомобиля. Минимальное расстояние захода аппарата в кузов автомобиля — 85 мм.

Блок управления должен располагаться таким образом, чтобы оператор всегда мог контролировать процесс погрузки/разгрузки.

Для предотвращения травм во время установки, держитесь на безопасном расстоянии от уравнительной платформы.

При проведении электрических соединений, убедитесь в отсутствии электроэнергии.

При отсутствии работ, платформа должна находиться в парковочном положении.

Не кладите аппарат на встроенный лифт грузовика.

Не превышайте максимально допустимый угол наклона 12,5% или 7°.

3. ЭЛЕМЕНТЫ КОНСТРУКЦИИ ОБЕСПЕЧИВАЮЩИЕ БЕЗОПАСНОСТЬ

<p>$\geq 30 \text{ mm}$</p>	<p>Зазоры между механическими частями уравнительной платформы составляют не менее 30 мм.</p>
	<p>Скорость подъема и опускания уравнительной платформы не превышает 0,15 м/сек.</p>
	<p>Для безопасного проведения технического обслуживания и электрических подключений уравнительная платформа оборудована механической подпоркой.</p>
	<p>Подъемный цилиндр уравнительной платформы имеет клапан безопасности, который в случае обрыва шланга во время подъема\опускания зафиксирует платформу в поднятом состоянии.</p>
	<p>Все комплектующие гидравлической системы рассчитаны на превышение давления в два раза больше номинального.</p>
	<p>Верхний лист уравнительной платформы выполнен из чечевичного листа для обеспечения наилучшего сцепления колес погрузчика с крышкой платформы.</p>
	<p>На боковые поверхности платформы нанесена черно-желтая маркировка, благодаря которой видно, что платформа находится выше уровня пандуса.</p>
	<p>Уровень шума платформы во время эксплуатации в радиусе 1 м от уравнительной платформы не превышает 85 дБ.</p>
<p>Acqua</p>	<p>Класс защиты данного оборудования IP54.</p>

4. ОБЩИЙ ВИД

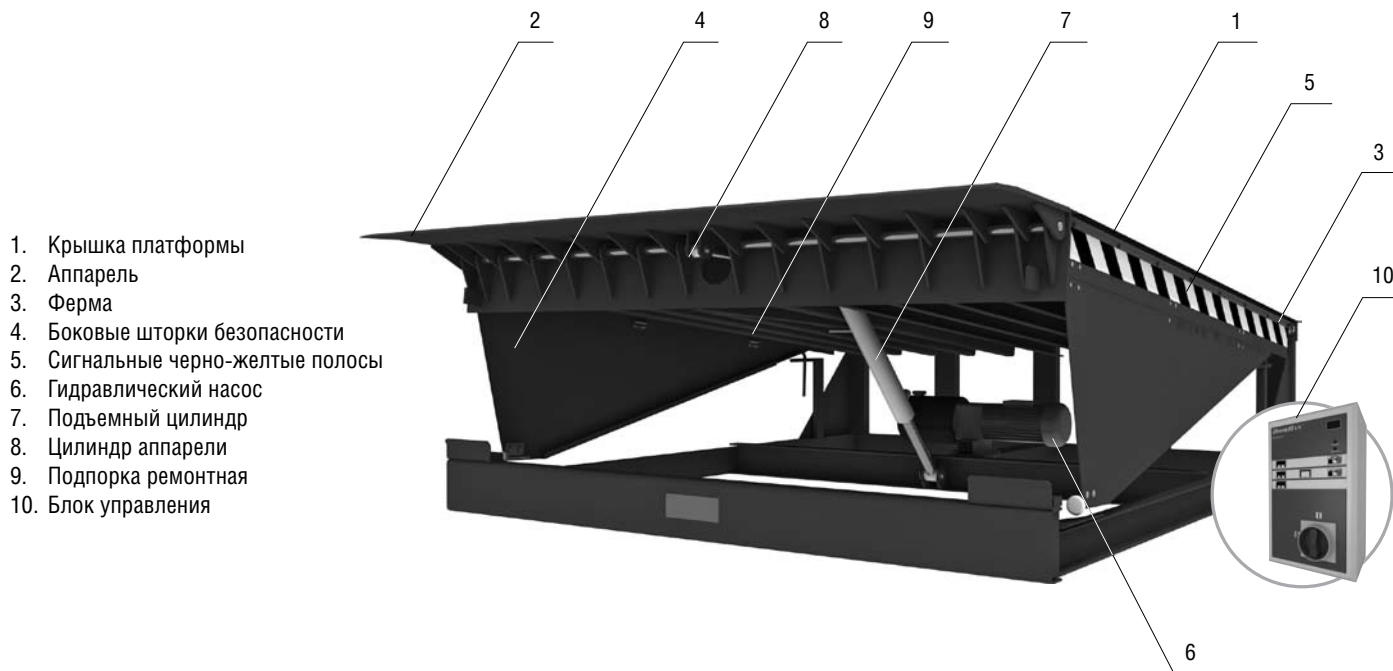

1. Крышка платформы
2. Аппарель
3. Ферма
4. Боковые шторы безопасности
5. Сигнальные черно-желтые полосы
6. Гидравлический насос
7. Подъемный цилиндр
8. Цилиндр аппарели
9. Подпорка ремонтная
10. Блок управления

ПРИМЕЧАНИЕ! Верхний лист уравнильной платформы выполнен из стали с чечевичным рифлением. Толщина основного листа составляет 6/(0,6–1,8) мм либо 8/(0,8–2,4) мм. Основной лист толщиной 6 мм используется, когда погрузка/разгрузка производится с помощью стандартного погрузчика с надувными колесами. Основной лист толщиной 8 мм используется в случае, когда погрузка/разгрузка производится при помощи оборудования, имеющего высокую точечную нагрузку, например электрические штабелеры. Возможна небольшая потенциальная деформация верхнего листа платформы, что не отражается на работе изделия.

В случае, когда длина платформы более 3500 мм, продольные балки и ферма выполняются из двутавровой балки 120 мм.

ТЕХНИЧЕСКИЕ ХАРАКТЕРИСТИКИ

Грузоподъемность	6000 кг (6 кН) / 10000 кг (10 кН)
Максимальная точечная нагрузка (верхний лист 6 мм)	1,3 Н/мм ²
Максимальная точечная нагрузка (верхний лист 8 мм)	6,5 Н/мм ²
Потребляемая мощность	0,75 кВт
Напряжение питания	380 В, 3 фазы
Напряжение управления	24 В
Степень защиты блока управления	IP54
Рабочая жидкость	Стандартное масло: Mobil DTE10 EXCEL15, Oil Mobile VG46 Низкотемпературное масло: STATOIL Hydraulic 131
Класс очистки перед покраской	Sa 2
Толщина окрашиваемого слоя	60–90 мкм
Рабочий диапазон температур	–30 до +50°C

МАССА УРАВНИТЕЛЬНЫХ ПЛАТФОРМ

Длина, мм	2000	2500	3000	3500	4000	4500
Масса, кг	713	891	1029	1167	1361	1465

5. КОМПЛЕКТ ПОСТАВКИ

В комплект поставки входят:

1. Платформа уравнительная 1 шт.
2. Блок управления, соединительные кабели* 1 шт.
3. Паспорт 1 шт.
4. Руководство по эксплуатации 1 шт.

* Блок управления заказывается отдельно, в соответствии с функциями необходимыми заказчику для эксплуатации платформы. Для платформ длиной до 3 м используется соединительный кабель 7 м (арт. DKHL02), для платформ длиной более 3 м используется соединительный кабель 10,5 м (арт. DKHL02-1).

6. МОНТАЖ ИЗДЕЛИЯ

ОБЩИЕ ПОЛОЖЕНИЯ При монтаже выполняйте все действующие правила безопасности. Установка уравнительной платформы должна проводиться службой сервиса DoorHan либо службой дилера уполномоченного DoorHan.

Для установки уравнительной платформы в приямок, закрепите подъемные ремни в определенных точках.

Перед установкой обязательно проверьте:

- соответствует ли чертежам установка защитных труб для прокладки кабеля;
- соответствует ли чертежам приямок.

РАЗГРУЗКА

Проверьте, не была ли повреждена уравнительная платформа при транспортировке. Всегда транспортируйте и храните уравнительную платформу в горизонтальном положении, не допускайте ее падения. Одновременно поднимайте и разгружайте только одну уравнительную платформу.

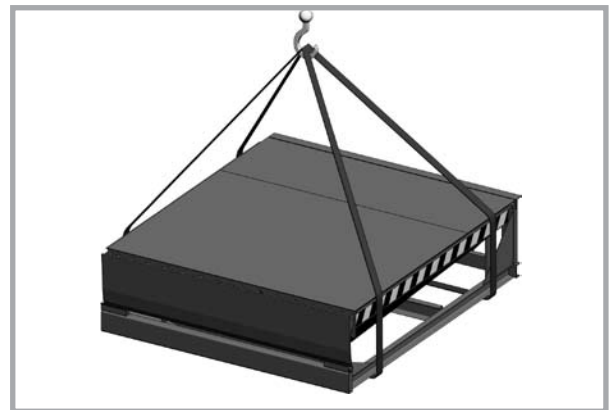

ПОДГОТОВКА ПРИЯМКА

Перед установкой платформы подготовьте приямок строго в соответствии с чертежами, которые предоставляет изготовитель. Все размеры, типы уравнительных платформ и приямков, а также рекомендации по выполнению приямков приведены в разделе «Приложения».

ВСТРОЕННЫЙ МОНТАЖ

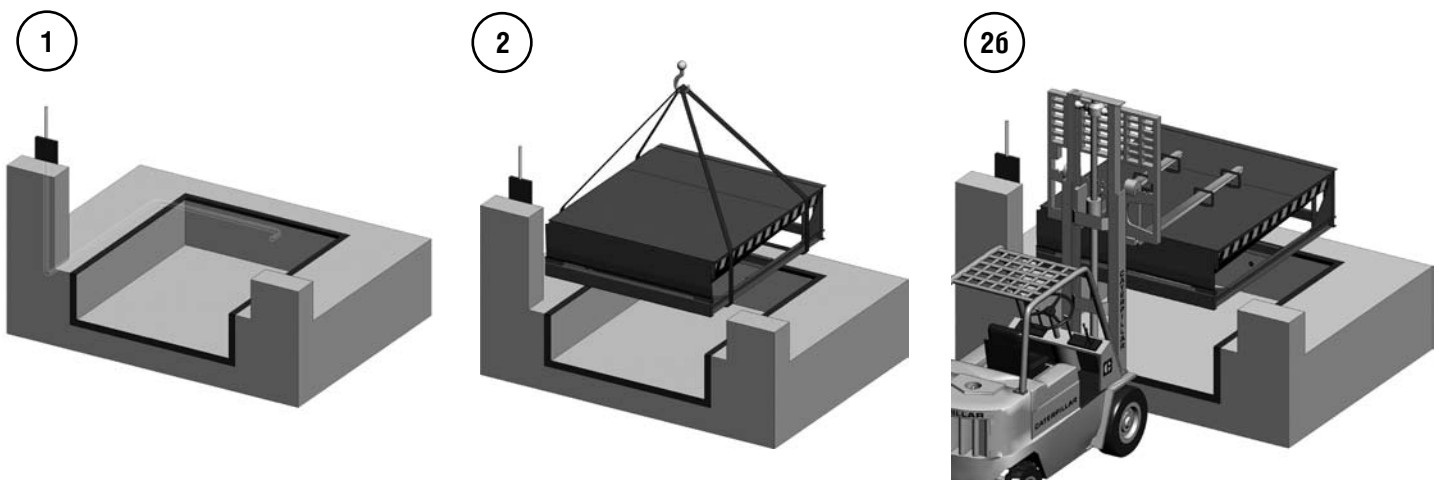

1. Протяните через трубу соединительные провода.
2. Устанавливайте уравнительную платформу так, чтобы задние углы плотно прилегали к задней части приямка.
3. Зазор между уравнительной платформой и стенками приямка по бокам должен быть 10–15 мм.
4. Приварите уравнительную платформу как показано на рис. За.

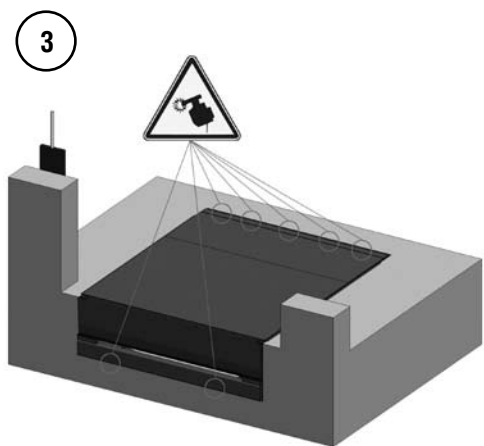

ВСТРОЕННЫЙ МОНТАЖ ПРИ ИСПОЛЬЗОВАНИИ С АВТОМОБИЛЕМ ИМЕЮЩИМ ЛИФТ

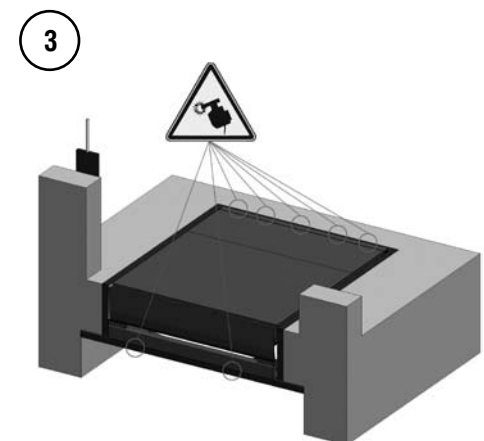
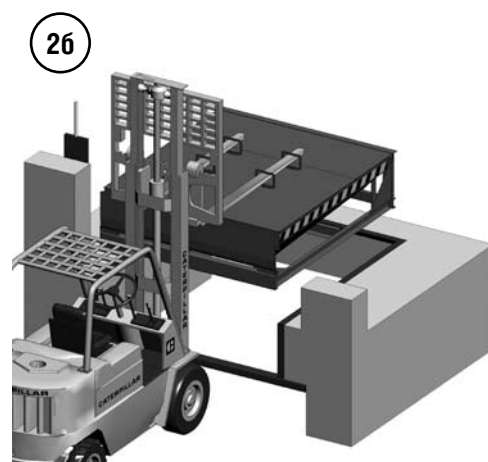
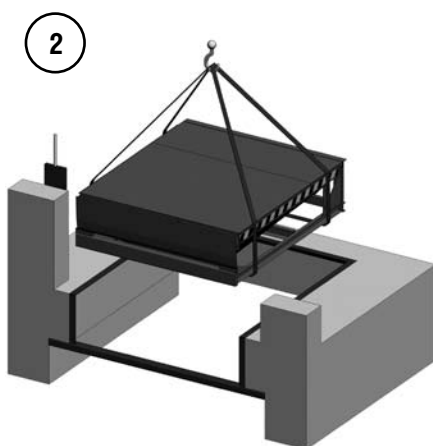
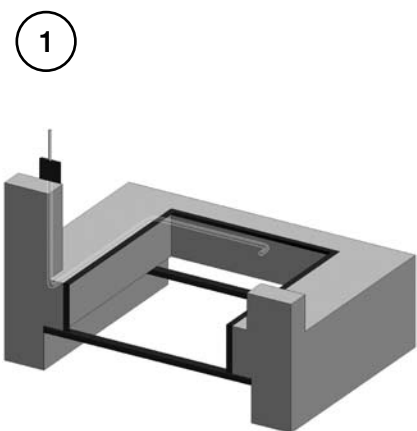

1. Протяните через трубу соединительные провода.
2. Устанавливайте уравнительную платформу так, чтобы задние углы плотно прилегали к задней части приямка.
3. Зазор между уравнительной платформой и стенками приямка по бокам должен быть 10–15 мм.
4. Приварите уравнительную платформу как показано на рис. За.



Рис. 3а

ПОДВЕСНОЙ МОНТАЖ



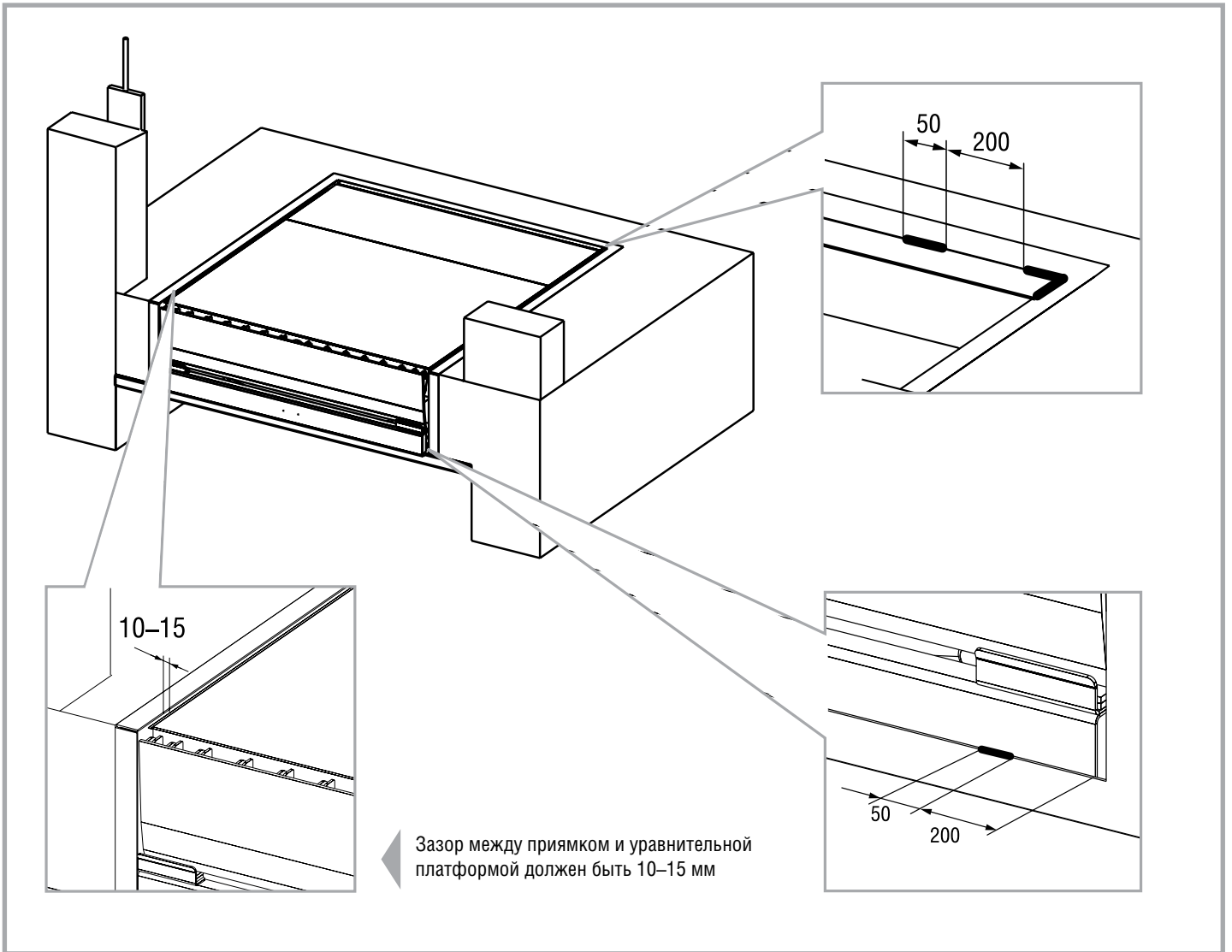
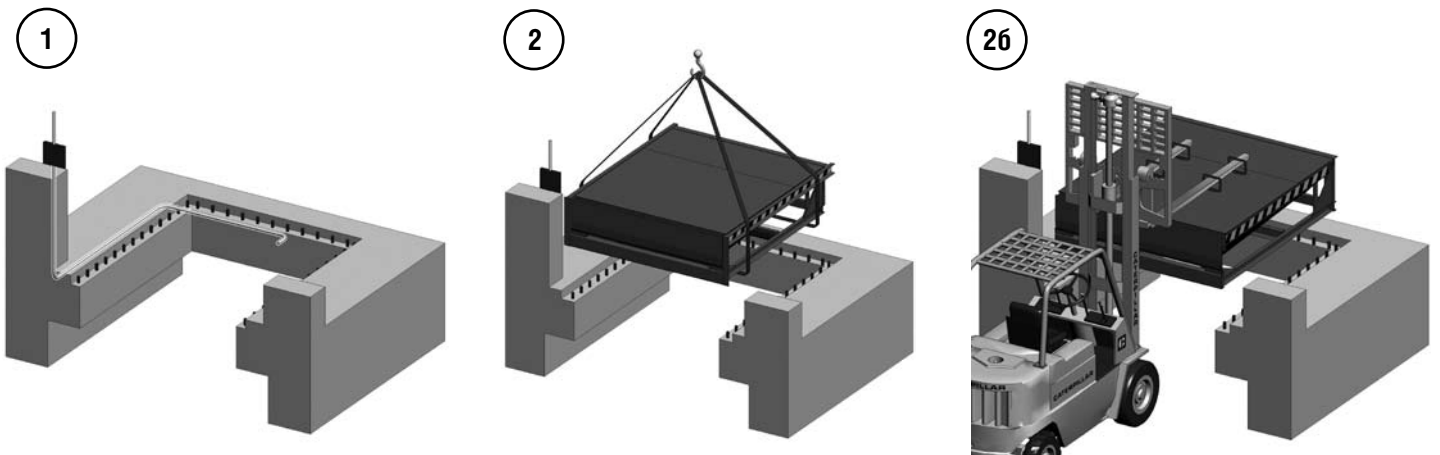
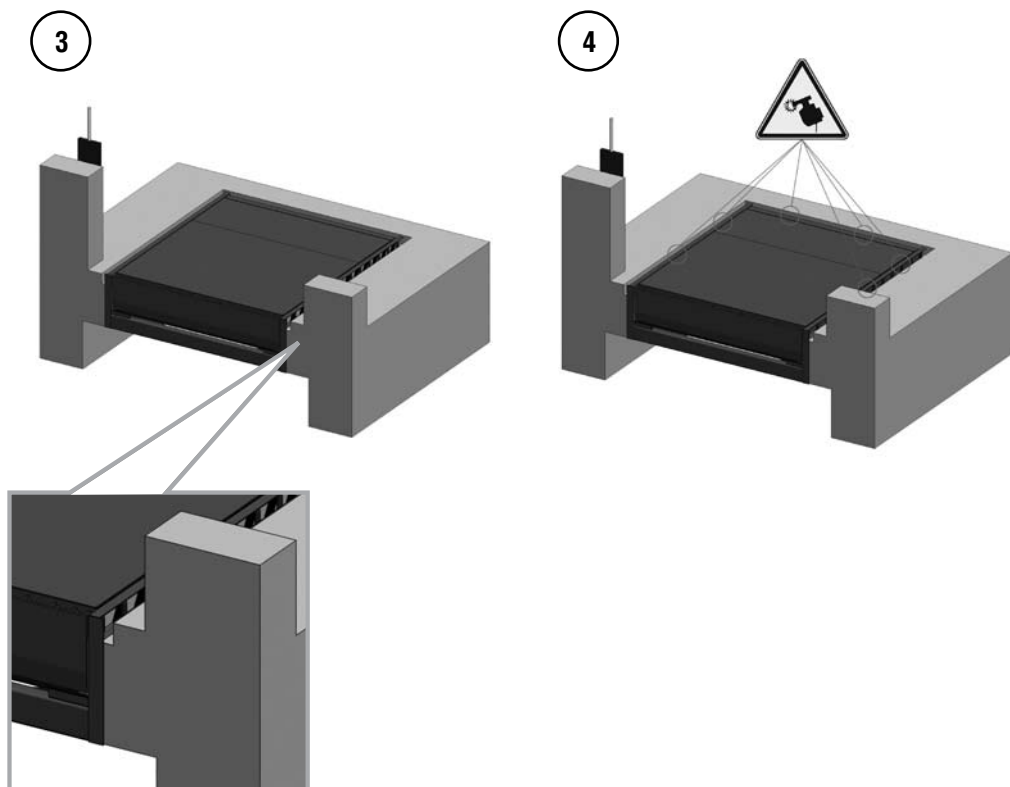

1. Протяните через трубу соединительные провода.
2. Установите уравнительную платформу в соответствующее положение.
3. С помощью электросварки соедините внешнюю раму уравнительной платформы с заранее установленными закладными элементами (см. рис. 4а).
4. Зазор между уравнительной платформой и стенками прямка по бокам должен быть 10–15 мм.
5. Забетонируйте места соединений.



Рис. 4а

МОНТАЖ БЛОКА УПРАВЛЕНИЯ

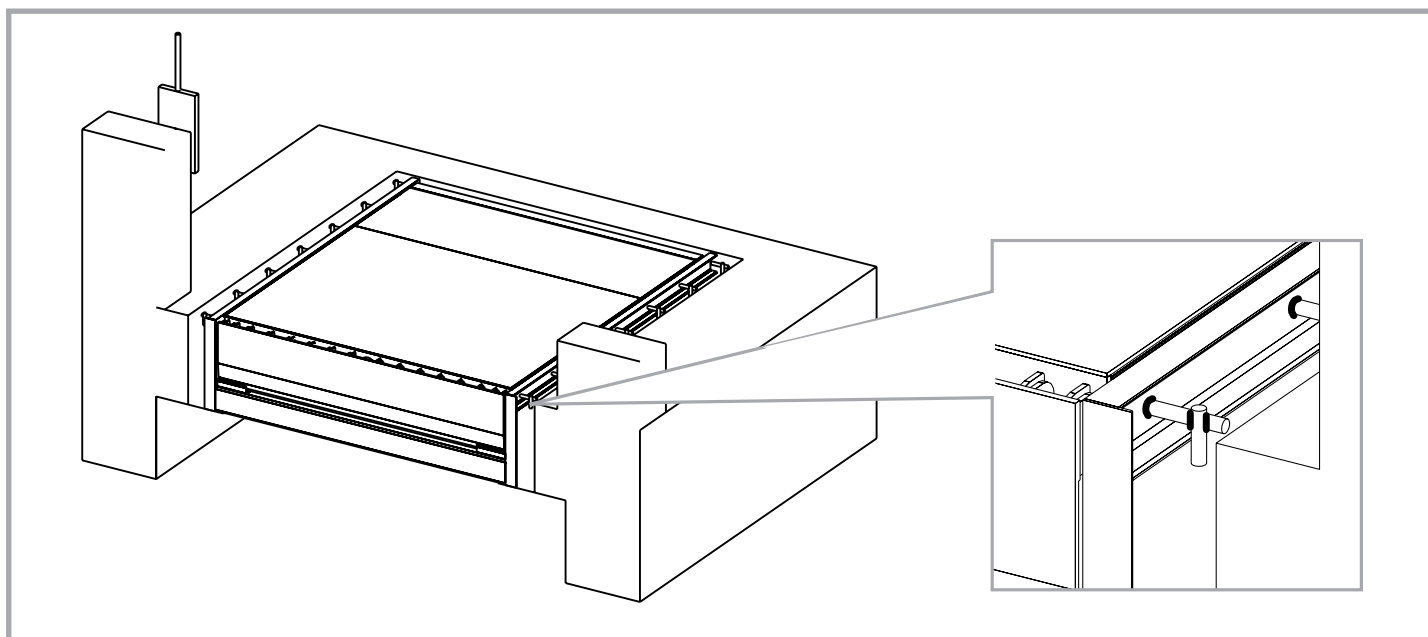
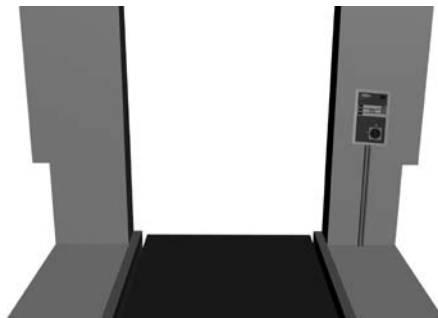

Блок управления необходимо монтировать так, чтобы оператор всегда мог контролировать процесс управления уравнивательной платформой.

7. ВВОД В ЭКСПЛУАТАЦИЮ

Подключите блок управления к уравнивательной платформе в соответствии с инструкцией на данный блок. Сделайте 4–5 полных цикла открытия/закрытия, убедитесь что платформа работает нормально.

При управлении уравнивательной платформой соблюдайте следующие правила:



Нельзя использовать уравнительную платформу, если в зоне работы находятся люди или посторонние предметы.

Следите, чтобы аппарат лежала в кузове по всей ширине и заходила в кузов не менее чем на 85 мм.

Не превышайте допустимую грузоподъемность. Грузоподъемность соответствует общему весу погрузчика с грузом и водителем.

Категорически запрещается поднимать платформу с лежащим на ней грузом.

После проведения работ незамедлительно переведите платформу в нерабочее (парковочное) положение.

Во время проведения погрузки/разгрузки не отключайте питание с блока управления.

Главный выключатель также является аварийным выключателем питания.

Погрузчикам запрещается передвигаться по платформе со скоростью более 5 км/час.

- Установите автомобиль с открытым кузовом напротив уравнивательной платформы. Зафиксируйте колеса для избежания нежелательных отъездов.
- Установите главный выключатель в положение «I». После того, как платформа начнет подниматься, дождитесь пока она достигнет верхней точки и аппарат полностью откинется. Отпустите кнопку подъема платформы, платформа с открытой аппаратю медленно под своим собственным весом начнет опускаться до тех пор, пока аппарат ляжет в кузов грузовика.
- После погрузки/разгрузки необходимо вернуть платформу в парковочное положение. Нажмите кнопку подъема платформы, дождитесь пока аппарат вернется в вертикальное положение. Если во время отъезда автомобиля уравнивательная платформа находится не в парковочном положении, следите, чтобы в рабочей зоне и на уравнивательной платформе не было людей и посторонних предметов. Отпустите кнопку, платформа опустится в свое парковочное положение.

8. ТЕХНИЧЕСКОЕ ОБСЛУЖИВАНИЕ

ВНИМАНИЕ!

При проведении технического обслуживания, платформу необходимо зафиксировать в поднятом положении при помощи специальной ремонтной подпорки.

Частота технического обслуживания зависит от условий эксплуатации.

Во время технического обслуживания необходимо проверить:

1. Сигнальная черно-желтая полоса справа/слева — возможность восприятия.
2. Несущая конструкция — состояние сварочных швов, несущих профилей, муфты, валы и коррозии.
3. Электрооборудование:
 - блок управления — состояние, работа, бесперебойное управление, защита от несанкционированного и ошибочного ввода команд;
 - аварийный выключатель — обозначение, состояние, бесперебойная работа;
 - провода — повреждения, монтаж, защита от натяжения;
 - концевые выключатели (если имеются) — состояние, работа.
4. Гидростанция и гидрооборудование — герметичность, наличие масла.
Шланговые соединения — монтаж, повреждения, деформация, коррозии.
Шланги и штуцера — фиксация, повреждения, хрупкость.
Цилиндры — монтаж, трещины, состояние в местах соединения со шлангами, состояние поверхности поршня.
5. Устройства безопасности.
Работа боковых шторок безопасности.

Замена рабочей жидкости

1. Отсоедините подъемный цилиндр от платформы и фермы.
2. Задвиньте вручную шток цилиндра, рабочая жидкость вернется в бак.
3. Отсоедините от подъемного цилиндра шланг и опустите в подходящую емкость.
4. Нажмите кнопку пуска, жидкость начнет поступать из бака в емкость.
5. Как только жидкость начнет брызгаться, отпустите кнопку и залейте новую жидкость в бак. При заливке жидкости другого типа, необходимо ополоснуть бак (как описано выше).
6. Установите на место шланг и цилиндр.

Удаление воздуха

1. Установите подъемный цилиндр вертикально (выход шланга вверх), нажмите кнопку пуска, при этом жидкость начнет поступать в цилиндр.
2. Задвиньте шток цилиндра вручную, жидкость вернется обратно в бак.
3. Повторите последние две операции 2 или более раз так, чтобы жидкость вытеснила весь воздух.
4. Отрегулируйте дроссель обратного тока масла так, чтобы скорость опускания была не более 150 мм/с.
5. Повторите ту же операцию для цилиндра аппарели.
6. Проверьте работу уравнивающей платформы.

Частота технического обслуживания

Виды работ	Работа	Периодичность
Проверка общего состояния уравнивающей платформы	Визуальный осмотр: <ul style="list-style-type: none"> • состояние сварных швов • состояние профилей усиления • наличие ржавчины • работоспособность шторок безопасности 	1 раз в 6 месяцев (более часто при необходимости)
Смазка шарниров	Смазка (Литол-24)	1 раз в 6 месяцев (более часто при необходимости)
Проверка гидравлики	Визуальный осмотр: <ul style="list-style-type: none"> • общее состояние гидросистемы • выявление течи основных узлов • проверка повреждений гидроцилиндров (трещины, коррозия) 	1 раз в год (более часто при необходимости)
Электрические подключения	Проверить надежность всех электрических соединений	1 раз в 6 месяцев (более часто при необходимости)
Замены рабочей жидкости	Замените рабочую жидкость в соответствии с инструкцией	1 раз в 2 года

9. ХАРАКТЕРНЫЕ НЕИСПРАВНОСТИ И СПОСОБЫ ИХ УСТРАНЕНИЯ

Неисправность	Возможная причина	Метод устранения
Платформа не поднимается (насос не вращается)	Отсутствует питающее напряжение	Проверьте электрические провода
	Сгорел предохранитель	Замените предохранитель в блоке управления
	Неправильная фазировка	Поменяйте 2 любые фазы местами в блоке управления
	Сработал выключатель блокировки платформы	Проверьте выключатель
Платформа не поднимается (насос вращается)	Отсутствует рабочая жидкость или ее недостаточно	Проверьте уровень рабочей жидкости, долейте при необходимости
	На уравнильной платформе лежит груз	Снимите груз с уравнильной платформы
	Поврежден гидравлический цилиндр или шланг	Замените неисправный элемент гидравлической системы
	Разрегулирован клапан давления	Проверьте регулировку клапана Brevini — EM-ST(H) Bosch — STM10 Deli — клапан давления
	Разрегулирован перепускной клапан	Проверьте регулировку клапана Brevini — VM-15 Bosch — VM-15 Deli — перепускной клапан
Скорость подъема слишком медленная	Низкий уровень напряжения	Проверьте напряжение питания
	Подтекает жидкость	Найдите и устраните утечку
	Разрегулирован перепускной клапан	Проверьте регулировку клапана Brevini — VM-15 Bosch — VM-15 Deli — перепускной клапан
Платформа не поднимается на требуемую высоту	Низкий уровень масла в баке	Долейте масло до необходимого уровня
	Имеются механические повреждения или не смазаны задние проушины	Устраните механические повреждения, смажьте проушины
	Разрегулирован перепускной клапан	Проверьте регулировку клапана Brevini — VM-15 Bosch — VM-15 Deli — перепускной клапан
Аппарель открывается раньше чем поднимается платформа	Разрегулирован последовательный клапан	Проверьте регулировку последовательного клапана Brevini — VSS(H) Bosch — VSS-FR Deli — последовательный клапан
Аппарель не открывается	Загрязнены передние проушины	Очистите передние проушины, смажьте смазкой ЛИТОЛ-24
	Разрегулирован последовательный клапан	Проверьте регулировку последовательного клапана Brevini — VSS(H) Bosch — VSS-FR Deli — последовательный клапан
	Поврежден цилиндр аппарели	Замените цилиндр
Аппарель «падает» в крайней верхней точке	Сработал клапан защиты от разрыва шланга в главном цилиндре	Нажмите кратковременно кнопку пуска Проверьте и отрегулируйте клапан
	Слишком высокая вязкость рабочей жидкости	Замените рабочую жидкость
Аппарель «падает» после окончания погрузки или разгрузки	Наличие воздуха в цилиндре аппарели	Удалите воздух. См. п. 8 «Удаление воздуха»
Платформа поднимается, но не опускается или опускается не до конца	Сломан клапан обратного тока масла	Замените клапан Brevini — CE-1(H) Bosch — VE1-NC Deli — YA1
	Неисправна катушка электромагнитного клапана	Замените катушку
	Разрегулирован клапан давления	Проверьте регулировку клапана Brevini — EM-ST(H) Bosch — STM10 Deli — клапан давления
	Заблокирован клапан защиты от обрыва шланга	Проверьте и отрегулируйте клапан в главном цилиндре
Аппарель не сворачивается в вертикальное положение	Загрязнены передние проушины	Очистите передние проушины, смажьте смазкой ЛИТОЛ-24
	Поврежден цилиндр аппарели	Замените цилиндр

10. ПРИЛОЖЕНИЯ

Приложение 1

СОСТАВНЫЕ ЧАСТИ

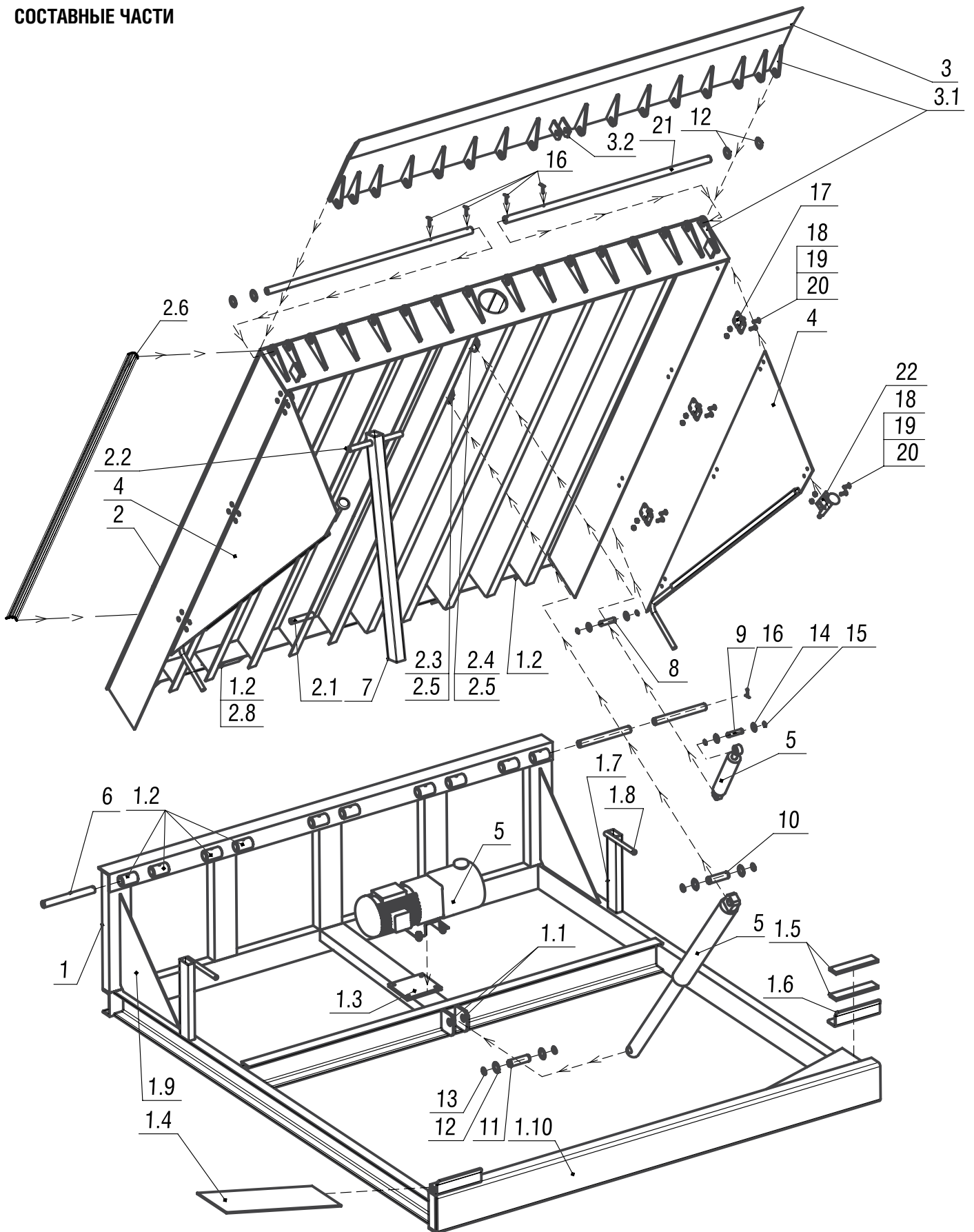

Поз.	Наименование	Артикул
1	Ферма	По табл. 1
1.1	Прошина	HDLHM01.112
1.2	Втулка 27×40×69 мм	HDLH02.102
1.3	Платик	HDLHL02.104
1.4	Скос	По табл. 1.1
1.5	Платик установки аппарели	HDLHL02.112
1.6	Упор	HDLHM02.105
1.7	Труба 50×25×2,5 мм	По табл. 1.1
1.8	Упор шторы	HDLHL02.404
1.9	Косынка	HDLHL02.103
1.10	Балка поперечная	По табл. 1.2
2	Верхняя крышка	По табл. 2
2.1	Крюк	HDLHL02.210
2.2	Стержень	HDLHL02.209
2.3	Прошина	HDLHLM02.210
2.4	Прошина	HDLHLM02.209
2.5	Основание проушин	HDLHLM25.22211
2.6	Комплект бокового уплотнения	См. табл. 6
3	Аппарель	По табл. 3
3.1	Петля платформы	HDLHL02.205-1
3.2	Прошина	HDLHLM01.302
4	Шторка в сборе правая/левая	По табл. 4
5	Гидропривод в сборе	См. гидравлические компоненты
6	Ось подъема платформы	HDLHLD01
7	Опора ремонтная	HDLHLM107
8	Ось 16×55 мм	HDLHLM02.03
9	Ось 16×68 мм	HDLHLM02.04
10	Ось 25×68 мм	HDLHLM02.02
11	Ось 25×91 мм	HDLHLM02.01
12	Шайба 26×47 мм	HDLHLD05
13	Кольцо стопорное Ф25 внешнее	DHM0320
14	Шайба 16×30 мм	DHM0310
15	Кольцо стопорное Ф16 внешнее	DHM0337
16	Шплинт 4×40 мм	DHM0401
17	Внутренняя петля	25233
18	Винт М6×20 DIN965	DHM0624
19	Гайка М6 самоконтрящаяся (с нейлоновой вставкой)	DHM0230
20	Ось аппарели	По табл. 5
21	Ролик в сборе правый/левый	HDLHL-2.820/HDLHL-2.920

Таблица 1

ФЕРМЫ ДЛЯ ПЛАТФОРМ СЕРИИ DLHNI

Поз.		Длина платформы, мм						
			2000	2500	3000	3500	4000	4500
1	Ширина платформы, мм	1800	DLHHE2181	DLHHE25184	DLHHE3181	DLHHE35181	DLHHE4181	DLHHE45181
		2000	DLHHE221	DLHHE2521	DLHHE3021	DLHHE3521	DLHHE4021	DLHHE4521
		2200	DLHHE2221	DLHHE25221	DLHHE3221	DLHHE35221	DLHHE4221	DLHHE45221

Таблица 1. (Продолжение)

ФЕРМЫ ДЛЯ ПЛАТФОРМ СЕРИИ DLHN

Поз.		Длина платформы, мм					
			2500	3000	3500	4000	4500
1	Ширина платформы, мм	1800	HDLHL0101	HDLHL0301	HDLHL0401	HDLHL0501	HDLHL0601
		2000	HDLHL0201	HDLHL0701	HDLHL0801	HDLHL0901	HDLHL1001
		2200	HDLHL1101	HDLHL1201	HDLHL1301	HDLHL1401	HDLHL1501

Таблица 1.1

СКОС, УПОР

Поз.		Длина платформы, мм					
		2000	2500	3000	3500	4000	4500
1.4	Скос	HDLHL02.406-06			HDLHL02.406-02		HDLHL02.406-04
1.7	Упор	HDLHL02.405				HDLHL02.405-1	

Таблица 1.2

БАЛКИ ПОПЕРЕЧНЫЕ

Поз.		Аппарель 400 мм		
1.10	Балка поперечная для платформ длиной, мм: 2000, 2500, 3000, 3500	HDLHM020110-1	HDLHM020110-2	HDLHM020110-3
	Балка поперечная для платформ длиной, мм: 4000, 4500	HDLHL09.101-3	HDLHL09.101-4	HDLHL09.101-5
3	Артикул аппарели	HDLHL0103 (1800 мм)	HDLHL0203 (2000 мм)	HDLHL1103 (2200 мм)
		Аппарель 500 мм		
1.10	Балка поперечная для платформ длиной, мм: 2000, 2500, 3000, 3500	METT169 L = 1800 мм	METT169 L = 2000 мм	METT169 L = 2200 мм
	Балка поперечная для платформ длиной, мм: 4000, 4500	HDLHM020110-1	HDLHM020110-2	HDLHM020110-3

Таблица 2

ВЕРХНЯЯ КРЫШКА ДЛЯ ПЛАТФОРМ СЕРИИ DLHNI

Поз.		Длина платформы, мм						
			2000	2500	3000	3500	4000	4500
2	Ширина платформы, мм	1800	DLHHE2183	DLHHE25183	DLHHE3183	DLHHE35183	DLHHE4183	DLHHE45183
		2000	DLHHE223	DLHHE2523	DLHHE3023	DLHHE3523	DLHHE4023	DLHHE4523
		2200	DLHHE2223	DLHHE25223	DLHHE3223	DLHHE35223	DLHHE4223	DLHHE45223

Таблица 2 (Продолжение)

ВЕРХНЯЯ КРЫШКА ДЛЯ ПЛАТФОРМ СЕРИИ DLHN

Поз.		Длина платформы, мм					
			2500	3000	3500	4000	4500
2	Ширина платформы, мм	1800	HDHLM2518	HDHLM3018	HDHLM3518	HDHLM4018	HDHLM4518
		2000	HDHLM2520	HDHLM3020	HDHLM3520	HDHLM4020	HDHLM4520
		2200	HDHLM2522	HDHLM3022	HDHLM3522	HDHLM4022	HDHLM4522

Таблица 3
АППАРЕЛЬ

Поз.		Аппарель 400 мм		
		1800	2000	2200
3	Аппарель	HDLHL0103	HDLHL0203	HDLHL1103
		Аппарель 500		
		HDLHL0205	HDLHL0206	HDLHL0207

Таблица 4

ШТОРКА БЕЗОПАСНОСТИ ДЛЯ ПЛАТФОРМ СЕРИИ DLHNI

Поз.		Длина платформы, мм					
		2000	2500	3000	3500	4000	4500
4	Правая/левая шторка в сборе	DLHHE222-1/ DLHHE222-2	DLHHE2522-1/ DLHHE2522-2	DLHHE322-1/ DLHHE322-2	DLHHE3522-1/ DLHHE3522-2	DLHHE422-1/ DLHHE422-2	DLHHE4522-1/ DLHHE4522-2

Таблица 4 (Продолжение)

ШТОРКА БЕЗОПАСНОСТИ ДЛЯ ПЛАТФОРМ СЕРИИ DLHN

Поз.		Длина платформы, мм				
		2500	3000	3500	4000	4500
4	Правая/левая шторка в сборе	HDLHL-2.8 / HDLHL2.9	HDLHL-2.10 / HDLHL-2.11	HDLHL2.12 / HDLHL-2.13	HDLHL-2.14 / HDLHL-2.15	HDLHL-2.16 / HDLHL-2.17

Таблица 5

ОСЬ АППАРЕЛИ

Поз.	Ширина платформы, мм	1800	2000	2200
21	Ось аппарели	HDLHL_B18D02-R	HDLHL_B20D02-R	HDLHL_B22D02-R

Таблица 6

КОМПЛЕКТ БОКОВОГО УПЛОТНЕНИЯ ДЛЯ ПЛАТФОРМЫ С ПОВОРОТНОЙ АППАРЕЛЬЮ

Длина платформы, мм	2000	2500	3000	3500	4000	4500
Артикул	OE.DL03-1	OE.DL03-2	OE.DL03-3	OE.DL03-4	OE.DL03-5	OE.DL03-6

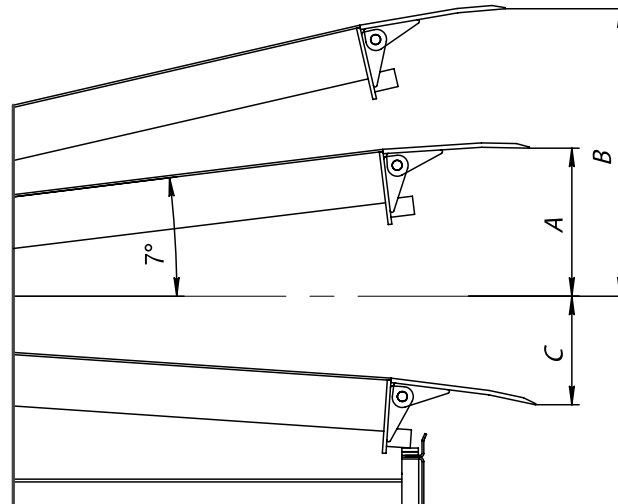
РАБОЧИЙ ДИАПАЗОН УРАВНИТЕЛЬНОЙ ПЛАТФОРМЫ

DLHNI

		Длина платформы, мм					
		2000	2500	3000	3500	4000	4500
7°	A, мм	226	286	346	407	464	526
Макс. вверх	B, мм	632	675	731	786	854	918
Макс. вниз	C, мм	315	305	300	297	383	380

DLHN

		Длина платформы, мм				
		2500	3000	3500	4000	4500
7°	A, мм	310	370	430	490	550
Макс. вверх	B, мм	785	755	860	890	925
Макс. вниз	C, мм	300	300	300	350	350

Приложение 2
ГИДРАВЛИЧЕСКИЕ КОМПОНЕНТЫ ДЛЯ УРАВНИТЕЛЬНЫХ ПЛАТФОРМ СЕРИИ DLHN И DLHNI

Уравнительная платформа поставляется с одним из трех типов гидростанции: REXROTH (Bosh group), Brevini или Deli.

Проверка уровня гидравлической жидкости в баке производится при помощи щупа

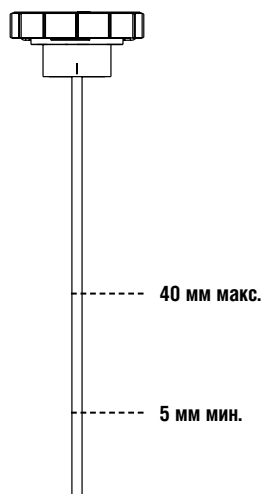
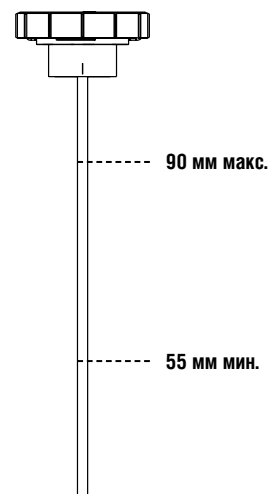
REXROTH (Bosh group), Deli

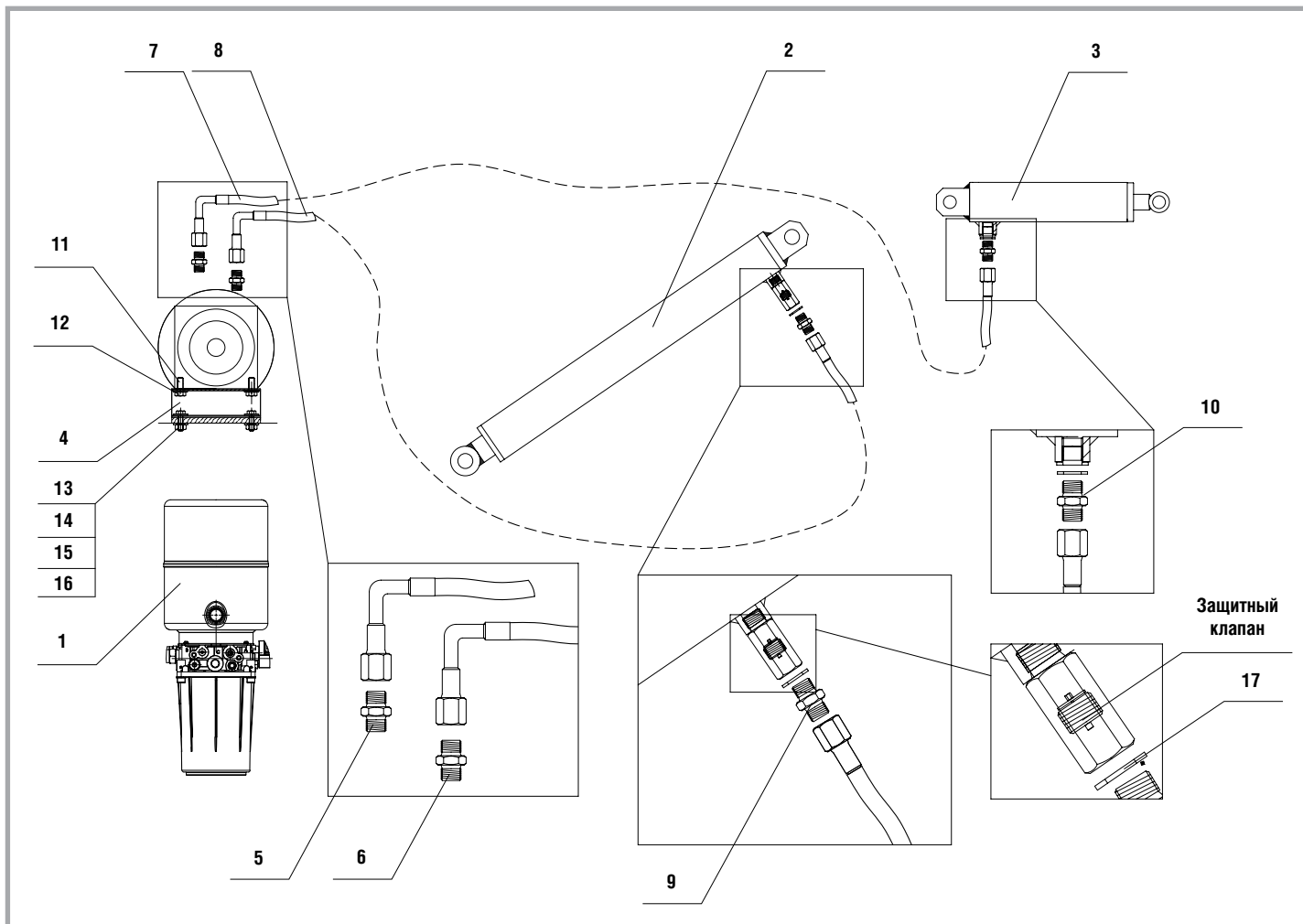
Brevini

УРАВНИТЕЛЬНАЯ ПЛАТФОРМА С ОДИМ ПОДЪЕМНЫМ ЦИЛИНДРОМ

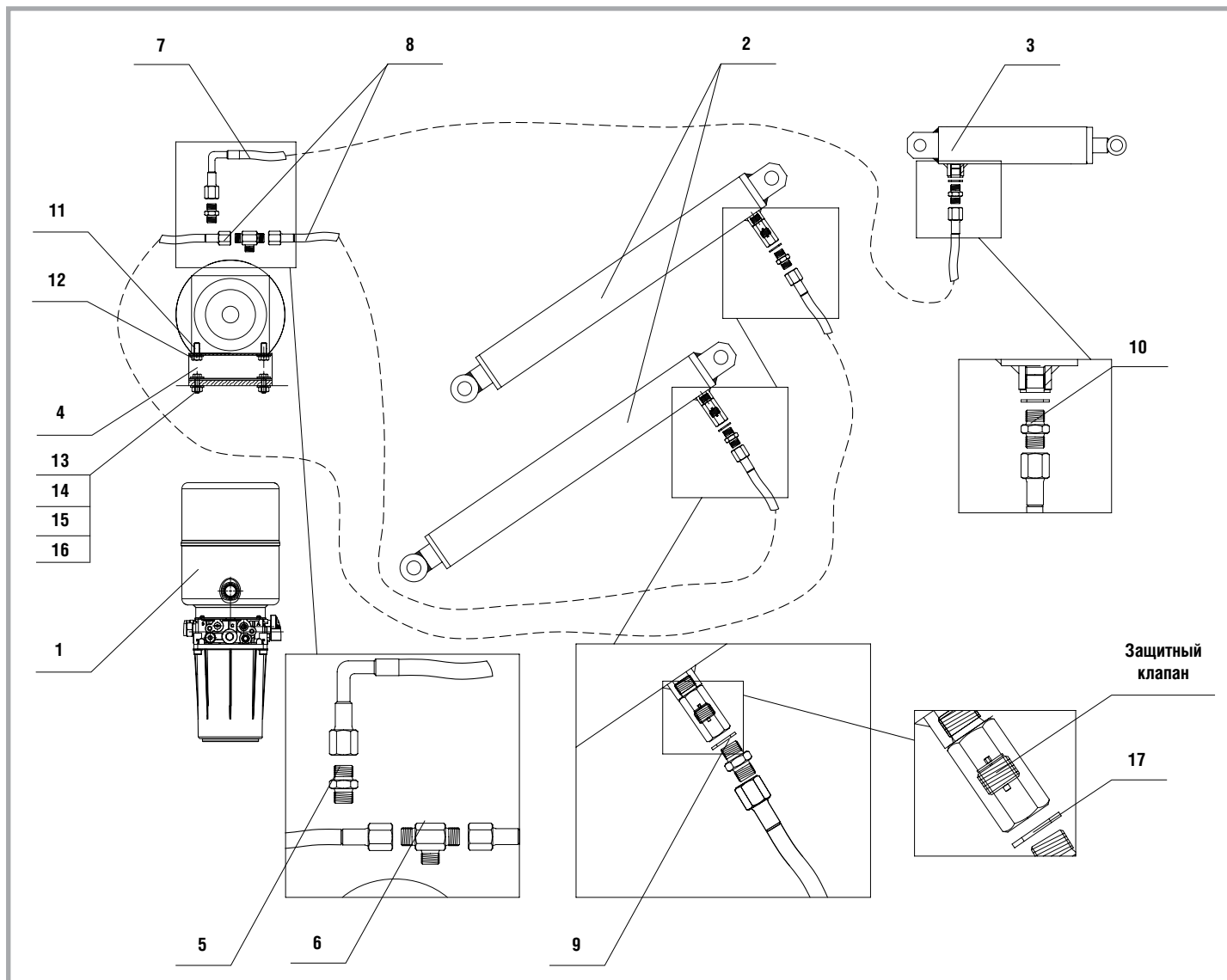
Поз.	Наименование	Артикул		
		Bosh group	Brevini	Deli
1	Гидравлический насос	OILSISTEM-K1	MK1-PF/7	
2	Подъемный цилиндр	XE52380HM	XE52380HM	XE52380HM
3	Цилиндр аппарели	XE52370HM	XE52370HM	XE52370HM
4	Кронштейн крепления гидростанции	HDLHLD06	HDLHLD06	HDLHLD06
5	Штуцер	RV301.0604	RV301.0604	RV301.0604
6	Штуцер	RV301.0604	RV001.0600	RV301.0604
7	Гидравлический шланг 1500 мм	KE5230.0001	KE5230.0001	KE5230.0001
8	Гидравлический шланг 2000 мм	KE5230.0000	KE5230.0000	KE5230.0000
9	Штуцер	RV001.0600	RV001.0600	RV001.0600
10	Штуцер	RV301.0604	RV301.0604	RV301.0604
11	Болт M10×25	DHM0104	DHM0104	DHM0104
12	Шайба гровер 10	DHM0308	DHM0308	DHM0308
13	Шайба гровер 8	DHM0305	DHM0305	DHM0305
14	Гайка M8	DHM0210	DHM0210	DHM0210
15	Болт M8×25	DHM0131	DHM0131	DHM0131
16	Шайба 8×16 мм	DHM0301	DHM0301	DHM0301
17	Медная шайба 19×13×1,5 1/4"	GAR1300000	GAR1300000	GAR1300000
	Гидравлический привод в сборе	DKHL010102-3	DKHL010102-2	

УРАВНИТЕЛЬНАЯ ПЛАТФОРМА С ДВУМЯ ПОДЪЕМНЫМИ ЦИЛИНДРАМИ

Поз.	Наименование	Артикул		
		Bosh group	Brevini	Deli
1	Гидравлический насос	OILSISTEM-K1	MK1-PF/7	
2	Подъемный цилиндр	XE523000090HFR1	XE523000090HFR1	XE523000090HFR1
3	Цилиндр аппарели	XE52370HM	XE52370HM	XE52370HM
4	Кронштейн крепления гидростанции	HDLHLD06	HDLHLD06	HDLHLD06
5	Штуцер	RV301.0604	RV301.0604	RV301.0604
6	Штуцер	TMMM	TMMM-1	TMMM
7	Гидравлический шланг 1500 мм	KE5230.0001	KE5230.0001	KE5230.0001
8	Гидравлический шланг 2000 мм	KE5230.0000	KE5230.0000	KE5230.0000
9	Штуцер	RV001.0600	RV001.0600	RV001.0600
10	Штуцер	RV301.0604	RV301.0604	RV301.0604
11	Болт M10×25	DHM0104	DHM0104	DHM0104
12	Шайба гровер 10	DHM0308	DHM0308	DHM0308
13	Шайба гровер 8	DHM0305	DHM0305	DHM0305
14	Гайка M8	DHM0210	DHM0210	DHM0210
15	Болт M8×25	DHM0131	DHM0131	DHM0131
16	Шайба 8×16 мм	DHM0301	DHM0301	DHM0301
17	Медная шайба 19×13×1,5 1/4"	GAR1300000	GAR1300000	GAR1300000
	Гидравлический привод в сборе	DKHL010102-3	DKHL010102-2	

Поз.	Артикул	Наименование
1	C1622S1083	Двигатель 3ф
2	S03	Бак
3	V389557000	STM10 Ограничитель потока
4	C1664010H2	Катушка э/м S2-CE 24V-50 Hz *
5	C1664010V3	Катушка э/м S2-CE VDC *
6	V388924002	VSS-FR Последовательный клапан 60-170 бар
7	V389669A20	VE1-NC э/м клапан
8	V388904A33	Перепускной клапан 80-250 бар
	DLHH1664	Коннектор
	DLHH1665	Коннектор с диодным мостом
A		А — подключение подъемного цилиндра
B		В — подключение цилиндра аппарели

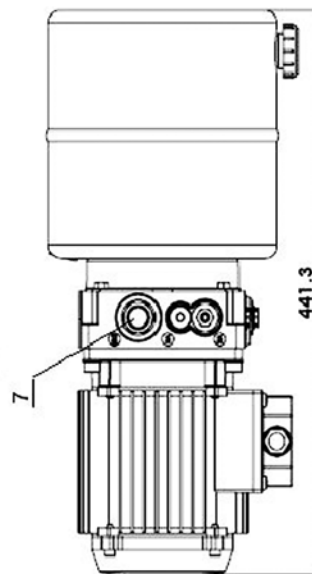
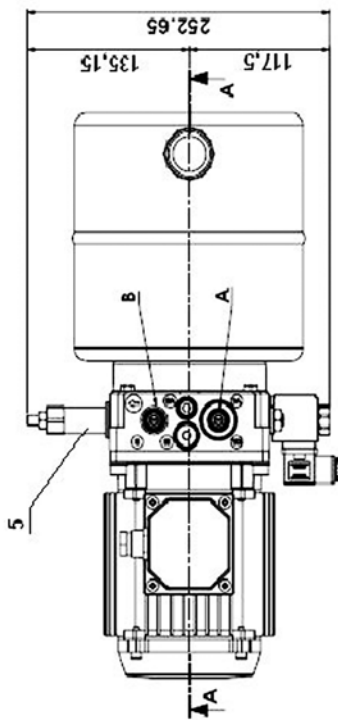
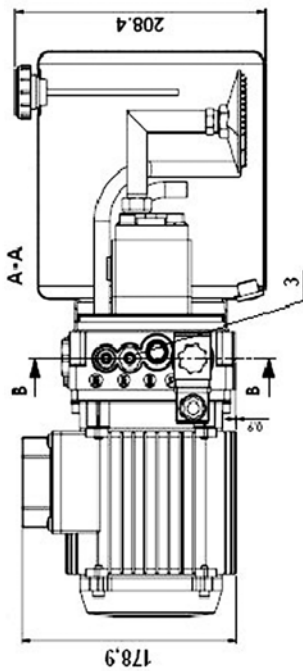
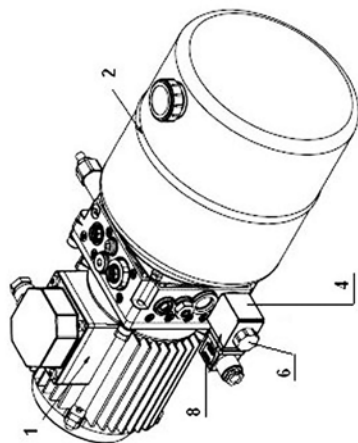

* Катушка э/м зависит от блока управления. Для более детальной информации обращайтесь в службу тех. поддержки.

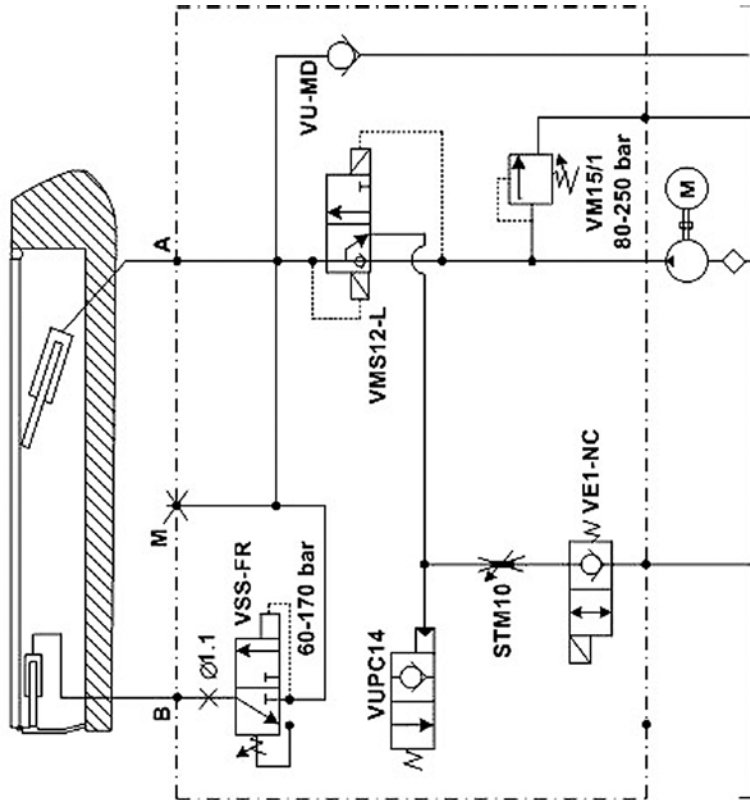

Поз.	Артикул	Наименование
1	M32HY3FL.001	Двигатель 3ф
2	22000100	Бак
3	27000032.000	Ограничитель потока
4	C1664010H2	Катушка э/м S2-CE 24V-50 Hz*
5	C1664010V3	Катушка э/м S2-CE VDC*
6	27000019.000	Последовательный клапан
7	17000012	НС э/м клапан
8	27000020.000	Перепускной клапан 70–190 бар
9	V8605000002	Коннектор
10	V862000002	Коннектор с диодным мостом
A	60311700	Пластиковая крышка (голубая)
B	60309100	Пластиковая крышка (красная)
A		A — подключение подъемного цилиндра
B		B — подключение цилиндра аппарата

* Катушка э/м зависит от блока управления. Для более детальной информации обращайтесь в службу тех. поддержки.

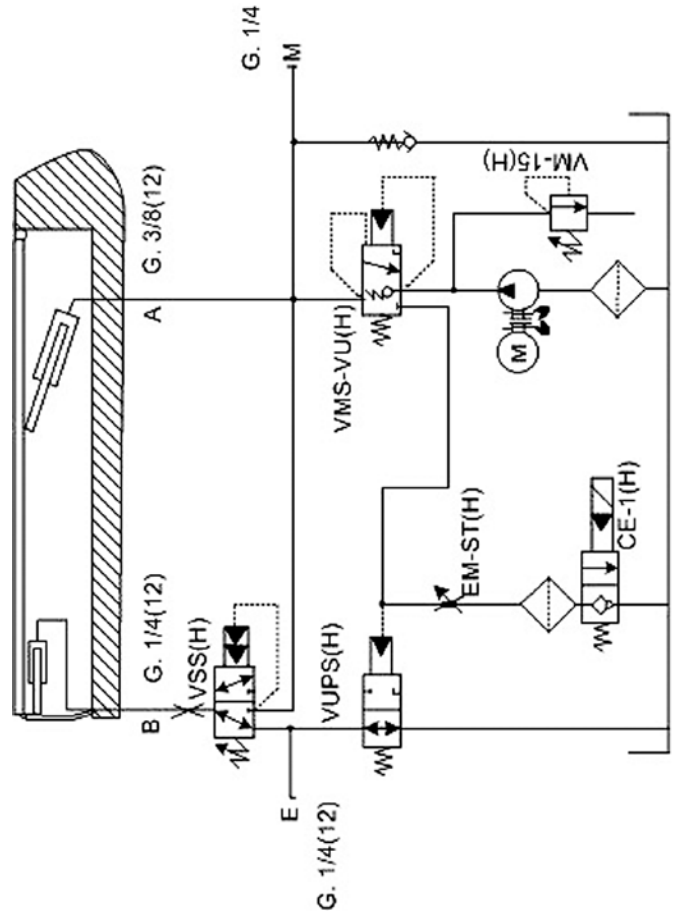
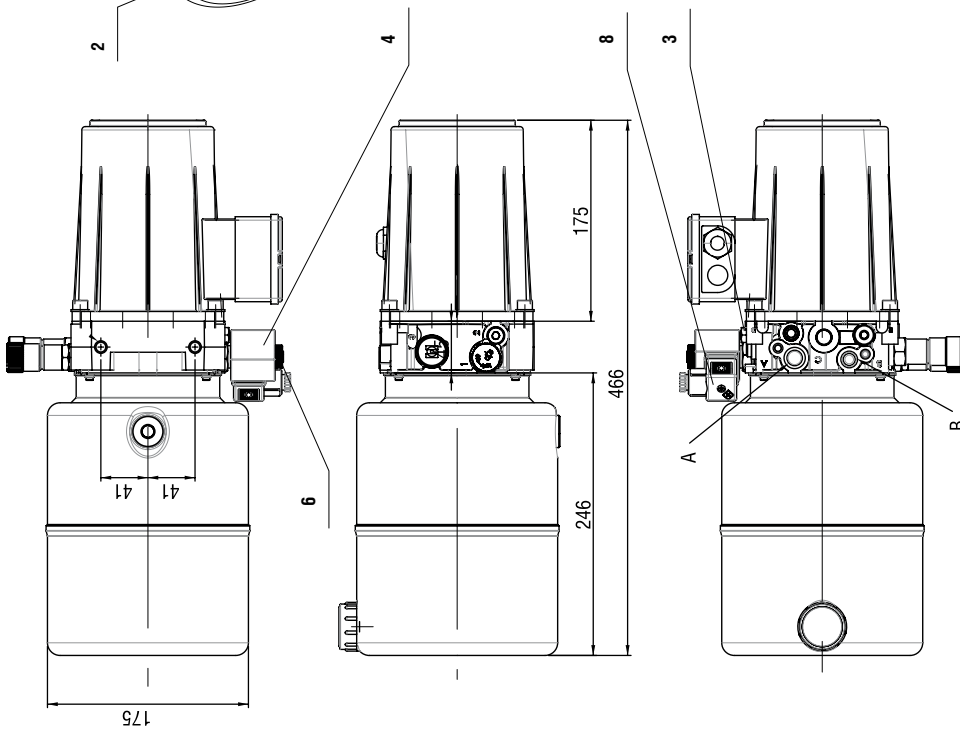
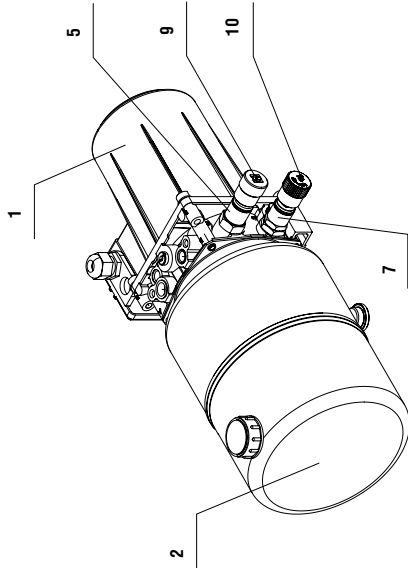

Поз.	Артикул	Наименование
1		Двигатель 3 ф
2		Бак
3		Ограничитель потока, подъем платформы
4		Ограничитель потока, аппарател
5		Последовательный клапан
6		Э/м клапан
7		Перепускной клапан
8		Катушка э/м S2-CE 24V-50 HZ*
		Катушка э/м S2-CE VDC
9		Коннектор
		Коннектор с диодным мостом
A		A — подключение подъемного цилиндра
B		B — подключение цилиндра аппарели

* Катушка э/м зависит от блока управления. Для более детальной информации обращайтесь в службу тех. поддержки.

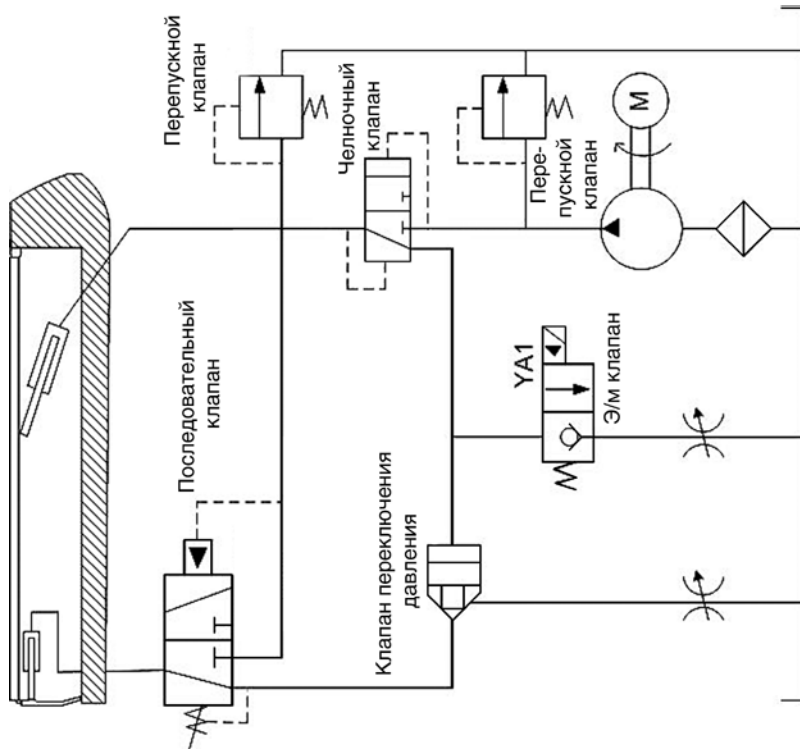
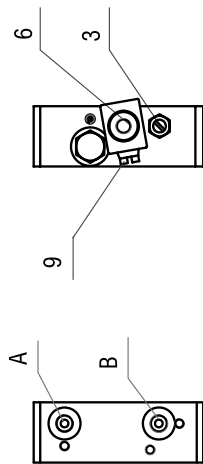
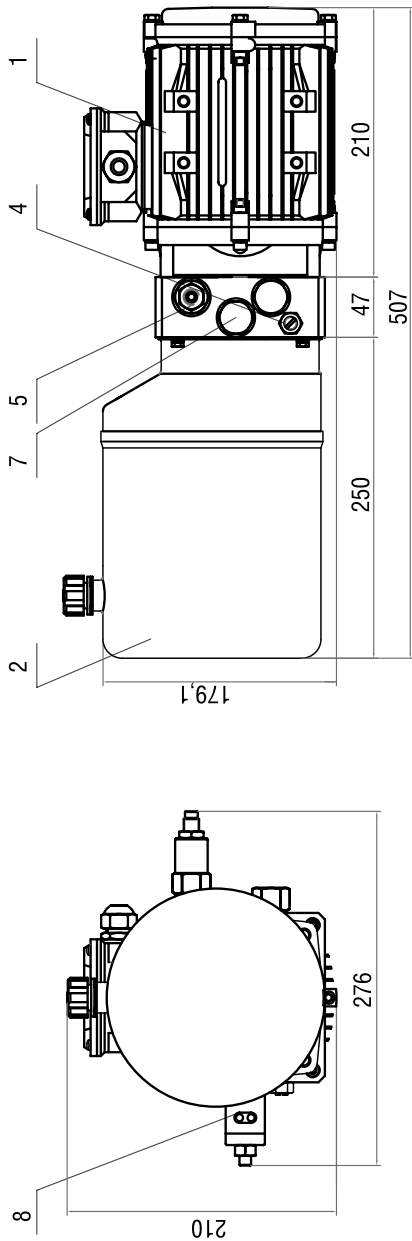

Приложение 3

ПОДГОТОВКА ПРИЯМКОВ

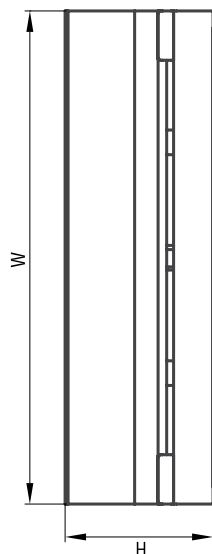

Электрогидравлическая уравнивательная платформа с поворотной аппаратурой встроенного типа

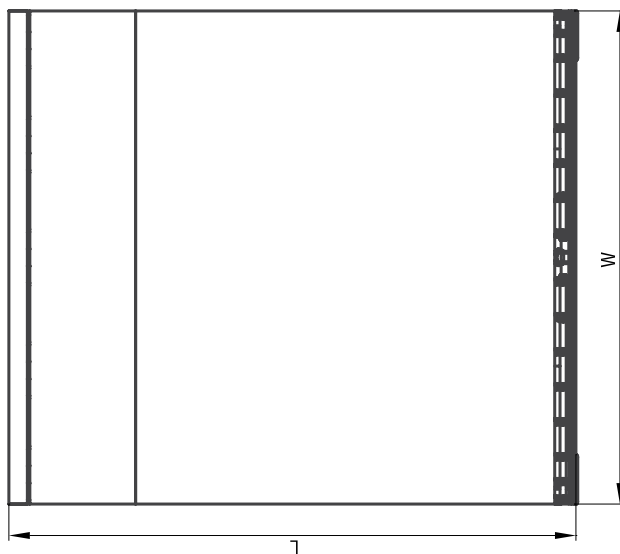
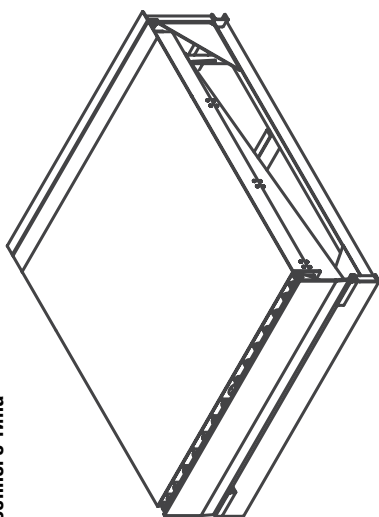
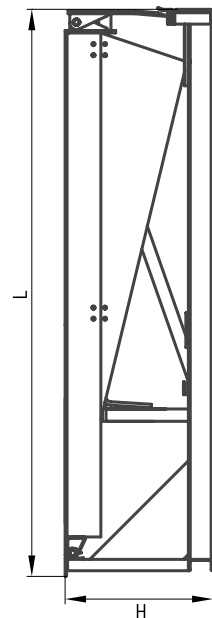

РАЗМЕРЫ УРАВНИТЕЛЬНОЙ ПЛАТФОРМЫ

Артикул ур. платформы грузоподъемностью 6 тонн	Артикул ур. платформы грузоподъемностью 10 тонн	Размер ур. платформы (длина* × ширина), мм × мм	L, мм	W, мм	H, мм
DLHM2518-(06)E	DLHM2518-(10)E	2500×1800	2300	1800	600
DLHM3018-(06)E	DLHM3018-(10)E	3000×1800	2800	1800	600
DLHM3518-(06)E	—	3500×1800	3300	1800	600
DLHM4018-(06)E	—	4000×1800	3800	1800	700
DLHM4518-(06)E	—	4500×1800	4300	1800	700
DLHM2520-(06)E	DLHM2520-(10)E	2500×2000	2300	2000	600
DLHM3020-(06)E	DLHM3020-(10)E	3000×2000	2800	2000	600
DLHM3520-(06)E	—	3500×2000	3300	2000	600
DLHM4020-(06)E	—	4000×2000	3800	2000	700
DLHM4520-(06)E	—	4500×2000	4300	2000	700
DLHM2522-(06)E	DLHM2522-(10)E	2500×2200	2300	2200	600
DLHM3022-(06)E	DLHM3022-(10)E	3000×2200	2800	2200	600
DLHM3522-(06)E	—	3500×2200	3300	2200	600
DLHM4022-(06)E	—	4000×2200	3800	2200	700
DLHM4522-(06)E	—	4500×2200	4300	2200	700

На данном эскизе изображена электрогидравлическая уравнивательная платформа с поворотной аппаратурой встроенного типа шириной 2000 мм, длиной* 2500 мм, высотой 600 мм.

* Длина уравнивательной платформы — это размер от края открытой аппаратуры до оси вращения крышки платформы. Для получения более подробной информации обращайтесь в компанию DoorHan.

Электрогидравлическая уравнительная платформа с поворотной аппаратурой подвешенного типа

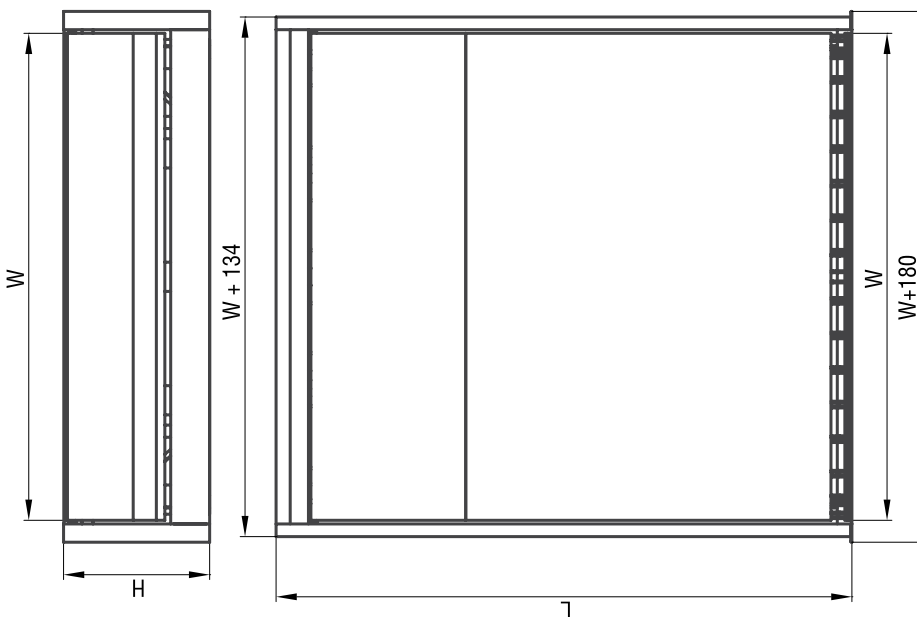

На данном эскизе изображена электрогидравлическая уравнительная платформа с поворотной аппаратурой подвешенного типа шириной 2000 мм, длиной * 2500 мм, высотой 600 мм.

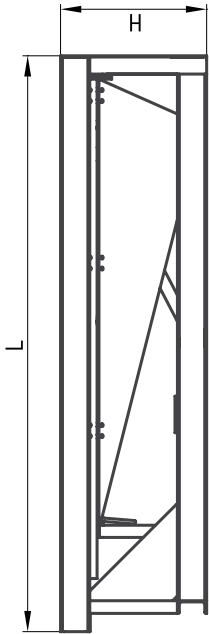
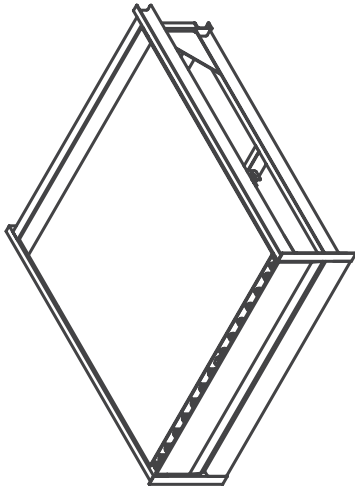

РАЗМЕРЫ УРАВНИТЕЛЬНОЙ ПЛАТФОРМЫ

Артикул ур. платформы грузоподъемностью 6 тонн	Артикул ур. платформы грузоподъемностью 10 тонн	Размер ур. платформы (длина*ширина), мм*мм	L, мм	W, мм	H, мм
DLHN2518-(06)S	DLHN2518-(10)S	2500×1800	2365	1800	600
DLHN3018-(06)S	DLHN3018-(10)S	3000×1800	2865	1800	600
DLHN3518-(06)S	—	3500×1800	3365	1800	600
DLHN4018-(06)S	—	4000×1800	3865	1800	700
DLHN4518-(06)S	—	4500×1800	4365	1800	700
DLHN2520-(06)S	DLHN2520-(10)S	2500×2000	2365	2000	600
DLHN3020-(06)S	DLHN3020-(10)S	3000×2000	2865	2000	600
DLHN3520-(06)S	—	3500×2000	3365	2000	600
DLHN4020-(06)S	—	4000×2000	3865	2000	700
DLHN4520-(06)S	—	4500×2000	4365	2000	700
DLHN2522-(06)S	DLHN2522-(10)S	2500×2200	2365	2200	600
DLHN3022-(06)S	DLHN3022-(10)S	3000×2200	2865	2200	600
DLHN3522-(06)S	—	3500×2200	3365	2200	600
DLHN4022-(06)S	—	4000×2200	3865	2200	700
DLHN4522-(06)S	—	4500×2200	4365	2200	700

* Длина уравнительной платформы — это размер от края открытой аппаратуры до оси вращения крышки платформы. Для получения более подробной информации обращайтесь в компанию DoorHan.

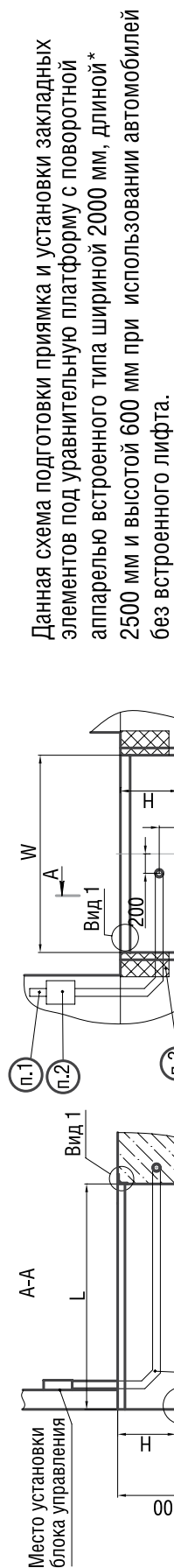
Схема подготовки приямка и установки закладных элементов под уравнительную платформу с поворотной аппарелью встроенного типа при использовании с автомобилями без встроенного лифта

Труба 80 мм для прокладки кабеля от гидростанции до блока управления. Угол перегиба должен быть не более 45°

Место установки блока управления

Труба 80 мм

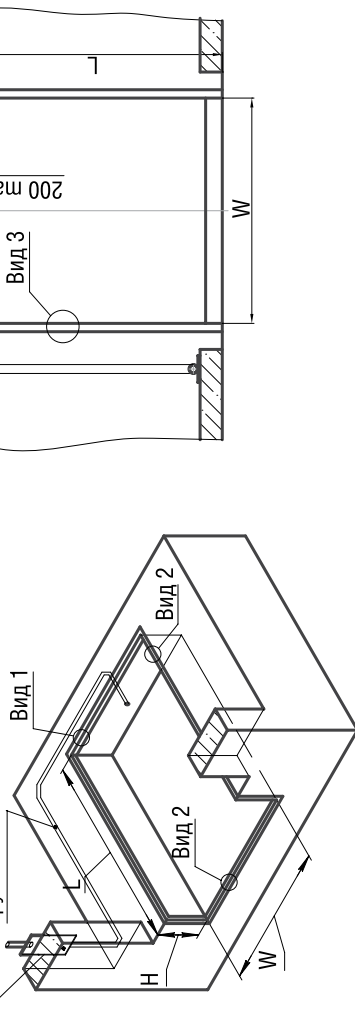
РАЗМЕРЫ ПРИЯМКА ДЛЯ УРАВНИТЕЛЬНОЙ ПЛАТФОРМЫ

Артикул ур. платформы грузоподъемностью 6 тонн	Артикул ур. платформы грузоподъемностью 10 тонн	Размер ур. платформы (длина*×ширина), мм×мм	L, мм	W, мм	H, мм
DLHM2518-(06)E	DLHM2518-(10)E	2500×1800	2320	1830	600
DLHM3018-(06)E	DLHM3018-(10)E	3000×1800	2820	1830	600
DLHM3518-(06)E	—	3500×1800	3320	1830	600
DLHM4018-(06)E	—	4000×1800	3820	1830	700
DLHM4518-(06)E	—	4500×1800	4320	1830	700
DLHM2520-(06)E	DLHM2520-(10)E	2500×2000	2320	2030	600
DLHM3020-(06)E	DLHM3020-(10)E	3000×2000	2820	2030	600
DLHM3520-(06)E	—	3500×2000	3320	2030	600
DLHM4020-(06)E	—	4000×2000	3820	2030	700
DLHM4520-(06)E	—	4500×2000	4320	2030	700
DLHM2522-(06)E	DLHM2522-(10)E	2500×2200	2320	2230	600
DLHM3022-(06)E	DLHM3022-(10)E	3000×2200	2820	2230	600
DLHM3522-(06)E	—	3500×2200	3320	2230	600
DLHM4022-(06)E	—	4000×2200	3820	2230	700
DLHM4522-(06)E	—	4500×2200	4320	2230	700

* Длина уравнительной платформы — это размер от края открытой аппарели до оси вращения крышки платформы.

- 380V (3 фазы + нейтраль + земля) подвести к месту установки блока управления уравнительной платформы.
- Необходимо обеспечить поверхность 200×300 мм для установки блока управления уравнительной платформы.
- Необходимо обеспечить поверхность для установки резиновых бамперов.



Схема подготовки прямка и установки закладных элементов под уравнительную платформу с поворотной аппаратурой встроенного типа при использовании авто.мобилей, имеющих встроенный лифт



Данная схема подготовки прямка и установки закладных элементов под уравнительную платформу с поворотной аппаратурой встроенного типа шириной 2000 мм, длиной* 2500 мм и высотой 600 мм при использовании автомобилей, имеющих встроенный лифт.

РАЗМЕРЫ ПРЯМКА ДЛЯ УРАВНИТЕЛЬНОЙ ПЛАТФОРМЫ

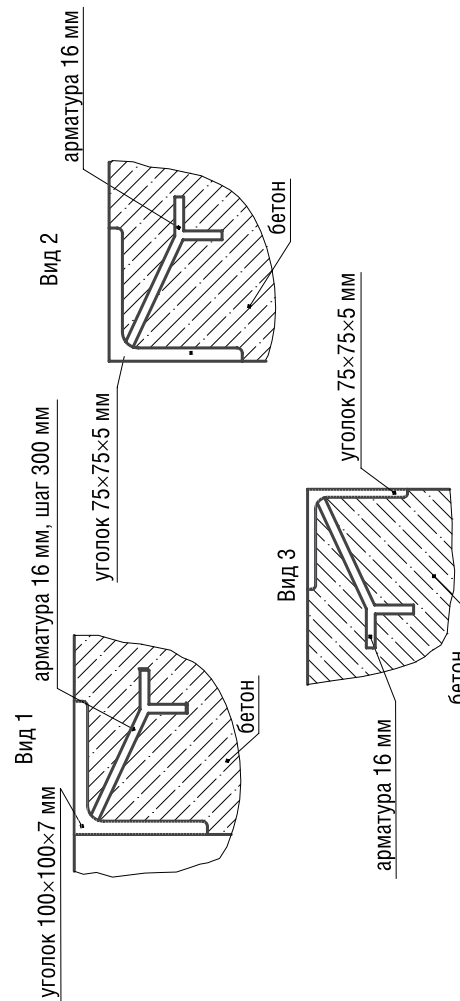
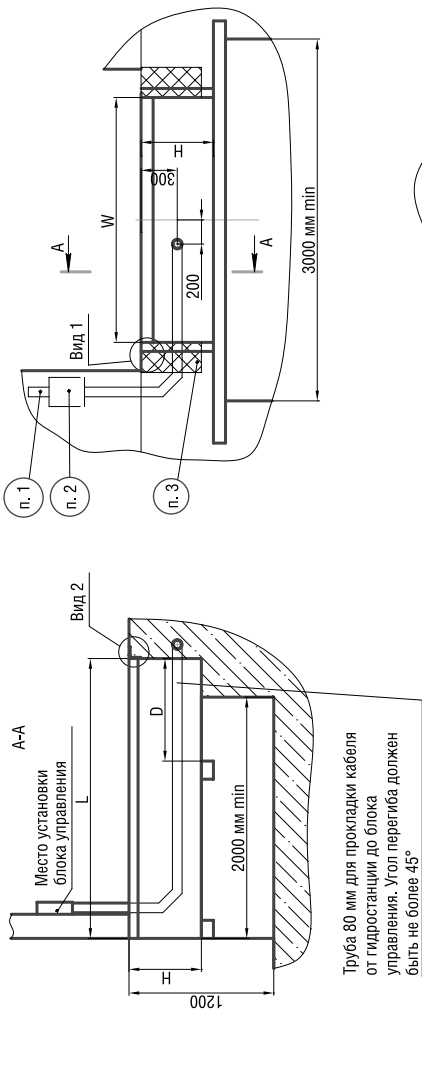
Артикул ур. платформы грузоподъемностью 6 тонн	Артикул ур. платформы грузоподъемностью 10 тонн	Размер ур. платформы (длина*×ширина), мм×мм	L, мм	W, мм	H, мм	D, мм
DLHNM2518-(06)E	DLHNM2518-(10)E	2500×1800	2320	1830	600	850
DLHNM3018-(06)E	DLHNM3018-(10)E	3000×1800	2820	1830	600	1150
DLHNM3518-(06)E	—	3500×1800	3320	1830	600	1350
DLHNM4018-(06)E	—	4000×1800	3820	1830	700	1330
DLHNM4518-(06)E	—	4500×1800	4320	1830	700	1450
DLHNM2520-(06)E	DLHNM2520-(10)E	2500×2000	2320	2030	600	850
DLHNM3020-(06)E	DLHNM3020-(10)E	3000×2000	2820	2030	600	1150
DLHNM3520-(06)E	—	3500×2000	3320	2030	600	1350
DLHNM4020-(06)E	—	4000×2000	3820	2030	700	1330
DLHNM4520-(06)E	—	4500×2000	4320	2030	700	1450
DLHNM2522-(06)E	DLHNM2522-(10)E	2500×2200	2320	2230	600	850
DLHNM3022-(06)E	DLHNM3022-(10)E	3000×2200	2820	2230	600	1150
DLHNM3522-(06)E	—	3500×2200	3320	2230	600	1350
DLHNM4022-(06)E	—	4000×2200	3820	2230	700	1330
DLHNM4522-(06)E	—	4500×2200	4320	2230	700	1450

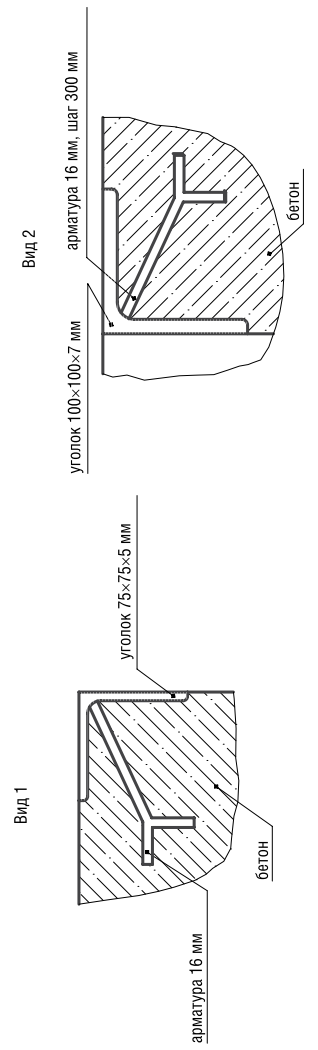
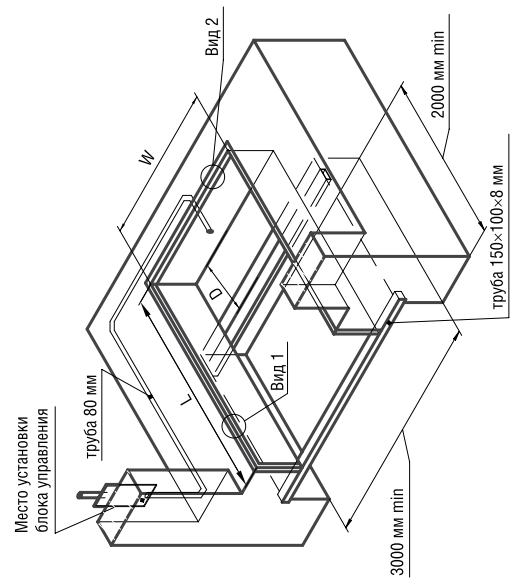
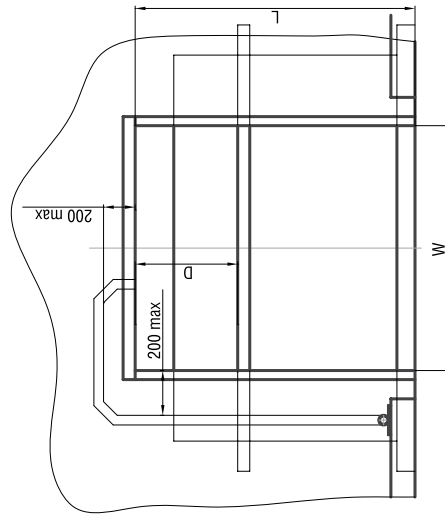

* Длина уравнительной платформы — это размер от края открытой аппаратуры до оси вращения крышки платформы.
 1. 380V (3 фазы + нейтраль + земля) подвести к месту установки блока управления уравнительной платформой.
 2. Необходимо обеспечить поверхность 200×300 мм для установки блока управления уравнительной платформой.
 3. Необходимо обеспечить поверхность для установки резиновых бамперов.

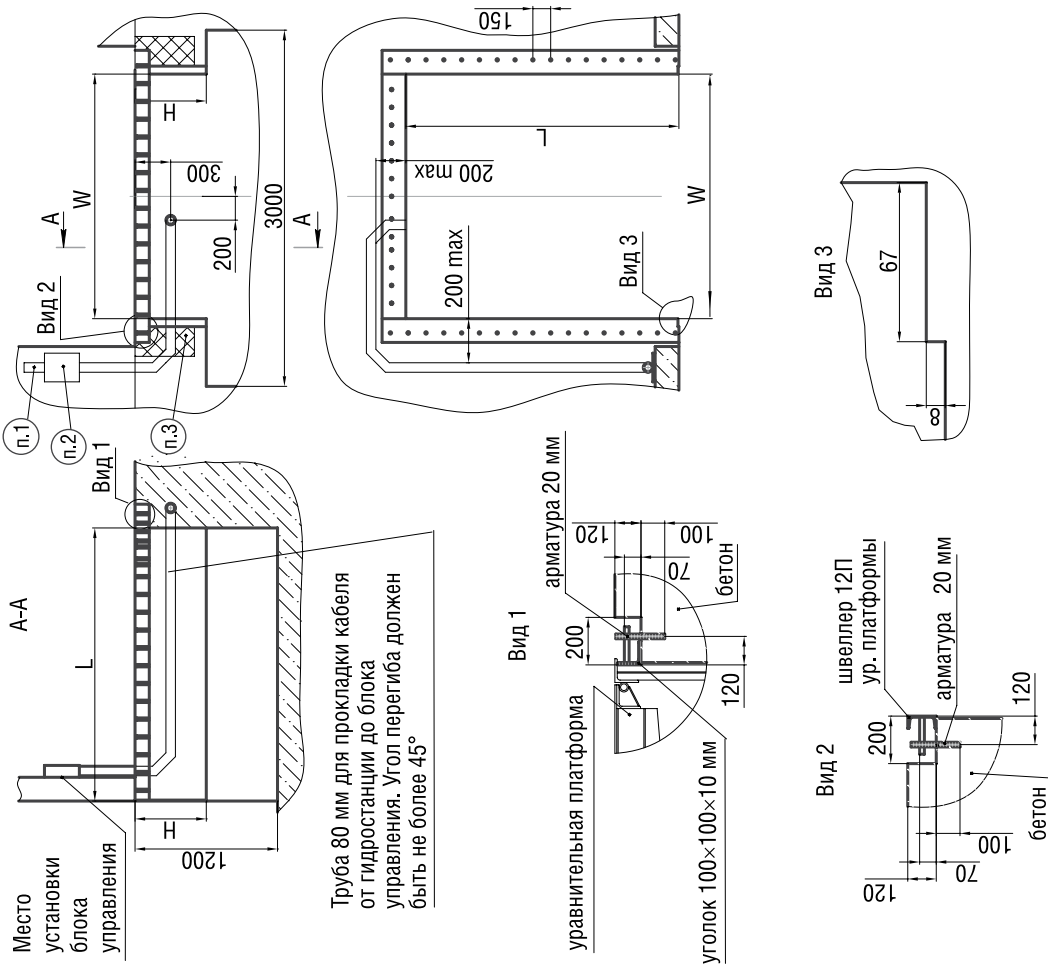
Схема подготовки приямка и установки закладных элементов под уравнительную платформу с поворотной аппаратурой подвешенного типа

Труба 80 мм для прокладки кабеля от гидростанции до блока управления. Угол перегиба должен быть не более 45°

Данная схема подготовки приямка и установки закладных элементов под уравнительную платформу с поворотной аппаратурой подвешенного типа шириной 2000 мм и длиной * 2500 мм, высотой 600 мм.

РАЗМЕРЫ ПРИЯМКА ДЛЯ УРАВНИТЕЛЬНОЙ ПЛАТФОРМЫ

Артикул ур. платформы грузоподъемностью 6 тонн	Артикул ур. платформы грузоподъемностью 10 тонн	Размер ур. платформы (длина*ширина), мм*мм	L, мм	W, мм	H, мм
DLHH2518-(06)S	DLHH2518-(10)S	2500×1800	2365	1800	600
DLHH3018-(06)S	DLHH3018-(10)S	3000×1800	2865	1800	600
DLHH3518-(06)S	—	3500×1800	3365	1800	600
DLHH4018-(06)S	—	4000×1800	3865	1800	700
DLHH4518-(06)S	—	4500×1800	4365	1800	700
DLHH2520-(06)S	DLHH2520-(10)S	2500×2000	2365	2000	600
DLHH3020-(06)S	DLHH3020-(10)S	3000×2000	2865	2000	600
DLHH3520-(06)S	—	3500×2000	3365	2000	600
DLHH4020-(06)S	—	4000×2000	3865	2000	700
DLHH4520-(06)S	—	4500×2000	4365	2000	700
DLHH2522-(06)S	DLHH2522-(10)S	2500×2200	2365	2200	600
DLHH3022-(06)S	DLHH3022-(10)S	3000×2200	2865	2200	600
DLHH3522-(06)S	—	3500×2200	3365	2200	600
DLHH4022-(06)S	—	4000×2200	3865	2200	700
DLHH4522-(06)S	—	4500×2200	4365	2200	700

* Длина уравнительной платформы — это размер от края открытой аппарели до оси вращения крышки платформы.

- 380 V (3 фазы + нейтраль + земля) подвести к месту установки блока управления уравнительной платформы.
- Необходимо обеспечить поверхность 200×300 мм для установки блока управления уравнительной платформы.
- Необходимо обеспечить с поверхность для установки резиновых бамперов.

Электрогидравлическая уравнительная платформа с поворотной аппаратурой встроенного типа

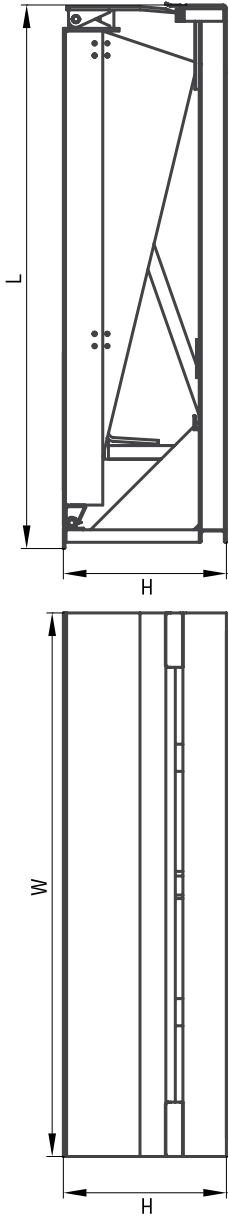

На данном эскизе изображена электрогидравлическая уравнительная платформа с поворотной аппаратурой встроенного типа шириной 2000 мм, длиной 2000 мм, высотой 600 мм.

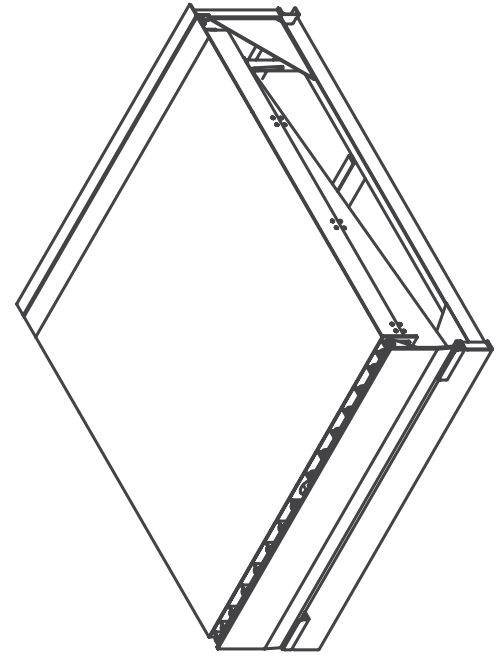
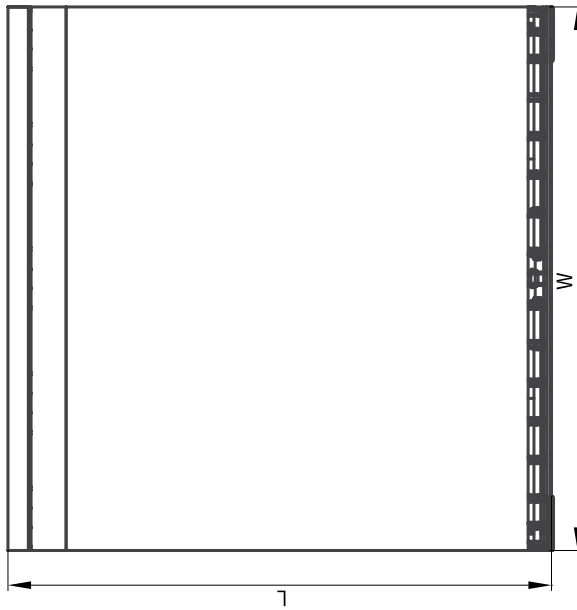

РАЗМЕРЫ УРАВНИТЕЛЬНОЙ ПЛАТФОРМЫ

Артикул ур. платформы грузоподъемностью 6 тонн	Артикул ур. платформы грузоподъемностью 10 тонн	Размер ур. платформы (длина×ширина), мм×мм	L, мм	W, мм	H, мм
DLHHI2018-(06)E	DLHHI2018-(10)E	2000×1800	2000	1800	600
DLHHI2518-(06)E	DLHHI2518-(10)E	2500×1800	2500	1800	600
DLHHI3018-(06)E	DLHHI3018-(10)E	3000×1800	3000	1800	600
DLHHI3518-(06)E	—	3500×1800	3500	1800	600
DLHHI4018-(06)E	—	4000×1800	4000	1800	700
DLHHI4518-(06)E	—	4500×1800	4500	1800	700
DLHHI2020-(06)E	DLHHI2020-(10)E	2000×2000	2000	2000	600
DLHHI2520-(06)E	DLHHI2520-(10)E	2500×2000	2500	2000	600
DLHHI3020-(06)E	DLHHI3020-(10)E	3000×2000	3000	2000	600
DLHHI3520-(06)E	—	3500×2000	3500	2000	600
DLHHI4020-(06)E	—	4000×2000	4000	2000	700
DLHHI4520-(06)E	—	4500×2000	4500	2000	700
DLHHI2022-(06)E	DLHHI2022-(10)E	2000×2200	2000	2200	600
DLHHI2522-(06)E	DLHHI2522-(10)E	2500×2200	2500	2200	600
DLHHI3022-(06)E	DLHHI3022-(10)E	3000×2200	3000	2200	600
DLHHI3522-(06)E	—	3500×2200	3500	2200	600
DLHHI4022-(06)E	—	4000×2200	4000	2200	700
DLHHI4522-(06)E	—	4500×2200	4500	2200	700

Для получения более подробной информации обращайтесь в компанию DoorHan.

Электрогидравлическая уравнивательная платформа с поворотной аппаратурой подвешенного типа

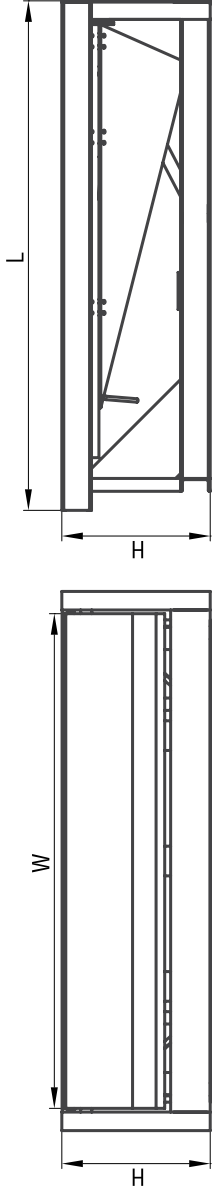

На данном эскизе изображена электрогидравлическая уравнивательная платформа с поворотной аппаратурой подвешенного типа шириной 2000 мм, длиной 2000 мм, высотой 600 мм.

РАЗМЕРЫ УРАВНИТЕЛЬНОЙ ПЛАТФОРМЫ

Артикул ур. платформы грузоподъемностью 6 тонн	Артикул ур. платформы грузоподъемностью 10 тонн	Размер ур. платформы (длина×ширина), мм×мм	L, мм	W, мм	H, мм
DLHHI2018-(06)S	DLHHI2018-(10)S	2000×1800	2000	1800	600
DLHHI2518-(06)S	DLHHI2518-(10)S	2500×1800	2500	1800	600
DLHHI3018-(06)S	DLHHI3018-(10)S	3000×1800	3000	1800	600
DLHHI3518-(06)S	—	3500×1800	3500	1800	600
DLHHI4018-(06)S	—	4000×1800	4000	1800	700
DLHHI4518-(06)S	—	4500×1800	4500	1800	700
DLHHI2020-(06)S	DLHHI2020-(10)S	2000×2000	2000	2000	600
DLHHI2520-(06)S	DLHHI2520-(10)S	2500×2000	2500	2000	600
DLHHI3020-(06)S	DLHHI3020-(10)S	3000×2000	3000	2000	600
DLHHI3520-(06)S	—	3500×2000	3500	2000	600
DLHHI4020-(06)S	—	4000×2000	4000	2000	700
DLHHI4520-(06)S	—	4500×2000	4500	2000	700
DLHHI2022-(06)S	DLHHI2022-(10)S	2000×2200	2000	2000	600
DLHHI2522-(06)S	DLHHI2522-(10)S	2500×2200	2500	2200	600
DLHHI3022-(06)S	DLHHI3022-(10)S	3000×2200	3000	2200	600
DLHHI3522-(06)S	—	3500×2200	3500	2200	600
DLHHI4022-(06)S	—	4000×2200	4000	2200	700
DLHHI4522-(06)S	—	4500×2200	4500	2200	700

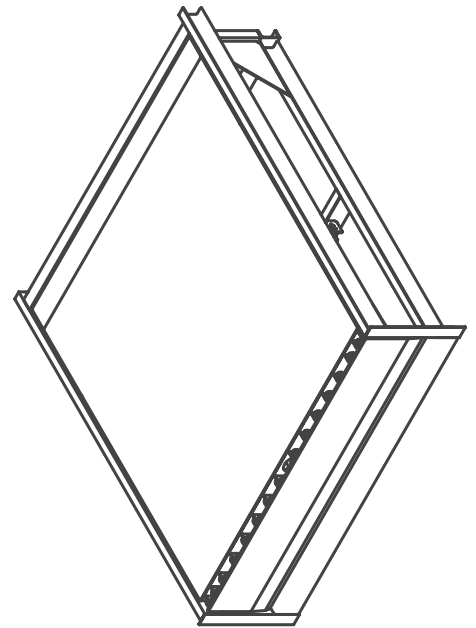
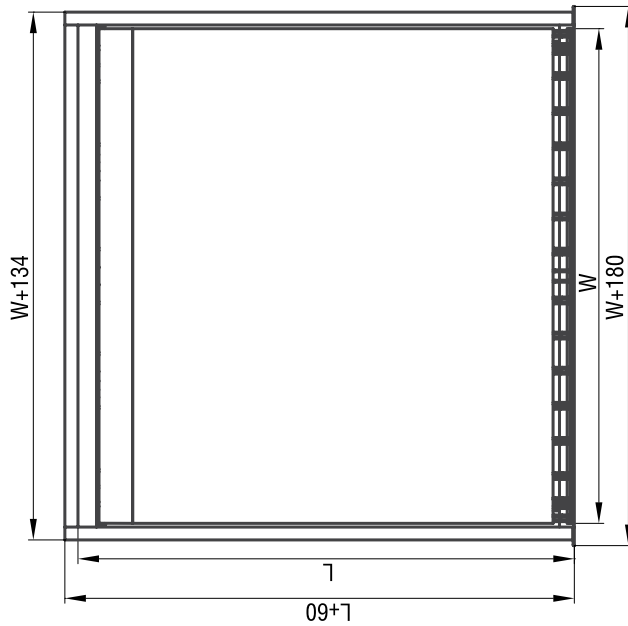

Для получения более подробной информации обращайтесь в компанию DoorHan.

Схема подготовки прямка и установки закладных элементов под уравнительную платформу с поворотной аппаратурой встроенного типа при использовании с автомобилями без встроенного лифта

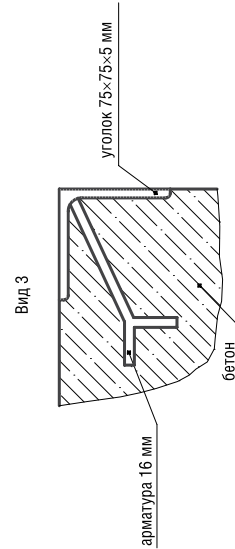
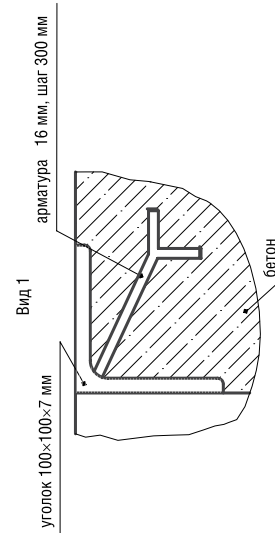
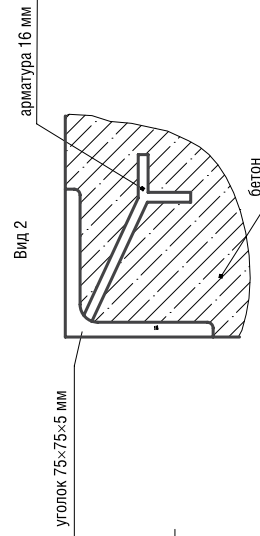
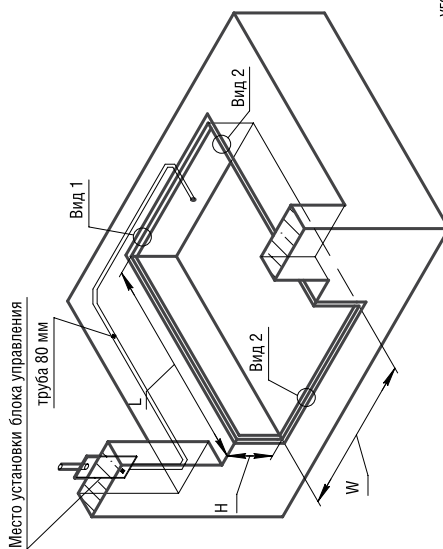
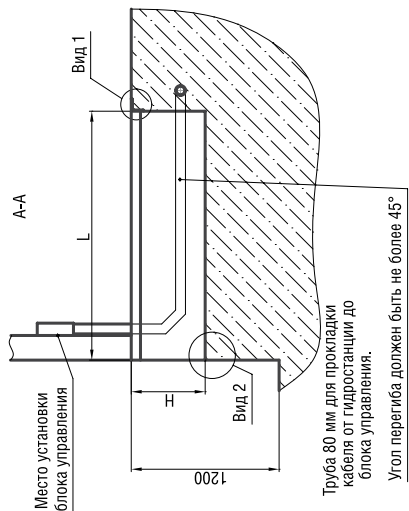
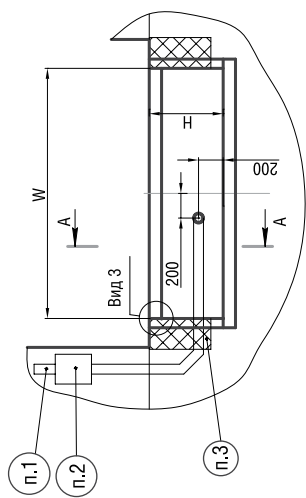

Данная схема подготовки прямка и установки закладных элементов под уравнительную платформу с поворотной аппаратурой встроенного типа шириной 2000 мм, длиной 2000 мм и высотой 600 мм при использовании автомобилей без встроенного лифта.

РАЗМЕРЫ ПРЯМКА ДЛЯ УРАВНИТЕЛЬНОЙ ПЛАТФОРМЫ

Артикул ур. платформы грузоподъемностью 6 тонн	Артикул ур. платформы грузоподъемностью 10 тонн	Размер ур. платформы (длина×ширина), мм×мм	L, мм	W, мм	H, мм
DLHH2018-(06)E	DLHH2018-(10)E	2000×1800	2020	1830	600
DLHH2518-(06)E	DLHH2518-(10)E	2500×1800	2520	1830	600
DLHH3018-(06)E	DLHH3018-(10)E	3000×1800	3020	1830	600
DLHH3518-(06)E	—	3500×1800	3520	1830	600
DLHH4018-(06)E	—	4000×1800	4020	1830	700
DLHH4518-(06)E	—	4500×1800	4520	1830	700
DLHH2020-(06)E	DLHH2020-(10)E	2000×2000	2020	2030	600
DLHH2520-(06)E	DLHH2520-(10)E	2500×2000	2520	2030	600
DLHH3020-(06)E	DLHH3020-(10)E	3000×2000	3020	2030	600
DLHH3520-(06)E	—	3500×2000	3520	2030	600
DLHH4020-(06)E	—	4000×2000	4020	2030	700
DLHH4520-(06)E	—	4500×2000	4520	2030	700
DLHH2022-(06)E	DLHH2022-(10)E	2000×2200	2020	2230	600
DLHH2522-(06)E	DLHH2522-(10)E	2500×2200	2520	2230	600
DLHH3022-(06)E	DLHH3022-(10)E	3000×2200	3020	2230	600
DLHH3522-(06)E	—	3500×2200	3520	2230	600
DLHH4022-(06)E	—	4000×2200	4020	2230	700
DLHH4522-(06)E	—	4500×2200	4520	2230	700

- 380 V (3 фазы + нейтраль + земля) подвести к месту установки блока управления уравнительной платформы.
- Необходимо обеспечить поверхность 200×300 мм для установки блока управления уравнительной платформы.
- Необходимо обеспечить поверхность для установки резиновых бамперов.

Схема подготовки прямка и установки закладных элементов под уравнительную платформу с поворотной аппаратурой встроенного типа при использовании с автомобилями имеющими встроенный лифт

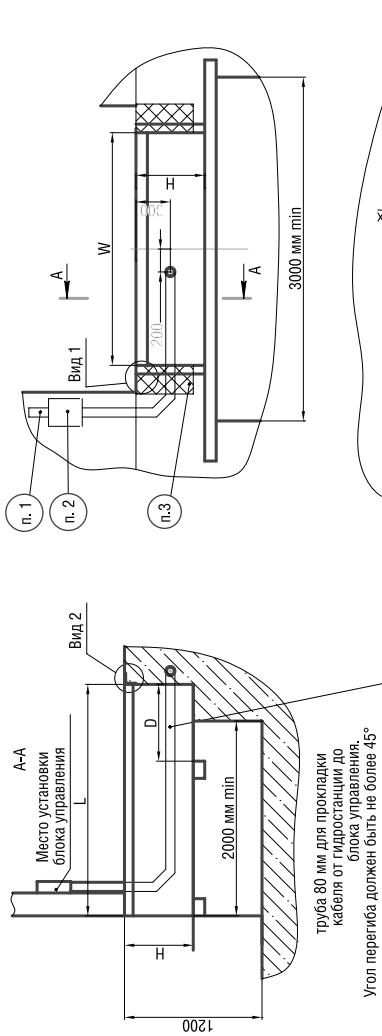

Данная схема подготовки прямка и установки закладных элементов под уравнительную платформу с поворотной аппаратурой встроенного типа шириной 2000 мм, длиной 2000 мм и высотой 600 мм при использовании автомобилей, имеющих встроенный лифт.

РАЗМЕРЫ ПРЯМКА ДЛЯ УРАВНИТЕЛЬНОЙ ПЛАТФОРМЫ

Артикул ур. платформы грузоподъемностью 6 тонн	Артикул ур. платформы грузоподъемностью 10 тонн	Размер ур. платформы (длина×ширина), мм×мм	L, мм	W, мм	H, мм	D, мм
DLHHI2018-(06)E	DLHHI2018-(10)E	2000×1800	2020	1830	600	670
DLHHI2518-(06)E	DLHHI2518-(10)E	2500×1800	2520	1830	600	670
DLHHI3018-(06)E	DLHHI3018-(10)E	3000×1800	3020	1830	600	1370
DLHHI3518-(06)E	—	3500×1800	3520	1830	600	1370
DLHHI4018-(06)E	—	4000×1800	4020	1830	700	1370
DLHHI4518-(06)E	—	4500×1800	4520	1830	700	1370
DLHHI2020-(06)E	DLHHI2020-(10)E	2000×2000	2020	2030	600	670
DLHHI2520-(06)E	DLHHI2520-(10)E	2500×2000	2520	2030	600	670
DLHHI3020-(06)E	DLHHI3020-(10)E	3000×2000	3020	2030	600	1370
DLHHI3520-(06)E	—	3500×2000	3520	2030	600	1370
DLHHI4020-(06)E	—	4000×2000	4020	2030	700	1370
DLHHI4520-(06)E	—	4500×2000	4520	2030	700	1370
DLHHI2022-(06)E	DLHHI2022-(10)E	2000×2200	2020	2230	600	670
DLHHI2522-(06)E	DLHHI2522-(10)E	2500×2200	2520	2230	600	670
DLHHI3022-(06)E	DLHHI3022-(10)E	3000×2200	3020	2230	600	1370
DLHHI3522-(06)E	—	3500×2200	3520	2230	600	1370
DLHHI4022-(06)E	—	4000×2200	4020	2230	700	1370
DLHHI4522-(06)E	—	4500×2200	4520	2230	700	1370

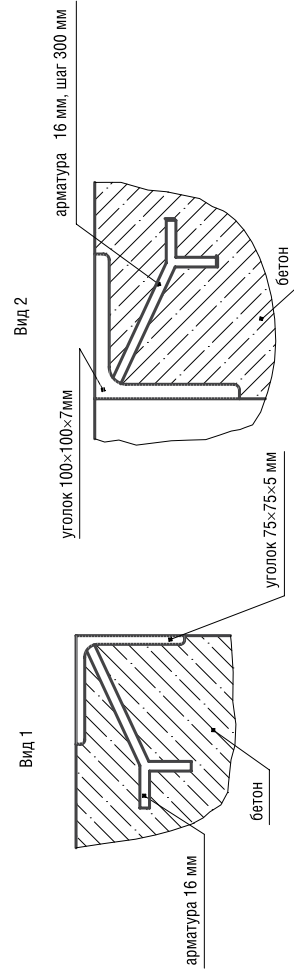
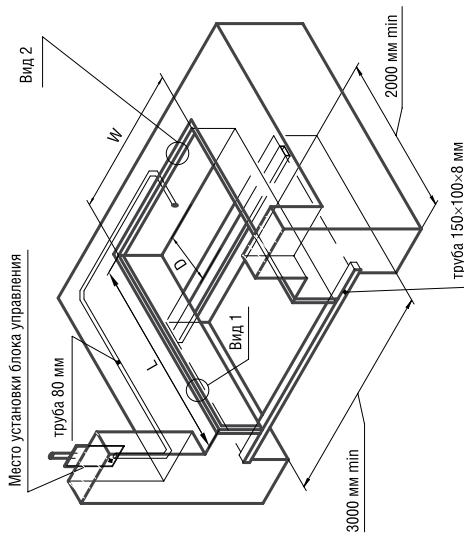
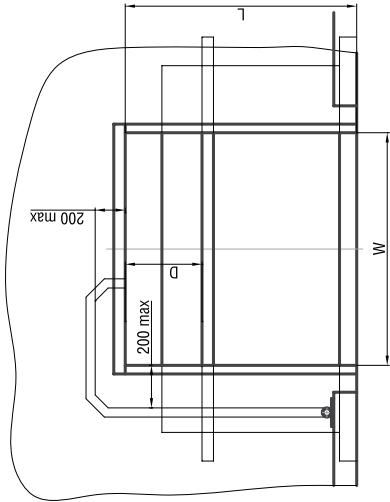

- 380V (3 фазы + нейтраль + земля) подвести к месту установки блока управления уравнительной платформы.
- Необходимо обеспечить поверхность 200×300 мм для установки блока управления уравнительной платформы.
- Необходимо обеспечить поверхность для установки резиновых бамперов.

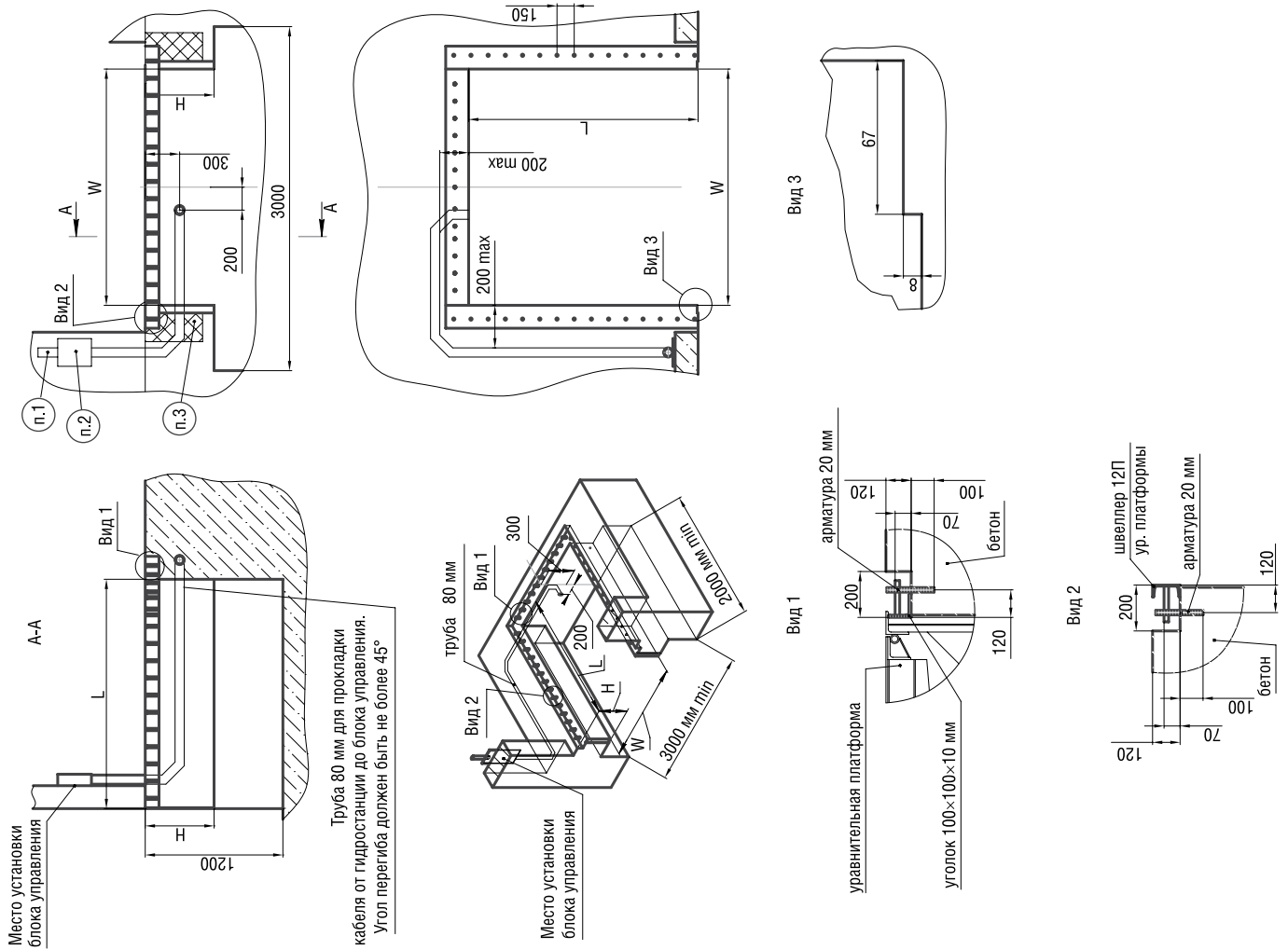
Схема подготовки прямки и установки закладных элементов под уравнительную платформу с поворотной аппарелью подвесного типа

Данная схема подготовки прямки и установки закладных элементов под уравнительную платформу с поворотной аппарелью подвесного типа шириной 2000 мм и длиной 2000 мм, высотой 600 мм.

РАЗМЕРЫ ПРЯМКА ДЛЯ УРАВНИТЕЛЬНОЙ ПЛАТФОРМЫ

Артикул ур. платформы грузоподъемностью 6 тонн	Артикул ур. платформы грузоподъемностью 10 тонн	Размер ур. платформы (длина×ширина), мм×мм	L, мм	W, мм	H, мм
DLHHI2018-(06)S	DLHHI2018-(10)S	2000×1800	2000	1860	600
DLHHI2518-(06)S	DLHHI2518-(10)S	2500×1800	2500	1860	600
DLHHI3018-(06)S	DLHHI3018-(10)S	3000×1800	3000	1860	600
DLHHI3518-(06)S	—	3500×1800	3500	1860	600
DLHHI4018-(06)S	—	4000×1800	4000	1860	700
DLHHI4518-(06)S	—	4500×1800	4500	1860	700
DLHHI2020-(06)S	DLHHI2020-(10)S	2000×2000	2000	2060	600
DLHHI2520-(06)S	DLHHI2520-(10)S	2500×2000	2500	2060	600
DLHHI3020-(06)S	DLHHI3020-(10)S	3000×2000	3000	2060	600
DLHHI3520-(06)S	—	3500×2000	3500	2060	600
DLHHI4020-(06)S	—	4000×2000	4000	2060	700
DLHHI4520-(06)S	—	4500×2000	4500	2060	700
DLHHI2022-(06)S	DLHHI2022-(10)S	2000×2200	2000	2260	600
DLHHI2522-(06)S	DLHHI2522-(10)S	2500×2200	2500	2260	600
DLHHI3022-(06)S	DLHHI3022-(10)S	3000×2200	3000	2260	600
DLHHI3522-(06)S	—	3500×2200	3500	2260	600
DLHHI4022-(06)S	—	4000×2200	4000	2260	700
DLHHI4522-(06)S	—	4500×2200	4500	2260	700

- 380 V (3 фазы + нейтраль + земля) подвести к месту установки блока управления уравнительной платформы.
- Необходимо обеспечить поверхность 200×300 мм для установки блока управления уравнительной платформы.
- Необходимо обеспечить с поверхность для установки резиновых бамперов.



A series of horizontal lines providing a space for notes.



Компания DoorHan благодарит Вас за приобретение нашей продукции.
Мы надеемся, что Вы останетесь довольны качеством данного изделия.

По вопросам приобретения, дистрибьюции и технического обслуживания
обращайтесь в офисы региональных представителей или центральный
офис компании по адресу:

143002, Россия, Московская обл., Одинцовский р-н,
с. Акулово, ул. Новая, д. 120.
тел.: +7 (495) 933-24-00, 981-11-33
e-mail: Info@doorhan.ru
www.doorhan.ru