







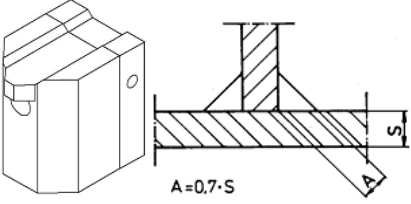
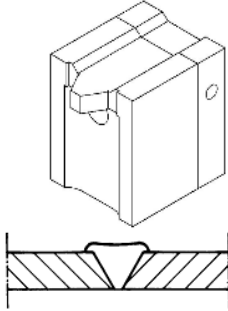
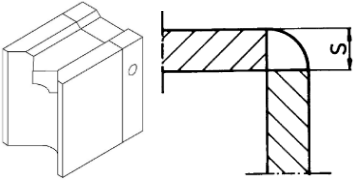
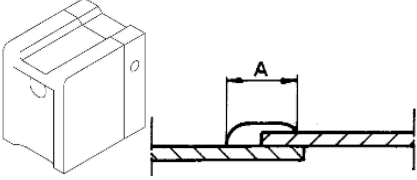
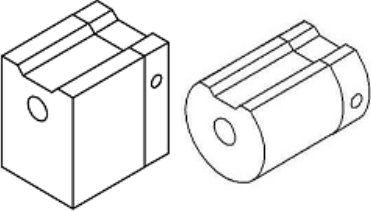
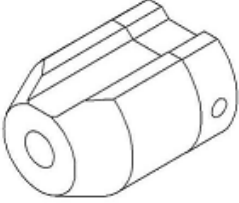

**Ручные сварочные экструдеры Dohle (Германия) и Ritmo (Италия)  
для сварки конструкций из пластмасс**

Арт.	Изображение	Описание	Цена в рублях, с НДС
DX280		<b>Dohle Mini Air CS (ExOn 1A)</b> Ручной сварочный экструдер для сварки изделий из ПП, ПЭ. Совмещенная система нагрева экструзионной камеры и свариваемого материала. Производительность: 1,1 кг/час. Макс. толщина свариваемого изделия: 12мм Габариты: 500x100x340мм. Вес: 5 кг. Напряжение/мощность: 230В/1,6кВт	119 000
DX258		<b>Dohle 1507 CS (ExOn 2A)</b> Ручной сварочный экструдер для сварки изделий из ПП, ПЭ. Совмещенная система нагрева экструзионной камеры и свариваемого материала. Производительность: 2 кг/час Макс. толщина свариваемого изделия: 20мм Габариты: 560x120x350 мм. Вес: 7 кг. Напряжение/мощность: 230В/3,6кВт	152 000
DX260		<b>Dohle 2007 CS (ExOn 2)</b> Ручной сварочный экструдер для сварки изделий из ПП, ПЭ, ПВХ, ПВДФ. Раздельная система нагрева экструзионной камеры и свариваемого материала. Подходит как для работы в цеху, так и на стройплощадке. Производительность: 2 кг/час. Макс. толщина свариваемого изделия: 20мм Габариты: 560x120x350мм. Вес: 7 кг. Напряжение/мощность: 230В/3,1кВт	187 000
97800212		<b>Ritmo R-SB 20</b> Легкий и компактный ручной сварочный экструдер. Для сварки изделий из ПП, ПЭ, ПВДФ. Бесщеточный двигатель фена, подсветка зоны сварки. Производительность: 2 кг/час. Макс. толщина свариваемого изделия: 20мм Габариты: 450x100x280 мм. Вес: 5,5 кг. Напряжение/мощность: 230В/3кВт	211 000
		<b>Dohle ExOn 3A</b> Ручной сварочный экструдер для сварки листов и других изделий из ПП, ПЭ. Совмещенная система нагрева экструзионной камеры и свариваемого материала. Высокая производительность по доступной цене. Производительность: 3 кг/час Макс. толщина свариваемого изделия: 30мм Габариты: 650x120x310 мм. Вес: 8 кг. Напряжение/мощность: 230В/3,6кВт	175 000
DX262		<b>Dohle 3007 CS (ExOn 3)</b> Ручной сварочный экструдер для сварки изделий из ПП, ПЭ, ПВХ, ПВДФ. Раздельная система нагрева экструзионной камеры и свариваемого материала. Подходит как для работы в цеху, так и на стройплощадке. Производительность: 3 кг/час. Макс. толщина свариваемого изделия: 30мм Габариты: 650x120x360мм. Вес: 8 кг. Напряжение/мощность: 230В/3,7кВт	243 000
97800020		<b>Ritmo R-SB 30</b> Легкий и компактный ручной сварочный экструдер. Для сварки изделий из ПП, ПЭ, ПВДФ. Бесщеточный двигатель фена, подсветка зоны сварки. Производительность: 3 кг/час. Макс. толщина свариваемого изделия: 30мм Габариты: 500x100x280мм. Вес: 6 кг. Напряжение/мощность: 230В/3,2кВт	229 000
97800018		<b>Ritmo R-SB 40</b> Легкий и компактный ручной сварочный экструдер. Для сварки изделий из ПП, ПЭ, ПВДФ. Бесщеточный двигатель фена, подсветка зоны сварки. Производительность: 4 кг/час. Макс. толщина свариваемого изделия: 40мм Габариты: 540x150x160мм. Вес: 9 кг. Напряжение/мощность: 230В/4кВт	351 000
DX210		<b>Dohle 5002 CS (ExOn 5)</b> Ручной сварочный экструдер для сварки изделий из ПП, ПЭ, ПВХ, ПВДФ. Раздельная система нагрева экструзионной камеры и свариваемого материала. Подходит как для работы в цеху, так и на стройплощадке. Производительность: 5 кг/час. Макс. толщина свариваемого изделия: 12мм Габариты: 660x126x448мм. Вес: 11 кг. Напряжение/мощность: 230В/5,3кВт	307 000

Арт.	Изображение	Описание	Цена в рублях, с НДС
<p><b>Для Mini Air</b> D-0827 D-0828 D-0829 D-0830</p> <p><b>Для «1507» - «5002»</b> D-0174 D-0175 D-0177 D-0178 D-0179 D-0180 D-0181 D-0182</p>		<p><b>Для экструдера Mini Air</b> К 5-6 Толщина листа 5-6 мм К 8 Толщина листа 8 мм К 10 Толщина листа 10 мм К 12 Толщина листа 12 мм</p> <p><b>Для экструдеров 1507, 2007, 3007, 5002</b> К 5-8 Толщина листа 5-8 мм К 10-12 Толщина листа 10-12 мм К 15 Толщина листа 15 мм К 20 Толщина листа 20 мм К 25 Толщина листа 25 мм К 30 Толщина листа 30 мм К 35 Толщина листа 35 мм К 40 Толщина листа 40 мм</p>	<p>5 060.- 5 060.- 5 060.- 5 060.-</p> <p>5 970.- 5 960.- 5 960.- 7 610.- 7 610.- 8 160.- 2 150.- 8 860.-</p>
<p><b>Для Mini Air</b> D-0831 D-0832 D-0833 D-0834</p> <p><b>Для «1507» - «5002»</b> D-0183 D-0184 D-0185 D-0186 D-0187 D-0188 D-0189 D-0190 D-0191</p>		<p><b>Для экструдера Mini Air</b> V 5 - 6 Толщина листа 5 – 6 мм V 8 Толщина листа 8 мм V 10 Толщина листа 10 мм V 12 Толщина листа 12 мм</p> <p><b>Для экструдеров 1507, 2007, 3007, 5002</b> V 8 Толщина листа 8 мм V 10 Толщина листа 10 мм V 12 Толщина листа 12 мм V 15 Толщина листа 15 мм V 20 Толщина листа 20 мм V 25 Толщина листа 25 мм V 30 Толщина листа 30 мм V 35 Толщина листа 35 мм V 40 Толщина листа 40 мм</p>	<p>5 500.- 5 500.- 5 500.- 5 500.-</p> <p>6 230.- 6 230.- 6 230.- 6 230.- 7 850.- 7 850.- 8 360.- 9 140.- 9 140.-</p>
<p><b>Для Mini Air</b> D-0837 D-0838</p> <p><b>Для «1507» – «5002»</b> D-0195 D-0196 D-0197</p>		<p><b>Для экструдера Mini Air</b> E 5-8 Толщина листа 5-8 мм E 10-12 Толщина листа 10-12 мм</p> <p><b>Для экструдеров 1507, 2007, 3007, 5002</b> E 5-8 Толщина листа 5-8 мм E 10 Толщина листа 10 мм E 15 Толщина листа 15 мм</p>	<p>По запросу По запросу</p> <p>6 560.- 6 890.- 7 190.-</p>
<p><b>Для Mini Air</b> D-0835 D-0836</p> <p><b>Для «1507» – «5002»</b> D-0192 D-0193 D-0194</p>		<p><b>Для экструдера Mini Air</b> F 20 Ширина шва 20мм F 25 Ширина шва 25 мм</p> <p><b>Для экструдеров 1507, 2007, 3007, 5002</b> F 25 Ширина шва 25 мм F 30 Ширина шва 30 мм F 35 Ширина шва 35 мм</p>	<p>5 060.- 5 060.-</p> <p>5 970.- 6 230.- 6 230.-</p>
<p><b>Для Mini Air</b> D-0842 D-0843</p> <p><b>Для «1507» – «5002»</b> D-0223 D-0224 D-0225 D-0247 D-0598</p>		<p><b>Для экструдера Mini Air</b> Размеры 40 x 30 мм D = 30 мм</p> <p><b>Для экструдеров 1507, 2007, 3007, 5002</b> Размеры 45 x 30 Размеры 50 x 40 Размеры 45 x 45 Размеры 60 x 70 Размеры D = 35 мм</p>	<p>4 440.- 5 300.-</p> <p>4 640.- 5 410.- 5 410.- 5 920.- 4 340.-</p>
<p><b>Для Mini Air</b> D-0839 D-0840 D-0841</p> <p><b>Для «1507» – «5002»</b> D-0600 D-0366 D-0337</p>		<p><b>Для экструдера Mini Air</b> D = 10 мм D = 15 мм D = 20 мм</p> <p><b>Для экструдеров 1507, 2007, 3007, 5002</b> D = 15 мм D = 20 мм D = 25 мм</p>	<p>6 120.- 6 120.- 6 120.-</p> <p>5 710.- 5 710.- 5 710.-</p>

Арт.	Изображение	Описание	Цена в рублях, с НДС
D-0965 D-1644 D-1041		<b>Транспортировочный ящик для экструдера</b> Удобный, прочный ящик для хранения и переноски сварочного экструдера.  Для Mini Air CS (ExOn 1A) Для 1507 CS – 2007 CS – 3007 CS Для 5002 C	8 310 9 890 11 580
D-0237 D-0894		<b>Держатель для катушки с прутком</b> С логотипом «DOHLE»  Для двух катушек Для одной катушки	17 000 5 830
DX321 DX322 DX323 DX324 DX325		<b>Поворотная насадка</b> Позволяет производить сварку в любом направлении  Для экструдера 2007 CS (ExOn 2) Для экструдера 1507 CS (ExOn 2A) Для экструдера 3007 CS (ExOn 3) Для экструдера ExOn 3A Для экструдера 5002 CS (ExOn 5)	По запросу
DX061 DX062 DX063		<b>Угловая насадка 45°</b> Для сварки в труднодоступных местах  Для экструдера 1507 CS Для экструдера 2007 CS Для экструдера 3007 CS	По запросу
DX064 DX065 DX066		<b>Угловая насадка 90°</b> Для сварки в труднодоступных местах  Для экструдера 1507 CS Для экструдера 2007 CS Для экструдера 3007 CS	По запросу
PE PP		<b>Пруток сварочный ПНД, ПП</b> Круглый, ø4мм  ПНД, черный ПП, серый	220 / кг 260 / кг