

## Технические данные



### Технические данные

Напряжение питания	Воздушный поток (m <sup>3</sup> /h)	Обогрев (кВт) *	Охлаждение (кВт)	Ампер (А)	Ток Вентилят.(А)	Вес (кг)	Артикул №
12 V	800	5,6	8,3	18	12	29	8881200121
24V	800	5,6	8,3	10	6	29	8881200122

\* Обратите внимание на наличие режима обогрева.

Dometic WAECO International GmbH  
Postfach 1144 / P.O. Box 1144  
48269 Emsdetten, Germany  
(Эсдеттен, Германия)

Офис в России:  
ООО«ДометикРУС»  
[www.dometic.ru](http://www.dometic.ru)  
[www.waeco.ru](http://www.waeco.ru)

107140, г.Москва,  
Комсомольская пл., д.6  
Телефон +7(495)780-79-39  
e-mail: [info@dometic.ru](mailto:info@dometic.ru)

**WAECO**  
mobile solutions

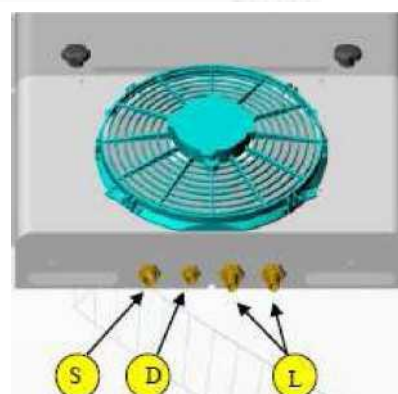
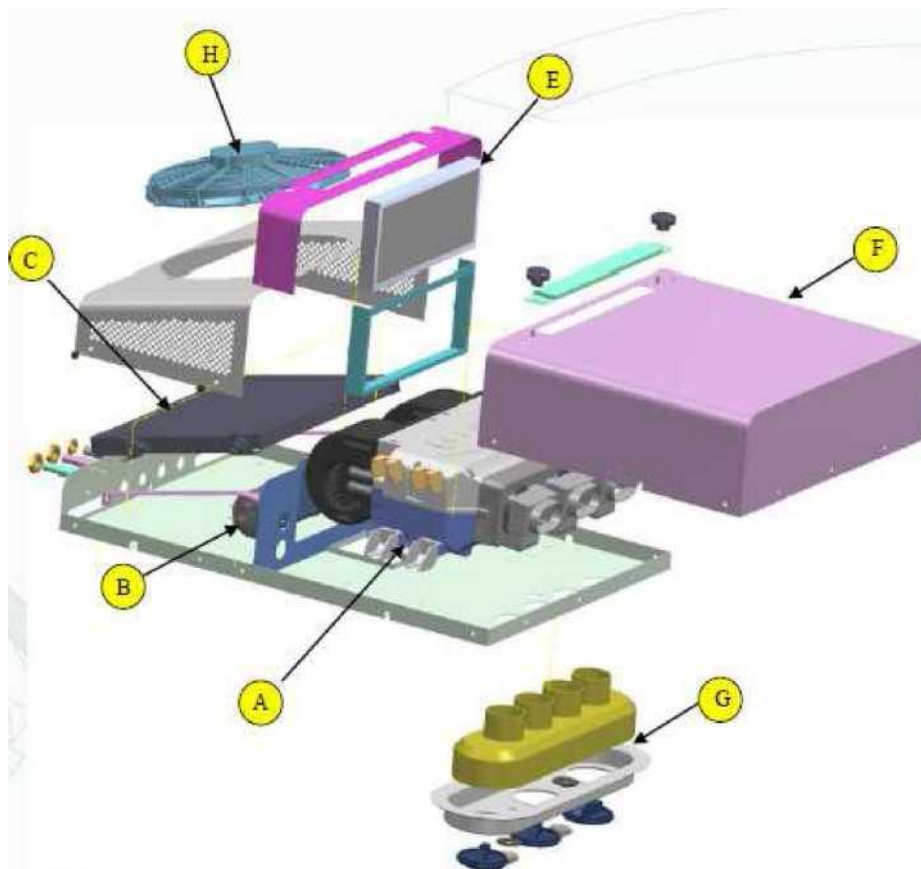

<b>A</b>	Воздушный кондиционер
<b>B</b>	Ресивер-осушитель
<b>C</b>	Испаритель
<b>H</b>	Вентилятор
<b>E</b>	Воздушный фильтр системы вентиляции кабины
<b>F</b>	Крышка из тонколистового металла
<b>G</b>	Транспортер и переключатели
<b>S</b>	Штуцер для шланга A/C G10
<b>D</b>	Штуцер для шланга A/C G8
<b>L</b>	Штуцер для водяного шланга

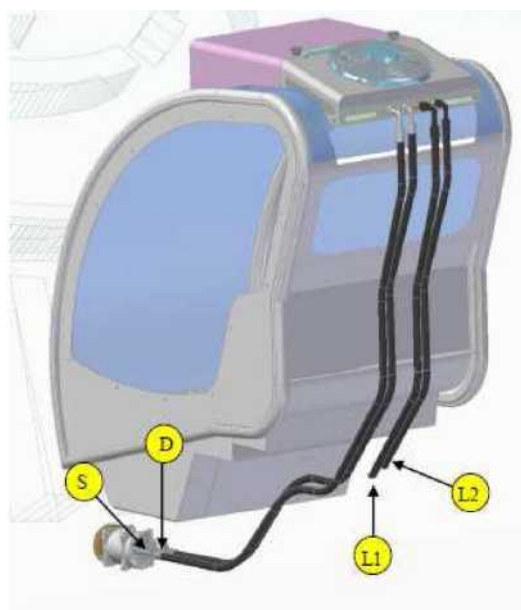
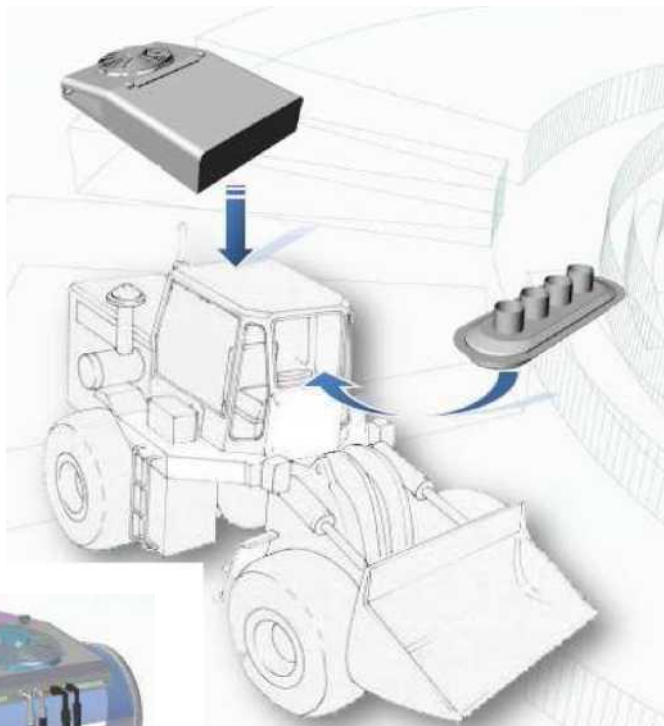

Connect the A/C G10 (S) hose to the compressor fitting "S". Connect the A/C G8 hose (D) hose to the compressor fitting "D"

Подсоедините шланг A/C G10 (S) к штуцеру компрессора "S". Подсоедините шланг A/C G8 (D) к штуцеру компрессора "D"

Подсоедините шланг нагревателя (отводящий) L2 к штуцеру отводящего шланга системы охлаждения двигателя. Подсоедините шланг L1 (подача) к клапану с механическим приводом (НЕ ВХОДИТ В КОМПЛЕКТ) расположенному в удобной для водителя позиции, затем к штуцеру подачи жидкости в двигатель транспортного средства.

**СБОРКА ВОЗДУШНОГО КОНДИЦИОНЕРА**  
ДЕТАЛИ В КОМПЛЕКТЕ

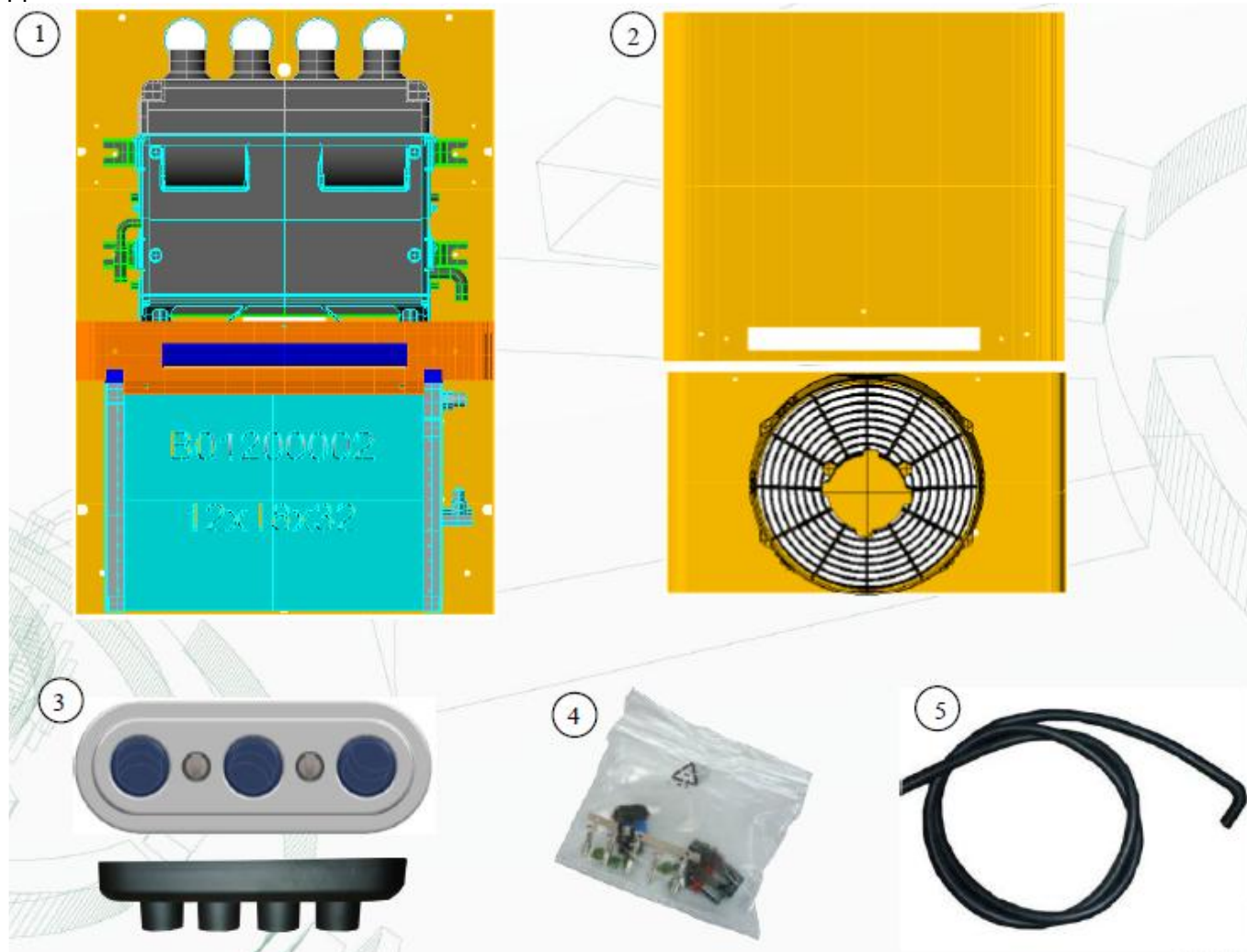

№ п/п	ENGLISH	RUSSIAN
1	Universal roof assembly	Универсальный агрегат для крыш
2	Covering for universal roof assembly	Крышка для универсального агрегата для крыш
3	Control panel	Приборная панель
4	Bag of accessories	Пакетик с деталями
5	Drain hose (3m)	Сливной шланг (3 м)

*В зависимости от применения изменяется минимальное количество фреона R134 в системе. Если длина шлангов, соединяющий агрегат и компрессор, не превышает 4 м, введите 800-850 г газа. После проверьте соответствующее рабочее давление и правильность работы вентилятора испарителя.*

**Обратите внимание:** Установщик отвечает за cableпроводку подачи электроэнергии и подсоединение агрегата и компрессора (см. указания в приложенной монтажной схеме). А также ответственный за оснащение крыши транспортного средства всеми воздушными каналами и крепёж панелей в зависимости от ее формы.

Dometic WAECO International GmbH  
Postfach 1144 / P.O. Box 1144  
48269 Emsdetten, Germany  
(Эсмдеттен, Германия)

Офис в России:  
ООО«ДометикРУС»  
www.dometic.ru  
www.waeco.ru

107140, г.Москва,  
Комсомольская пл., д.6  
Телефон +7(495)780-79-39  
e-mail: info@dometic.ru

**WAECO**  
mobile solutions

**СВЕРЛЕНИЕ ОТВЕРСТИЙ В КРЫШЕ  
И ВНУТРЕННЕЙ ОТДЕЛКИ ТРАНСПОРТНОГО СРЕДСТВА ИЛИ КАБИНЫ  
ВОДИТЕЛЯ**

Внимание! Если поставляется, для вентиляционного канала сделайте отверстие «А» в обшивке крыши внутренней отделки, отверстие «В» (ПО УСМОТРЕНИЮ) для рециркуляции воздуха, а также отверстия «Х», диаметром 10 мм для закрепления, в соответствии с размерами указанными на изображении с периметром основания агрегата. Во избежание повреждений основных частей или деталей встроенных между крышей и потолком, или внутренней отделкой, внимательно придерживайтесь инструкций, предоставленных производителем транспортного средства. Уберите из отверстий «А» и «В» любые изоляционные материалы и части внутренней отделки. Отверстия «У» делаются ПО УСМОТРЕНИЮ, и только когда невозможно использовать отверстия «Х». Отверстие «Z» делается ПО УСМОТРЕНИЮ, и только когда необходимо, чтобы электропроводка проходила вне воздушного канала. Уберите все обломки, частички и нанесите вдоль периметра отверстий и вокруг слой антикоррозийной краски.

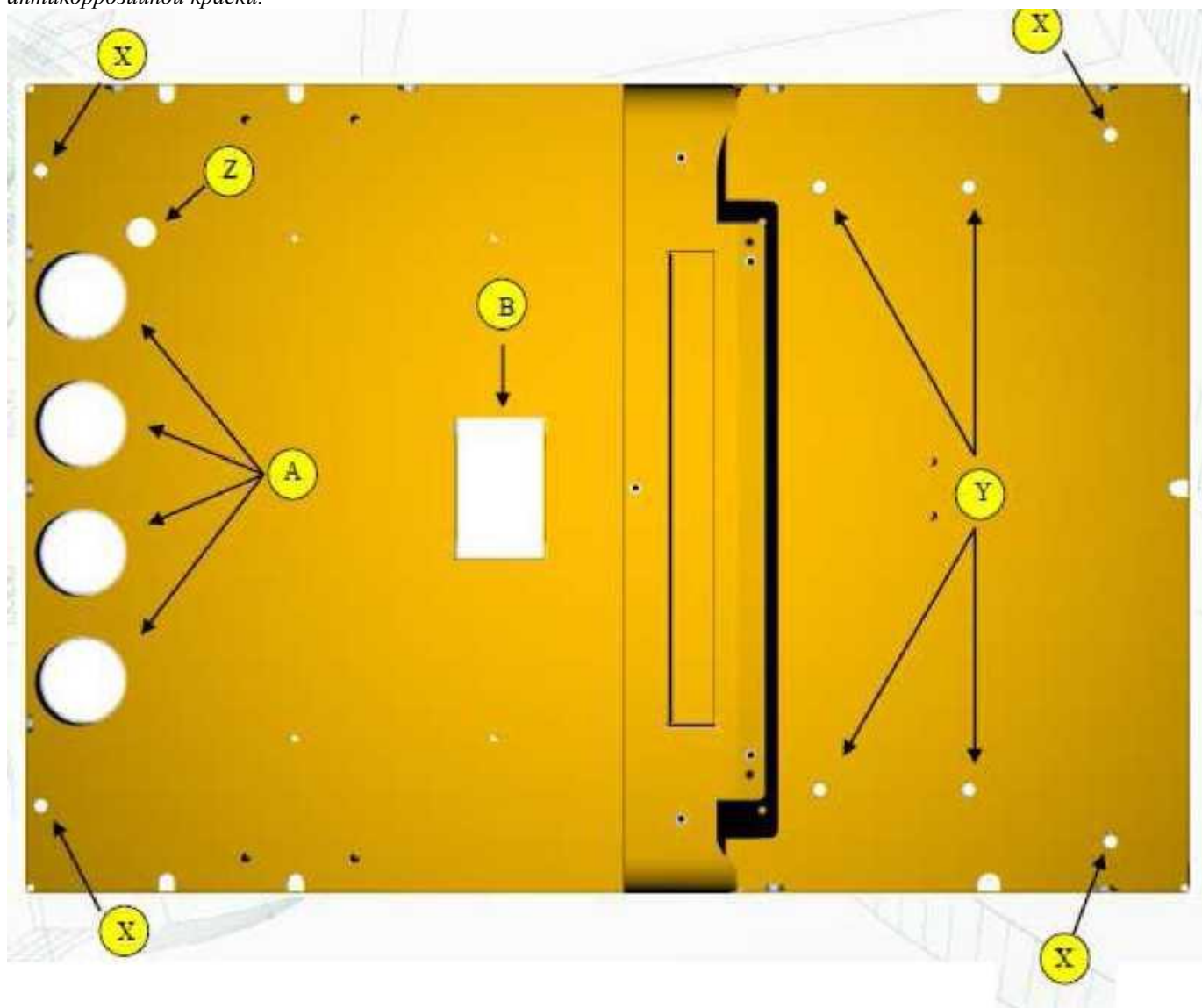

Прикрепите агрегат 8-мм шурупами.

Dometic WAECO International GmbH  
Postfach 1144 / P.O. Box 1144  
48269 Emsdetten, Germany  
(Эсмдеттен, Германия)

Офис в России:  
ООО«ДометикРУС»  
[www.dometic.ru](http://www.dometic.ru)  
[www.waeco.ru](http://www.waeco.ru)

107140, г.Москва,  
Комсомольская пл., д.6  
Телефон +7(495)780-79-39  
e-mail: [info@dometic.ru](mailto:info@dometic.ru)

**WAECO**  
mobile solutions

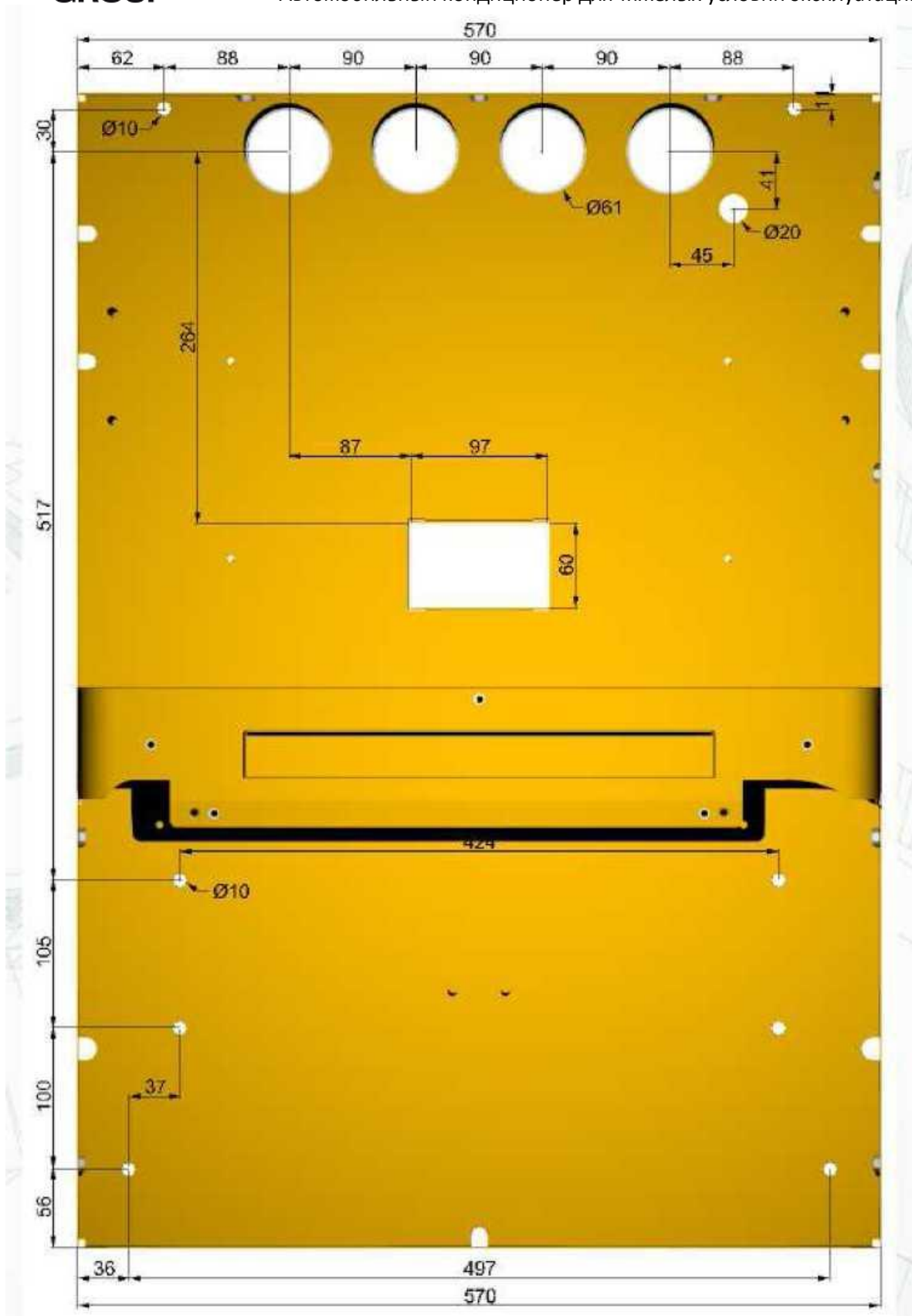

Dometic WAECO International GmbH  
Postfach 1144 / P.O. Box 1144  
48269 Emsdetten, Germany  
(Эсмдеттен, Германия)

Офис в России:  
ООО«ДометикРУС»  
[www.dometic.ru](http://www.dometic.ru)  
[www.waeco.ru](http://www.waeco.ru)

107140, г.Москва,  
Комсомольская пл., д.6  
Телефон +7(495)780-79-39  
e-mail: [info@dometic.ru](mailto:info@dometic.ru)

**WAECO**  
mobile solutions



### Внимание

Для закрепления агрегата нанесите силикон или подобный изоляционный материал между основанием агрегата и поверхностью крыши, вокруг четырех круглых отверстий для вентиляционного канала и прямоугольного – для рециркуляции воздуха, а также вокруг прочих отверстий.

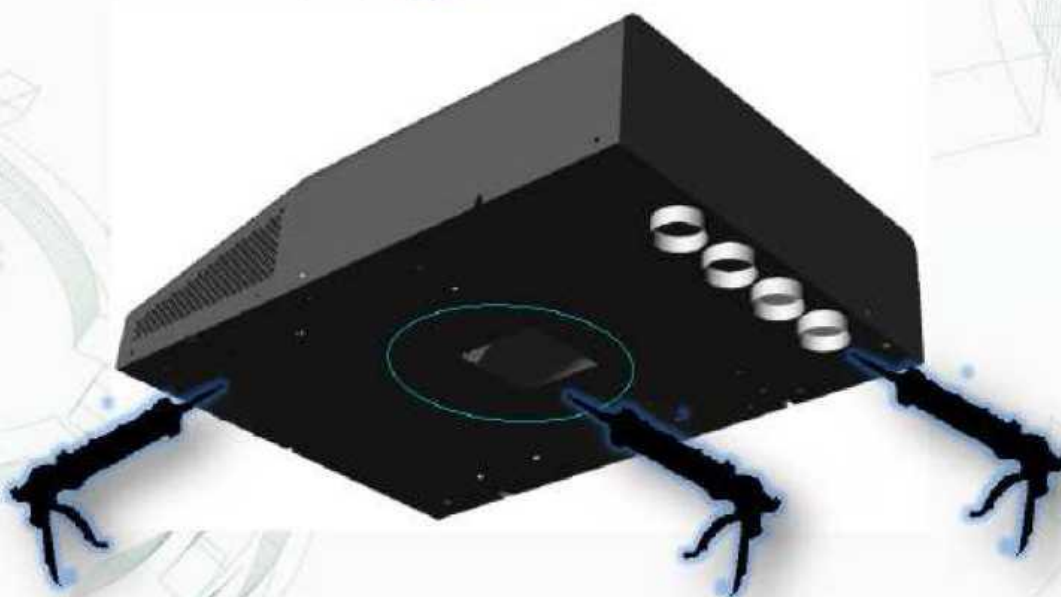

Пропустив шланг через отверстия подставки и крышку агрегата, прикрепите шланги отвода конденсата к выпускному отверстию. Не размещайте шланг выше выпускного отверстия, он всегда должен находиться в наклонном положении. Это обеспечит регулярный отвод воды.

26