

Для моделей:

BA3 2104
BA3 2105
BA3 2106
BA3 2107
BA3 2109
BA3 2110
BA3 21213
GA3 3110
GA3 3302
UA3 3160
KAMAZ
LANOS
AZLK 2141

BA3 2190 Гранта
BA3 1118 Калина
BA3 2170 Приора
BA3 2123 Niva Chevrolet
Renault Logan
HYUNDAI SOLARIS

ГРАНАТ
GRANAT

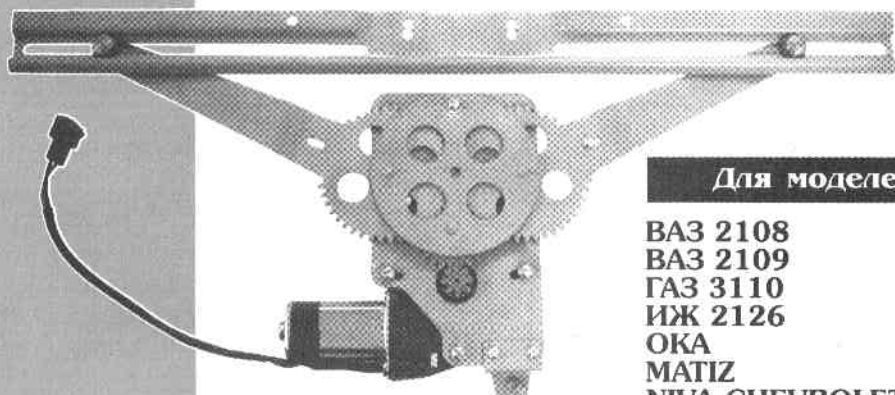

Для моделей:

BA3 2108
BA3 2109
GA3 3110
ИЖ 2126
ОКА
MATIZ
NIVA CHEVROLET
LOGAN
CHEVROLET LACETTI



ГРАНАТ
GRANAT

ЭЛЕКТРО-

СТЕКЛОПОДЪЕМНИКИ

- | | |
|--|---|
| <input type="checkbox"/> BA3 2104 | <input type="checkbox"/> BA3 1118 Калина |
| <input type="checkbox"/> BA3 2105 | <input checked="" type="checkbox"/> BA3 2170 Приора |
| <input type="checkbox"/> BA3 2106 | <input type="checkbox"/> BA3 2190 Гранта |
| <input type="checkbox"/> BA3 2107 | <input type="checkbox"/> NIVA CHEVROLET |
| <input type="checkbox"/> BA3 2108 | <input type="checkbox"/> DAEWOO NEXIA |
| <input type="checkbox"/> BA3 2109 | <input type="checkbox"/> CHEVROLET LACETTI |
| <input checked="" type="checkbox"/> BA3 2110 | <input type="checkbox"/> RENAULT LOGAN |
| <input type="checkbox"/> AZLK 2141 | <input type="checkbox"/> CHEVROLET LANOS |
| <input type="checkbox"/> UA3 3160 | <input type="checkbox"/> HYUNDAI ACCENT |
| <input type="checkbox"/> BA3 21213 | <input type="checkbox"/> HYUNDAI SOLARIS |
| <input type="checkbox"/> GA3 3110 | |
| <input type="checkbox"/> GA3 3302 | |
| <input type="checkbox"/> ИЖ 2126 | |
| <input type="checkbox"/> KAMAZ | |
| <input type="checkbox"/> MATIZ | |
| <input type="checkbox"/> ОКА | |

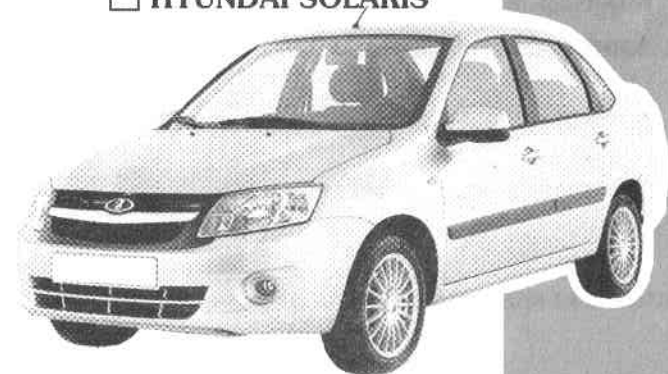

ЭЛЕКТРОСТЕКЛОПОДЪЕМНИКИ ПАСПОРТ

1. НАЗНАЧЕНИЕ

Электростеклоподъемники (далее ЭСП) предназначены для подъема и опускания стекол дверей автомобилей различных моделей.

Устанавливаются взамен ручных стеклоподъемников.

Р - реечные электростеклоподъемники

Р.(модель).10 - на две передние двери; Р.(модель).20 - на две задние двери.

К - колесные электростеклоподъемники

КМ - (модель).10 - на две передние двери;

Левые ЭСП маркированы «Л», правые - «П».

2. ТЕХНИЧЕСКАЯ ХАРАКТЕРИСТИКА

Номинальное напряжение питания, В.....12
Время подъема (опускания) не более, сек5
Номинальное усилие при подъеме, Н.....120
Потребляемый ток при номинальном усилии не более, А.....7,5
Режим работы ЭСП кратковременный. После десяти подъемов, опусканий стекла в непрерывном режиме рекомендуется делать перерыв в работе не менее 10 мин.

3. ТЕХНИЧЕСКОЕ ОБСЛУЖИВАНИЕ

3.1. Установка ЭСП на автомобиль должна производиться в специализированных центрах квалифицированным персоналом.

3.2. Через 25-30 тыс. км пробега, трущиеся части механизма ЭСП смазывать консистентной смазкой «ШРУС-4» или «Литол-24».

3.3. Электропривод ЭСП в период установленного ресурса работы специального технического обслуживания не требует.

4. ГАРАНТИИ ИЗГОТОВИТЕЛЯ

4.1. Гарантийный срок эксплуатации - 18 месяцев со дня изготовления.

4.2. Изготовитель в течение гарантийного срока производит безвозмездную замену или ремонт изделия, не соответствующего требованиям технической документации по вине изготовителя.

Адрес изготовителя: 427960 УР г. Сарapul, ул. Фабричная, 1 «г»
тел. (34147) 44-33-8
тел./факс (34147) 44-33-9
ООО «Урал-АвтоКомплект»

5. КОМПЛЕКТНОСТЬ

Р.2170 – Приора. (2110).11 - передний левый.....	1
Р.2170 – Приора. (2110).12 - передний правый.....	1
Комплект монтажных и крепежных деталей	1
Паспорт	1
Упаковка.....	1

6. МОНТАЖ

6.1. Перед началом работ необходимо ознакомиться с инструкцией по эксплуатации автомобиля и дополнительно установленного оборудования и выяснить возможность отключения аккумулятора, так как это может повлиять на работу бортового компьютера, настройку аудио аппаратуры и других устройств.

6.2. Отключить аккумулятор. Если аккумулятор отключить нельзя, рекомендуем на время монтажных работ удалить предохранители цепей, к которым подключаются ЭСП и освещение салона автомобиля.

6.3. Снять обивку дверей, штатные стеклоподъемники, гайки с шайбами сохранить.

6.4. Установить декоративные заглушки в отверстия от ручек штатных стеклоподъемников в обивках дверей и закрепить их зажимами.

6.5. Рассмотрена установка ЭСП в переднюю правую дверь:

6.5.1. Поднять стекло в верхнее положение, и зафиксировать от самопроизвольного опускания.

6.5.2. Через проём двери установить ЭСП в штатные нижнее и верхнее отверстия «1» и «2» и закрепить штатными гайками с шайбами (см. рис 1).

6.6. Из полости двери, через отверстие в стойке, протянуть двухжильный провод по салону до места расположения переключателей, вставить контакты в корпус, контакты на другом конце провода соединить с электродвигателем ЭСП (см. рис. 2). При необходимости изменения размеров жгута используют провода с сечением токопроводящей жилы не менее 0,75 кв. мм.

6.7. Корпуса с проводками соединить с переключателями, для пробного включения ЭСП.

6.8. Выполнить соединения в соответствии со схемой подключения ЭСП (см. рис. 2). Например: Соединить с прикуривателем.

6.9. Присоединить аккумулятор.

6.10. Включить габаритные огни автомобиля, при этом должна включиться подсветка переключателя ЭСП.

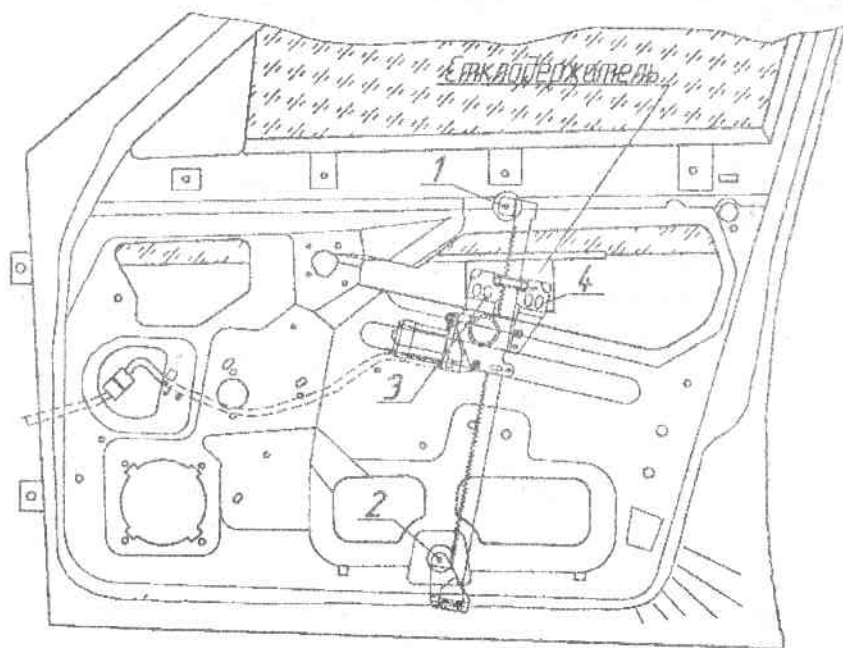
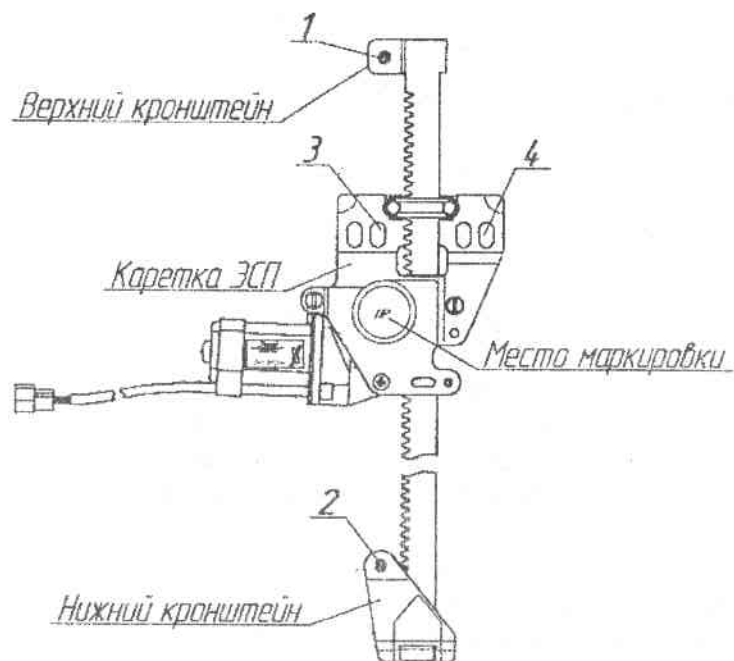

Установка ЭСП в переднюю правую дверь
рис. 1



Схема подключения электростеклоподъемников
к бортовой сети автомобиля.

рис. 2

ВНИМАНИЕ!

В схему встроены предохранитель 10А.

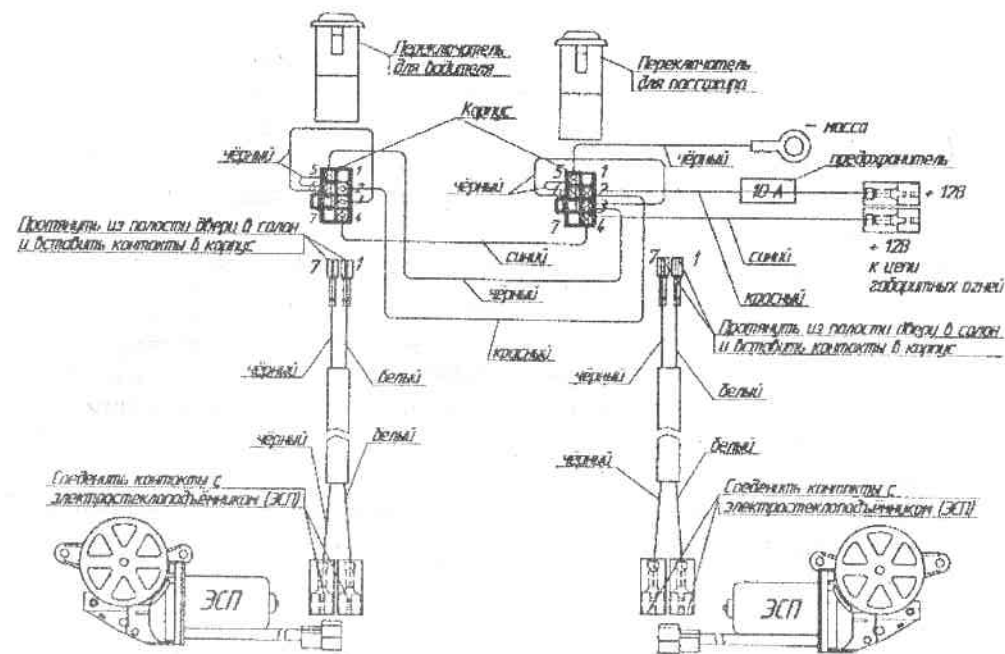
При отказе в работе ЭСП необходимо заменить предохранитель и проверить работоспособность переключателей.

- 6.11. Выключить габаритные огни.
- 6.12. Проверить правильность подключения ЭСП пробными включениями. При неправильном движении ЭСП и условному обозначению на переключателе, поменяйте полярность подключения в месте соединения с электродвигателем ЭСП.
- 6.13. В удобном, свободном месте в салоне, расположить переключатели. Установить переключатели на свои места.
- 6.14. Включением электродвигателя, перевести каретку ЭСП в верхнее положение, совместив резьбовые отверстия «3» и «4» на стеклодержателе с пазами на каретке, закрепить питательными винтами (см. рис. 1).

6.15. Пробным включением проверить работоспособность ЭСП. Стекло не должно выходить из направляющих, должно перемещаться без рывков и заеданий. В случае невыполнения данного требования, необходимо ослабить крепление ЭСП к стенке двери, слегка повернуть весь механизм в ту или другую сторону и затянуть предварительно крепежными деталями. После повторной проверки и выполнения данных требований окончательно затянуть крепежные детали.

6.16. Установить левый передний ЭСП (см. п.п. 6.1.....6.15).

6.17. Установить штатные детали на свои места.

Внимание!

Если в полости двери имеется шумоизоляция и мешает установки ЭСП необходимо:

- Примерить ЭСП на штатные места в отверстия «1 и 2».
- Разметить, затем удалить часть изоляции под нижним кронштейном, для дальнейшего монтажа ЭСП.

7. СВИДЕТЕЛЬСТВО О ПРИЕМКЕ И ПРОДАЖЕ

Дата изготовления _____ ОКТ 2012 _____

ОТК _____ (подпись, печать) ОТК

Продан _____ (наименование предприятия, адрес)

Дата продажи _____

Рекламации от владельцев не принимаются в случаях:

- эксплуатации ЭСП с нарушениями требований настоящего руководства;
- внесения любых изменений в конструкцию ЭСП;
- замены стандартных узлов и деталей;
- самостоятельного ремонта.

ТАЛОН НА ГАРАНТИЙНЫЙ РЕМОНТ

ЭСП № _____

Установлены на станции техобслуживания _____ (наименование, адрес)

Дата установки _____

Заполняется ремонтным предприятием

Выполнены работы _____

Исполнитель _____

Владелец _____

Наименование предприятия, выполнившего ремонт _____

Подпись руководителя _____

« _____ » _____ 201__ г. М. П.

Гарантийные мастерские: 427960 УР г. Сарapul, ул. Фабричная, 1«г»
тел. (34147) 44-33-8, тел./факс (34147) 44-33-9